

Expediente n.º 20230075613 (466232)

ANEXO III: FICHA TÉCNICA DEL CONTRATO MENOR DE SUMINISTRO DE ESTRUCTURAS Y MOBILIARIO PARA EL EVENTO RETROZARAGOZA 2023**Objeto**

Mediante la presente ficha técnica se definen las condiciones administrativas, económicas y técnicas que regirán la licitación del contrato menor de suministros cuyo objeto es el suministro y montaje de un conjunto de estructuras de panelado, vinilos, moquetas y elementos de mobiliario con destino al evento de ocio digital RETROZARAGOZA, que organizará el Servicio de Juventud en la Sala Multiusos del Auditorio de Zaragoza los días 27, 28, y 29 de diciembre de 2023, así como las condiciones de ejecución del contrato y los derechos y obligaciones del contratista.

Presupuesto del contrato, aplicación presupuestaria y anualidades, en su caso:

- Presupuesto (IVA excluido): **8.400 €** euros
- IVA (21%): **1.764 €** euros
- Presupuesto base de licitación: **10.164 €** euros, IVA incluido.
- Aplicación presupuestaria: **2023-JUV- 3373- 2279922 Ocio Alternativo para Jóvenes**
- N.º RC: **233473**
- Breve justificación del presupuesto base de licitación: Se han aplicado precios actualizados de mercado para este tipo de prestaciones a partir del coste de servicios contratados con anterioridad para actividades similares en el mismo recinto.

PLAZO DE EJECUCIÓN:

El plazo de ejecución será entre los días 26 de diciembre (montaje) y el 29 de diciembre o 2 de enero de 2024 (desmontaje del material).

LUGAR DE PRESTACIÓN: Sala Multiusos del Auditorio de Zaragoza.

RESPONSABLE DEL CONTRATO: Jefatura de la Sección de Servicios Socioeducativos del Servicio de Juventud.

ESPECIFICACIONES TÉCNICAS

Características del Material. El adjudicatario deberá aportar:

- **2 Taburetes** altos tipo bar.
- **1 Mostrador modular** blanco con frontal vinilado según diseño aportado por la organización de las siguientes medidas: Ancho entre 95 y 105 cm, fondo entre 65 y 72 cm, alto entre 70 y 75 cm.
- **18 Mesas rectangulares** expositor con las siguientes medidas: Ancho entre 120 y 130 cm, fondo entre 65 y 72 cm, alto entre 70 y 75 cm.

Ayuntamiento de Zaragoza - Documento firmado digitalmente. Verifique su validez en <https://www.zaragoza.es/verifica>

50297MTcwMTA3OTMzNzA0NDkxMjRkOjZlcw

| | | | | | |
|---|---------------|----------|----------|-------------------------|--------|
| DOCUMENTO | Ficha técnica | ID FIRMA | 11361847 | PÁGINA | 1 / 14 |
| FIRMADO POR | | | | FECHA FIRMA | |
| IGNACIO JOSE AGUAR POLO - EL/LA TÉCNICO/A | | | | 27 de noviembre de 2023 | |

- **267 m2 de moqueta ferial** con plástico instalada directamente en el suelo de diferentes colores a determinar por el Servicio de Juventud.

- **Una unidad Estructura A:** compuesta por mamparas o pared según diseño adjunto con puntos de apoyo. Sus características son las siguientes:
 - Valla perimetral: 31 metros. Altura mínima: 1 metro. Altura máxima: 1,5 metros, finalizada con una pieza de 2 metros de longitud y 2 metros de altura con 2 vinilos de 2 metros de longitud por 1 de altura, según diseño que se aportará.
 - Pórtico de entrada compuesto por una pieza de 2 metros de longitud y mínimo 3 metros de altura vinilada según diseño que se aportará.
- **Una unidad Estructura B:** compuesta por mamparas o pared según diseño adjunto con puntos de apoyo. Sus características son las siguientes:
 - Valla perimetral: 28 metros. Altura mínima: 1 metro. Altura máxima: 1,5 metros, finalizada con una pieza de 2 metros de longitud y 2 metros de altura con 2 vinilos de 2 metros de longitud por 1 de altura, según diseño que se aportará.
 - Pórtico de entrada compuesto por una pieza de 2 metros de longitud y mínimo 3 metros de altura vinilada según diseño que se aportará.
- **Cuatro unidades Estructura C:** compuesta por mamparas o pared según diseño adjunto con puntos de apoyo. Sus características son las siguientes:
 - Longitud lado base: mínimo 1 metro - máximo: 1,30 metros.
 - Altura: mínimo 2,50 metros.
 - Las 4 caras de la estructura con vinilos de una altura de 180 cm., según diseño que se aportará.
- **Dos unidades Estructura D:** compuesta por mamparas o pared según diseño adjunto con puntos de apoyo. Sus características son las siguientes:
 - Longitud lado base: mínimo 1 metro - máximo: 1,30 metros.
 - Altura: mínimo 2,50 metros.
 - Dos caras de la estructura completamente viniladas según diseño que se aportará.
- **Una unidad Estructura E:** compuesta por mamparas o pared según diseño adjunto con puntos de apoyo. Sus características son las siguientes:
 - Longitud lado base: mínimo 1 metro - máximo: 1,30 metros.
 - Altura: mínimo 2,50 metros.
 - Las 4 caras de la estructura completamente viniladas según diseño que se aportará.

Se adjunta representación gráfica aclaratoria de las estructuras A, B, C, D y E necesarias.

- **Condiciones generales**

Tanto el transporte como la descarga, los seguros y cualquier otro gasto inherente a la actividad será por cuenta del adjudicatario y no supondrá coste adicional alguno.

La ubicación de los materiales será la indicada por la organización del evento.

El montaje de las estructuras y de la moqueta se llevará a cabo el día 26 de diciembre por la mañana. El desmontaje se deberá realizar el día 29 de diciembre una vez finalizado el evento o bien, el día 2 de enero a las 8.30 horas



| | | | | | |
|---|---------------|----------|----------|-------------------------|--------|
| DOCUMENTO | Ficha técnica | ID FIRMA | 11361847 | PÁGINA | 2 / 14 |
| FIRMADO POR | | | | FECHA FIRMA | |
| IGNACIO JOSE AGUAR POLO - EL/LA TÉCNICO/A | | | | 27 de noviembre de 2023 | |

- **Documentación técnica.**

Con el fin de comprobar que las características se ajustan a lo establecido en la presente Ficha Técnica, las empresas deberán presentar: Relación del material ofertado en la que se especifiquen las características técnicas de los distintos elementos que integran la propuesta de la empresa.



- **PLAZO, LUGAR Y FORMA DE PRESENTACIÓN DE LAS OFERTAS**

- Plazo de presentación de las ofertas será de 10 días naturales a partir de la publicación
- Las ofertas se presentarán en formato digital, a través del Registro Electrónico del Ayuntamiento de Zaragoza, o enviándolas a la dirección de correo electrónico: retrozaragozajoven@zaragoza.es
- Documentación a presentar por el licitador:
 - o Declaración responsable (anexo IV)
 - o Oferta (anexo V)
 - o Documentación técnica del material ofertado

- **CRITERIO/S DE ADJUDICACIÓN DE LAS OFERTAS**

La adjudicación del contrato se realizará a la mejor oferta económica que reúna todas las características técnicas previstas en la convocatoria.

En caso de que varias ofertas ofrezcan el mejor precio se optará por aquella que, globalmente considerada, ofrezca mejores condiciones técnicas.

- **PLAZO DE GARANTÍA O JUSTIFICACIÓN DE SU NO ESTABLECIMIENTO:**

El plazo de garantía será de tres meses a partir de la fecha de conclusión de la actividad (29 de diciembre).

- **FORMA DE PAGO DEL PRECIO:**

El pago se realizará, una vez prestado el servicio, mediante la presentación de factura electrónica que deberá recoger en el objeto de la misma el nombre del contrato y que será conformada por la Jefatura del Servicio de Juventud.

El envío de la factura electrónica por parte de la empresa adjudicataria al Servicio de Juventud se realizará a través de:

- Sede electrónica municipal (www.zaragoza.es).
- Punto General de Entrada de Facturas Electrónicas de la Administración General del Estado.
- Entidades prestadoras de servicios de facturación electrónica.

Ayuntamiento de Zaragoza - Documento firmado digitalmente. Verifique su validez en <https://www.zaragoza.es/verifica>



50297MTcwMTA3OTMzNA0NDkxMjYkOMZcw

| | | | | | |
|---|---------------|----------|----------|-------------------------|--------|
| DOCUMENTO | Ficha técnica | ID FIRMA | 11361847 | PÁGINA | 3 / 14 |
| FIRMADO POR | | | | FECHA FIRMA | |
| IGNACIO JOSE AGUAR POLO - EL/LA TÉCNICO/A | | | | 27 de noviembre de 2023 | |

REPRESENTACIÓN GRÁFICA ESTRUCTURAS A, B, C, D, E

ESTRUCTURA A

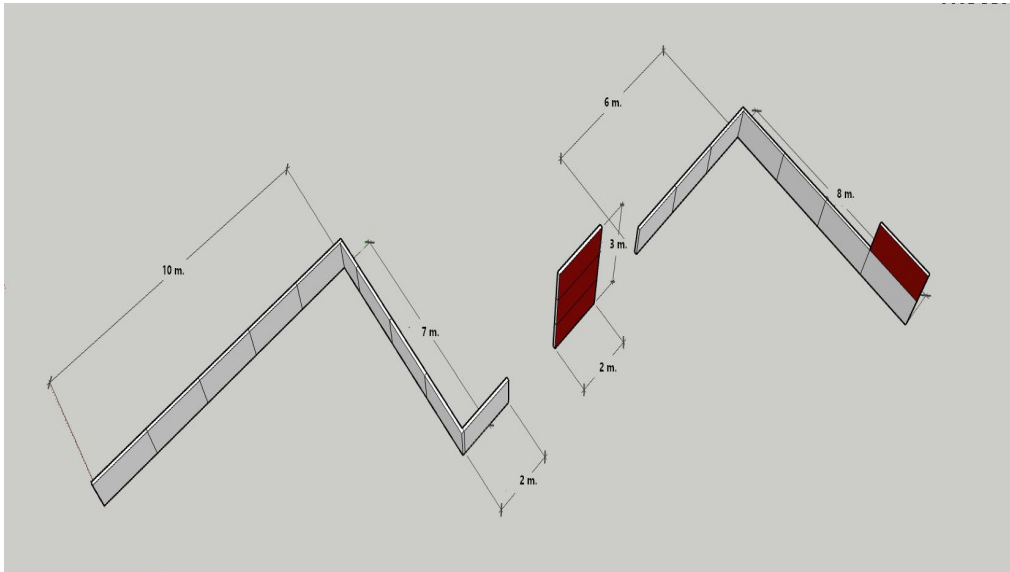

ESTRUCTURA B

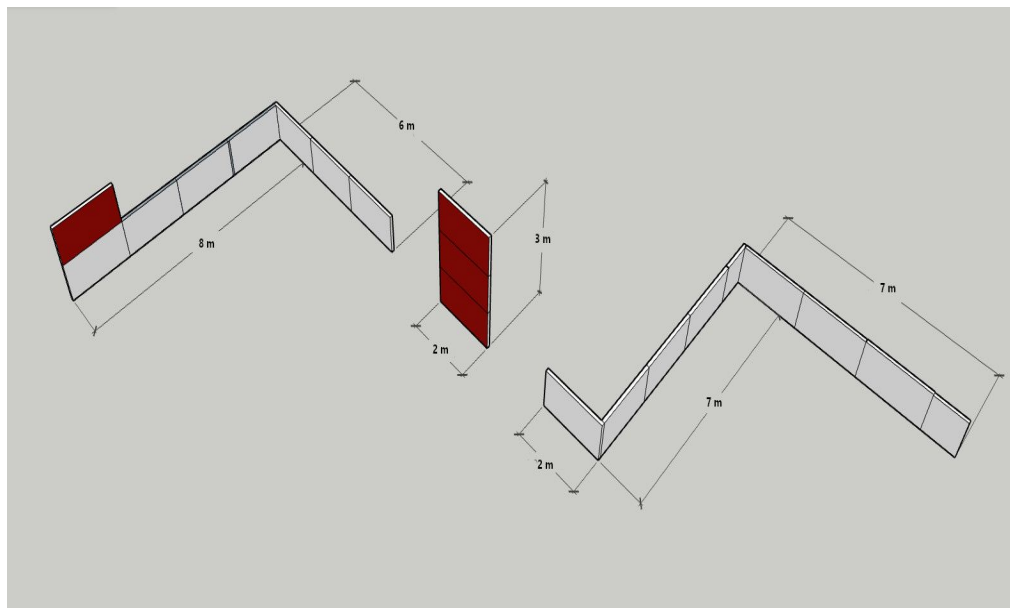

Ayuntamiento de Zaragoza - Documento firmado digitalmente. Verifique su validez en <https://www.zaragoza.es/verifica>



50297MTcwMTA3OTMzNA0NDkxMjk0Mzcxw

| | | | | | |
|---|---------------|----------|----------|-------------------------|--------|
| DOCUMENTO | Ficha técnica | ID FIRMA | 11361847 | PÁGINA | 4 / 14 |
| FIRMADO POR | | | | FECHA FIRMA | |
| IGNACIO JOSE AGUAR POLO - EL/LA TÉCNICO/A | | | | 27 de noviembre de 2023 | |

ESTRUCTURA C

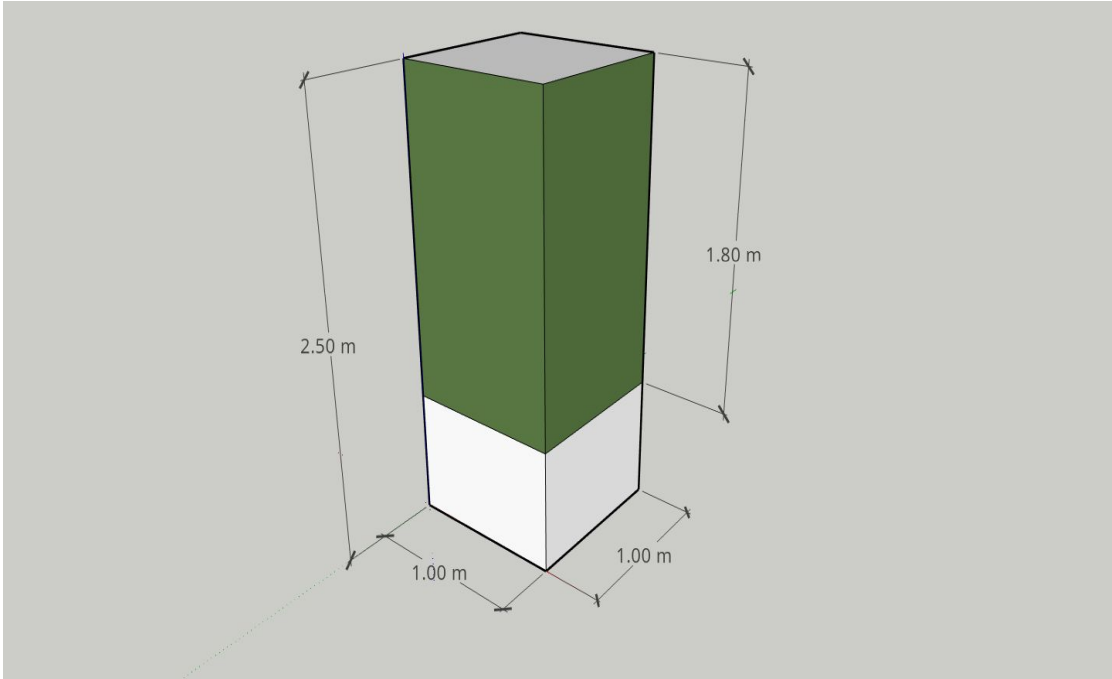

ESTRUCTURA D

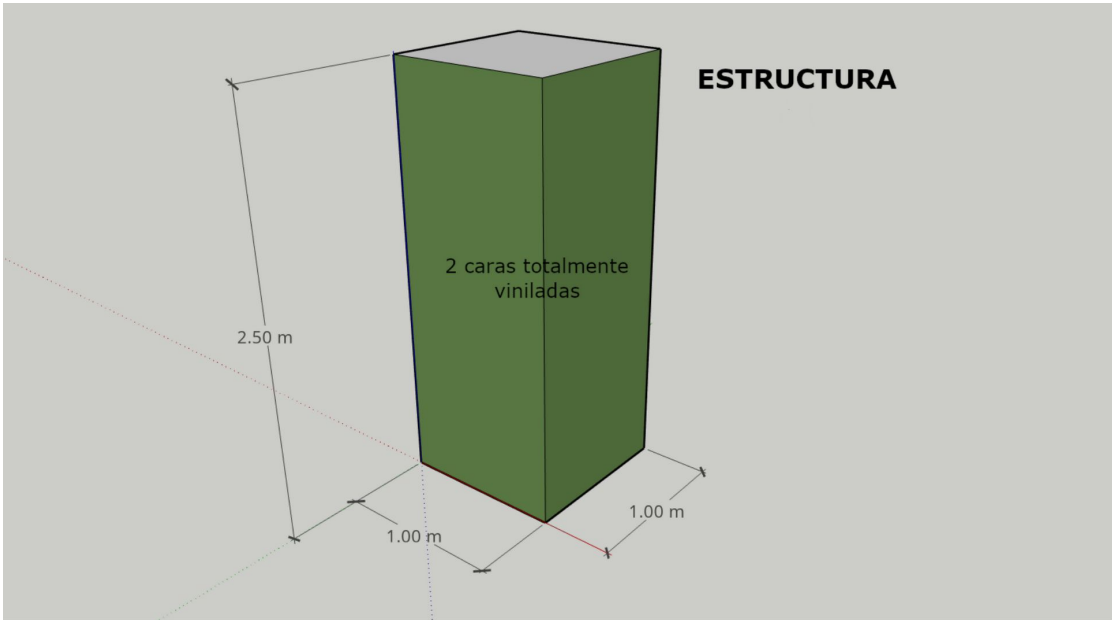

Ayuntamiento de Zaragoza - Documento firmado digitalmente. Verifique su validez en <https://www.zaragoza.es/verifica>



50297MTcwMTA3OTMzNA0NDkxMjYk0Mzcv

| | | | | | |
|---|---------------|----------|----------|-------------------------|--------|
| DOCUMENTO | Ficha técnica | ID FIRMA | 11361847 | PÁGINA | 5 / 14 |
| FIRMADO POR | | | | FECHA FIRMA | |
| IGNACIO JOSE AGUAR POLO - EL/LA TÉCNICO/A | | | | 27 de noviembre de 2023 | |

ESTRUCTURA E

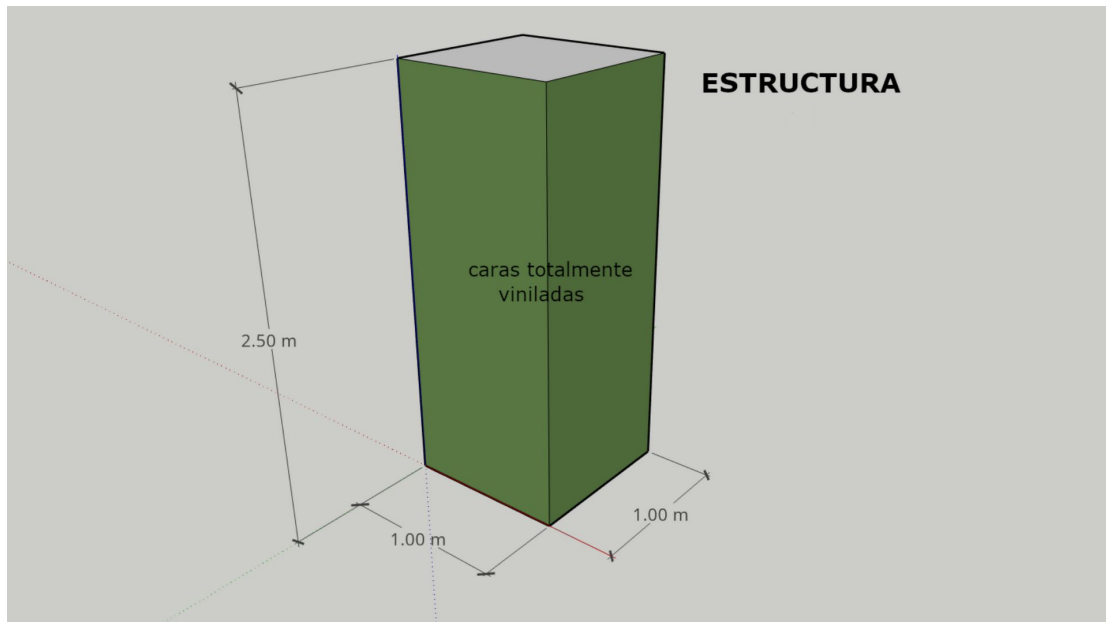

Ayuntamiento de Zaragoza - Documento firmado digitalmente. Verifique su validez en <https://www.zaragoza.es/verifica>



50297MTcwMTA3OTMzNA0NDkxMjk0Mzcxw

| | | | | | |
|---|---------------|----------|----------|-------------------------|--------|
| DOCUMENTO | Ficha técnica | ID FIRMA | 11361847 | PÁGINA | 6 / 14 |
| FIRMADO POR | | | | FECHA FIRMA | |
| IGNACIO JOSE AGUAR POLO - EL/LA TÉCNICO/A | | | | 27 de noviembre de 2023 | |

Expediente n.º 20230075613 (466232)

ANEXO IV. MODELO DE DECLARACIÓN RESPONSABLE DEL LICITADOR

Don/Doña, con DNI núm., en su propio nombre/ en representación de la empresa, en calidad de (1)....., al objeto de participar en el contrato menor licitado por el Ayuntamiento de Zaragoza denominado **CONTRATO DE SUMINISTRO DE ESTRUCTURAS Y MOBILIARIO PARA EL EVENTO RETROZARAGOZA 2023**.

DECLARA BAJO SU RESPONSABILIDAD:

- Que ostenta la capacidad de representación de la entidad referenciada.
- Que tiene capacidad de obrar y cuenta con la habilitación profesional necesaria para realizar la prestación, y cumple las condiciones de solvencia expresamente fijadas por el órgano de contratación.
- Que no está incurso en prohibiciones para contratar.
- Que está al corriente en el cumplimiento de sus obligaciones tributarias con la Administración del Estado y con el Ayuntamiento de Zaragoza, y con la Seguridad Social.
- Que cumple con las obligaciones establecidas en la normativa vigente.
- Que, por tanto, reúne todas y cada una de las condiciones de aptitud para contratar con el Sector Público, en los términos previstos en los artículos 65 y siguientes LCSP.

(Lugar, fecha y firma del representante).

Ayuntamiento de Zaragoza - Documento firmado digitalmente. Verifique su validez en <https://www.zaragoza.es/verifica>

50297MTcwMTA3OTMzNA0NDkxMjYk0Mzcv

(1) Indíquese la representación que ostenta el declarante en la empresa.

| | | | | | |
|---|---------------|----------|----------|-------------------------|--------|
| DOCUMENTO | Ficha técnica | ID FIRMA | 11361847 | PÁGINA | 7 / 14 |
| FIRMADO POR | | | | FECHA FIRMA | |
| IGNACIO JOSE AGUAR POLO - EL/LA TÉCNICO/A | | | | 27 de noviembre de 2023 | |

Expediente n.º 20230075613 (466232)

ANEXO V: MODELO DE OFERTA

Don/Doña, con DNI núm., en su propio nombre/ en representación de la empresa, en calidad de (1).....,

MANIFIESTA:

PRIMERO.- Que, enterado/a del anuncio publicado en el Perfil de Contratante del Ayuntamiento de Zaragoza del día de de....., referente al procedimiento convocado para la contratación del "**CONTRATO DE SUMINISTRO DE ESTRUCTURAS Y MOBILIARIO PARA EL EVENTO RETROZARAGOZA 2023.**" y, teniendo capacidad legal para ser contratista, se compromete con sujeción en un todo a la Ficha Técnica que acepta expresamente, a tomar a su cargo la ejecución del contrato referido, cuyo contenido declara conocer y aceptar plenamente, de acuerdo con las siguientes condiciones que se ofertan:

-
-
-

(deberá indicarse en el modelo la información que debe aparecer -oferta de precio, oferta de plazo de ejecución, etc...-, en virtud de los criterios de adjudicación establecidos en el expediente)

SEGUNDO.- En la elaboración de esta oferta se han tenido en cuenta las obligaciones derivadas de las disposiciones vigentes, y en particular las aplicables en materia de fiscalidad, protección de datos, protección del medio ambiente, protección del empleo, igualdad de género, condiciones de trabajo, prevención de riesgos laborales e inserción sociolaboral de las personas con discapacidad, y la obligación de contratar a un número o porcentaje específico de personas con discapacidad.

Todo ello de acuerdo con lo establecido en la Memoria justificativa, cuyo contenido declara conocer y acepta plenamente.

(Lugar, fecha y firma del representante).

(1) Indíquese la representación que ostenta el declarante en la empresa.

AREA DE POLITICAS SOCIALES

SERVICIO DE JUVENTUD

Ayuntamiento de Zaragoza - Documento firmado digitalmente. Verifique su validez en <https://www.zaragoza.es/verifica>

50297MTcwMTA3OTMzNzA0NDkxMjIjK0MzCw

| | | | | | |
|---|---------------|----------|----------|-------------------------|--------|
| DOCUMENTO | Ficha técnica | ID FIRMA | 11361847 | PÁGINA | 8 / 14 |
| FIRMADO POR | | | | FECHA FIRMA | |
| IGNACIO JOSE AGUAR POLO - EL/LA TÉCNICO/A | | | | 27 de noviembre de 2023 | |

ANEXO IV. MODELO DE DECLARACIÓN RESPONSABLE DEL LICITADOR

Don/Doña, con DNI núm., en su propio nombre/ en representación de la empresa, en calidad de (1)....., al objeto de participar en el contrato menor licitado por el Ayuntamiento de Zaragoza denominado

DECLARA BAJO SU RESPONSABILIDAD:

- Que ostenta la capacidad de representación de la entidad referenciada.
- Que tiene capacidad de obrar y cuenta con la habilitación profesional necesaria para realizar la prestación, y cumple las condiciones de solvencia expresamente fijadas por el órgano de contratación.
- Que no está incurso en prohibiciones para contratar.
- Que está al corriente en el cumplimiento de sus obligaciones tributarias con la Administración del Estado y con el Ayuntamiento de Zaragoza, y con la Seguridad Social.
- Que cumple con las obligaciones establecidas en la normativa vigente.
- Que, por tanto, reúne todas y cada una de las condiciones de aptitud para contratar con el Sector Público, en los términos previstos en los artículos 65 y siguientes LCSP.

(Lugar, fecha y firma del representante).

Ayuntamiento de Zaragoza - Documento firmado digitalmente. Verifique su validez en <https://www.zaragoza.es/verifica>



50297MTcwMTA3OTMzNmZaOjNDkxMjIjK0MzZcw

(1) Indíquese la representación que ostenta el declarante en la empresa.

| | | | | | |
|---|---------------|----------|----------|-------------------------|--------|
| DOCUMENTO | Ficha técnica | ID FIRMA | 11361847 | PÁGINA | 9 / 14 |
| FIRMADO POR | | | | FECHA FIRMA | |
| IGNACIO JOSE AGUAR POLO - EL/LA TÉCNICO/A | | | | 27 de noviembre de 2023 | |

ANEXO V: MODELO DE OFERTA

Don/Dña, con DNI núm., en su propio nombre/ en representación de la empresa, en calidad de (1).....,

MANIFIESTA

PRIMERO.- Que, enterado/a del anuncio publicado en el Perfil de Contratante del Ayuntamiento de Zaragoza del día de de....., referente al procedimiento convocado para la contratación del **"CONTRATO MENOR DE"** y, teniendo capacidad legal para ser contratista, se compromete con sujeción en un todo a la Ficha Técnica que acepta expresamente, a tomar a su cargo la ejecución del contrato referido, cuyo contenido declara conocer y aceptar plenamente, de acuerdo con las siguientes condiciones que se ofertan:

-
-
-

(deberá indicarse en el modelo la información que debe aparecer -oferta de precio, oferta de plazo de ejecución, etc...-, en virtud de los criterios de adjudicación establecidos en el expediente)

SEGUNDO.- En la elaboración de esta oferta se han tenido en cuenta las obligaciones derivadas de las disposiciones vigentes, y en particular las aplicables en materia de fiscalidad, protección de datos, protección del medio ambiente, protección del empleo, igualdad de género, condiciones de trabajo, prevención de riesgos laborales e inserción sociolaboral de las personas con discapacidad, y la obligación de contratar a un número o porcentaje específico de personas con discapacidad.

Todo ello de acuerdo con lo establecido en la Memoria justificativa, cuyo contenido declara conocer y acepta plenamente.

(Lugar, fecha y firma del representante).

(1) Indíquese la representación que ostenta el declarante en la empresa.

Ayuntamiento de Zaragoza - Documento firmado digitalmente. Verifique su validez en <https://www.zaragoza.es/verifica>



50297MTcwMTA3OTMzNA0NDkxMjk0Mzcv

| | | | | | |
|---|---------------|----------|----------|-------------------------|---------|
| DOCUMENTO | Ficha técnica | ID FIRMA | 11361847 | PÁGINA | 10 / 14 |
| FIRMADO POR | | | | FECHA FIRMA | |
| IGNACIO JOSE AGUAR POLO - EL/LA TÉCNICO/A | | | | 27 de noviembre de 2023 | |

ANEXO IV. MODELO DE DECLARACIÓN RESPONSABLE DEL LICITADOR

Don/Doña, con DNI núm., en su propio nombre/ en representación de la empresa, en calidad de (1)....., al objeto de participar en el contrato menor licitado por el Ayuntamiento de Zaragoza denominado

DECLARA BAJO SU RESPONSABILIDAD:

- Que ostenta la capacidad de representación de la entidad referenciada.
- Que tiene capacidad de obrar y cuenta con la habilitación profesional necesaria para realizar la prestación, y cumple las condiciones de solvencia expresamente fijadas por el órgano de contratación.
- Que no está incurso en prohibiciones para contratar.
- Que está al corriente en el cumplimiento de sus obligaciones tributarias con la Administración del Estado y con el Ayuntamiento de Zaragoza, y con la Seguridad Social.
- Que cumple con las obligaciones establecidas en la normativa vigente.
- Que, por tanto, reúne todas y cada una de las condiciones de aptitud para contratar con el Sector Público, en los términos previstos en los artículos 65 y siguientes LCSP.

(Lugar, fecha y firma del representante).

Ayuntamiento de Zaragoza - Documento firmado digitalmente. Verifique su validez en <https://www.zaragoza.es/verifica>



50297MTcwMTA3OTMzNA0NDkxMjIjK0MzZw

(1) Indíquese la representación que ostenta el declarante en la empresa.

| | | | | | |
|---|---------------|----------|----------|-------------------------|---------|
| DOCUMENTO | Ficha técnica | ID FIRMA | 11361847 | PÁGINA | 11 / 14 |
| FIRMADO POR | | | | FECHA FIRMA | |
| IGNACIO JOSE AGUAR POLO - EL/LA TÉCNICO/A | | | | 27 de noviembre de 2023 | |

ANEXO V: MODELO DE OFERTA

Don/Doña, con DNI núm., en su propio nombre/ en representación de la empresa, en calidad de (1).....,

MANIFIESTA

PRIMERO.- Que, enterado/a del anuncio publicado en el Perfil de Contratante del Ayuntamiento de Zaragoza del día de de....., referente al procedimiento convocado para la contratación del "CONTRATO MENOR DE" y, teniendo capacidad legal para ser contratista, se compromete con sujeción en un todo a la Ficha Técnica que acepta expresamente, a tomar a su cargo la ejecución del contrato referido, cuyo contenido declara conocer y aceptar plenamente, de acuerdo con las siguientes condiciones que se ofertan:

-
-
-

(deberá indicarse en el modelo la información que debe aparecer -oferta de precio, oferta de plazo de ejecución, etc...-, en virtud de los criterios de adjudicación establecidos en el expediente)

SEGUNDO.- En la elaboración de esta oferta se han tenido en cuenta las obligaciones derivadas de las disposiciones vigentes, y en particular las aplicables en materia de fiscalidad, protección de datos, protección del medio ambiente, protección del empleo, igualdad de género, condiciones de trabajo, prevención de riesgos laborales e inserción sociolaboral de las personas con discapacidad, y la obligación de contratar a un número o porcentaje específico de personas con discapacidad.

Todo ello de acuerdo con lo establecido en la Memoria justificativa, cuyo contenido declara conocer y acepta plenamente.

(Lugar, fecha y firma del representante).

(1) Indíquese la representación que ostenta el declarante en la empresa.



| | | | | | |
|---|---------------|----------|----------|-------------------------|---------|
| DOCUMENTO | Ficha técnica | ID FIRMA | 11361847 | PÁGINA | 12 / 14 |
| FIRMADO POR | | | | FECHA FIRMA | |
| IGNACIO JOSE AGUAR POLO - EL/LA TÉCNICO/A | | | | 27 de noviembre de 2023 | |

ANEXO IV. MODELO DE DECLARACIÓN RESPONSABLE DEL LICITADOR

Don/Doña, con DNI núm., en su propio nombre/ en representación de la empresa, en calidad de (1)....., al objeto de participar en el contrato menor licitado por el Ayuntamiento de Zaragoza denominado

.....

....

DECLARA BAJO SU RESPONSABILIDAD:

- Que ostenta la capacidad de representación de la entidad referenciada.
- Que tiene capacidad de obrar y cuenta con la habilitación profesional necesaria para realizar la prestación, y cumple las condiciones de solvencia expresamente fijadas por el órgano de contratación.
- Que no está incurso en prohibiciones para contratar.
- Que está al corriente en el cumplimiento de sus obligaciones tributarias con la Administración del Estado y con el Ayuntamiento de Zaragoza, y con la Seguridad Social.
- Que cumple con las obligaciones establecidas en la normativa vigente.
- Que, por tanto, reúne todas y cada una de las condiciones de aptitud para contratar con el Sector Público, en los términos previstos en los artículos 65 y siguientes LCSP.

(Lugar, fecha y firma del representante).

Ayuntamiento de Zaragoza - Documento firmado digitalmente. Verifique su validez en <https://www.zaragoza.es/verifica>



50297MTcwMTA3OTMzNA0NDkxMjIjK0MzZw

(1) Indíquese la representación que ostenta el declarante en la empresa.

| | | | | | |
|---|---------------|-----------------|----------|-------------------------|---------|
| DOCUMENTO | Ficha técnica | ID FIRMA | 11361847 | PÁGINA | 13 / 14 |
| FIRMADO POR | | | | FECHA FIRMA | |
| IGNACIO JOSE AGUAR POLO - EL/LA TÉCNICO/A | | | | 27 de noviembre de 2023 | |

ANEXO V: MODELO DE OFERTA

Don/Doña, con DNI núm., en su propio nombre/ en representación de la empresa, en calidad de (1).....,

MANIFIESTA

PRIMERO.- Que, enterado/a del anuncio publicado en el Perfil de Contratante del Ayuntamiento de Zaragoza del día de de....., referente al procedimiento convocado para la contratación del "CONTRATO MENOR DE" y, teniendo capacidad legal para ser contratista, se compromete con sujeción en un todo a la Ficha Técnica que acepta expresamente, a tomar a su cargo la ejecución del contrato referido, cuyo contenido declara conocer y aceptar plenamente, de acuerdo con las siguientes condiciones que se ofertan:

-
-
-

(deberá indicarse en el modelo la información que debe aparecer -oferta de precio, oferta de plazo de ejecución, etc...-, en virtud de los criterios de adjudicación establecidos en el expediente)

SEGUNDO.- En la elaboración de esta oferta se han tenido en cuenta las obligaciones derivadas de las disposiciones vigentes, y en particular las aplicables en materia de fiscalidad, protección de datos, protección del medio ambiente, protección del empleo, igualdad de género, condiciones de trabajo, prevención de riesgos laborales e inserción sociolaboral de las personas con discapacidad, y la obligación de contratar a un número o porcentaje específico de personas con discapacidad.

Todo ello de acuerdo con lo establecido en la Memoria justificativa, cuyo contenido declara conocer y acepta plenamente.

(Lugar, fecha y firma del representante).

(1) Indíquese la representación que ostenta el declarante en la empresa.

Ayuntamiento de Zaragoza - Documento firmado digitalmente. Verifique su validez en <https://www.zaragoza.es/verifica>



50297MTcwMTA3OTMzNzA0NDkxMjk0Mzcv

| | | | | | |
|---|---------------|----------|----------|-------------------------|---------|
| DOCUMENTO | Ficha técnica | ID FIRMA | 11361847 | PÁGINA | 14 / 14 |
| FIRMADO POR | | | | FECHA FIRMA | |
| IGNACIO JOSE AGUAR POLO - EL/LA TÉCNICO/A | | | | 27 de noviembre de 2023 | |