



HOJA DE CONTROL DE FIRMAS ELECTRÓNICAS

Instituciones

Firma institución:

Firma institución:

Firma institución:

Firma institución:

Ingenieros

Nombre:

Nombre:

Colegio:

Colegio:

Número colegiado/a:

Número colegiado/a:

Firma colegiado/a:

Firma colegiado/a:

Nombre:

Nombre:

Colegio:

Colegio:

Número colegiado/a:

Número colegiado/a:

Firma colegiado/a:

Firma colegiado/a:

Nombre:

Nombre:

Colegio:

Colegio:

Número colegiado/a:

Número colegiado/a:

Firma colegiado/a:

Firma colegiado/a:



**PROYECTO BÁSICO Y DE EJECUCIÓN
ESPACIO DE PRÁCTICAS DE EXTINCIÓN DE
FUEGO DE GASES EN PARQUE DE BOMBEROS
Nº5**

OFICINA TÉCNICA DE ARQUITECTURA

SECCIÓN: SECCIÓN DE PROYECTOS E INSTALACIONES

INGENIERO INDUSTRIAL: Javier Baratech Ibáñez

OCTUBRE DE 2022

ÍNDICE GENERAL

- I. MEMORIA
- II. PLANOS
- III. PLIEGO DE CONDICIONES
- IV. PRESUPUESTO

I.- MEMORIA

ÍNDICE

1	MEMORIA DESCRIPTIVA
1.1	OBJETO
1.2	AGENTES
1.3	INFORMACIÓN PREVIA
1.4	DESCRIPCIÓN DEL PROYECTO
2	MEMORIA CONSTRUCTIVA
2.1	MOVIMIENTO DE TIERRAS
2.2	FIRMES Y PAVIMENTOS
2.3	INSTALACIÓN DE EVACUACIÓN DE AGUAS PLUVIALES
2.4	CERRAMIENTOS
2.5	CANALIZACIÓN DE GAS
3	CUMPLIMIENTO DEL CTE
4	CONCLUSIÓN
	ANEJOS A LA MEMORIA
A1.-	ESTUDIO PARA LA GESTIÓN DE LOS RESIDUOS DE LA OBRA
A2.-	DIMENSIONAMIENTO DEL SISTEMA DE EVACUACIÓN DE AGUAS PLUVIALES

1. MEMORIA DESCRIPTIVA

1.1 OBJETO

Se redacta el presente documento con el fin de describir, justificar y valorar de forma detallada las actuaciones a realizar para acondicionar una parte de la parcela del actual Parque nº 5 de los Bomberos de Zaragoza como espacio de prácticas para la extinción de fuego de gases.

Se trata de una actuación sobre un total de 696,29 m² en los que se realizará el acondicionamiento y pavimentación mediante una losa de hormigón de la zona destinada a las prácticas, incluyendo la construcción de un muro y el sistema de evacuación de aguas pluviales conectado a la instalación existente, así como la prolongación de un vial para el acceso a dicha zona.

Además, se dejará prevista la conexión desde el actual depósito de G.L.P. hasta el muro de nueva construcción, donde deben emplazarse los focos de emisión de las llamas necesarias para la realización de las prácticas, así como diversos tubos vacíos enterrados para el paso de futuras instalaciones.

El presente documento deberá servir de base para la contratación de dicha actuación por parte del Ayuntamiento de Zaragoza y para la ejecución de la misma.

El **Estudio de Seguridad y Salud** o **Estudio Básico de Seguridad y Salud** se incluye en documento aparte redactado por **Ingeniería y Gestión Aragón S L (IGEA)**.

1.2 AGENTES

1.2.1 PROMOTOR

El promotor y peticionario del presente proyecto es:

Denominación o razón social: Ayuntamiento de Zaragoza

CIF: P5030300G

Domicilio social: Plaza de Nuestra Señora del Pilar. 50003 Zaragoza.

1.2.2 AUTOR DEL PROYECTO

Este proyecto ha sido redactado por Javier Baratech Ibáñez, colegiado nº 1451 del Colegio Oficial de Ingenieros Industriales de Aragón y Rioja, al servicio de Dolmen Ingeniería y Servicios Técnicos S.L.P.

1.3 INFORMACIÓN PREVIA

1.3.1 EMPLAZAMIENTO

PARQUE Nº 5 DE BOMBEROS DEL AYUNTAMIENTO DE ZARAGOZA

Polígono Empresarium - Calle Acebo s/nº - Zaragoza

Ref. Catastral 2269007XM8026G0001UI

1.3.2 PROPIEDAD Y CONDICIONES URBANÍSTICAS

La parcela en la que se plantean las actuaciones recogidas en el presente proyecto es propiedad del Ayuntamiento de Zaragoza con número activo F001398 y código de propiedad n.º 1274.

Forma parte de la dotación local de equipamientos procedente de la reparcelación e los sectores SUZ 88/2-1, 88/2-2, con el código 88.70 (ER) PU, equipamiento público de reserva.

El punto 3.b) del art. 8.2.9 de las NNUU, establece lo siguiente:

Cuando se trate de suelos incluidos en la «Relación de suelos pertenecientes a sistemas de espacios libres y de equipamientos y servicios» como dotaciones de reserva (ER), podrán destinarse, mediante acuerdo municipal, a cualquiera de los usos genéricos de equipamientos y servicios contemplados en estas normas.

En este caso, el uso acordado por el ayuntamiento para este suelo se correspondería con el de los *servicios públicos urbanos*. Por lo tanto, el uso está permitido en el emplazamiento.

En lo referente a las condiciones de edificabilidad y posición, **no se prevén obras de edificación.**

La parcela en la que se ubica el edificio tiene pertenece a los Sistemas Generales de Equipamientos y Servicios, grupo de uso Enseñanza, código 2.21.

El edificio está catalogado como de Interés Monumental incluido en el Conjunto Casco Histórico, permitiéndose exclusivamente aquellas obras de obras de acondicionamiento que no alteren las características arquitectónicas que determinaron la catalogación monumental del inmueble, incluyendo operaciones de redistribución interior, cuando afecten solamente a espacios o elementos secundarios, sin valores específicos, pero no lo hagan a elementos sustanciales del monumento.

1.3.3 ANTECEDENTES Y CONDICIONES DE PARTIDA

El Parque nº 5 de Bomberos de Zaragoza ocupa una parcela de 19.127 m² en el Polígono Empresarium de Zaragoza, y se destina a prácticas del personal. El acceso al mismo se realiza desde la calle Acebo, limitando al este con dicho vial, al oeste con suelo no urbanizable, al norte con una parcela industrial parcialmente construida y actualmente sin actividad, y al sur con una parcela industrial sin acondicionar.

Se encuentra parcialmente pavimentado, contando con servicios de abastecimiento de agua, saneamiento, suministro eléctrico y de telecomunicaciones, así como suministro de gas mediante un tanque propio para el almacenamiento de G.L.P. aéreo de 10.000 litros de capacidad.

Cuenta con diversas construcciones destinadas a prácticas y módulos prefabricados para oficinas y servicios del personal.

La zona a acondicionar se encuentra en la esquina suroeste, que actualmente no cuenta con ningún tratamiento superficial y tiene ligera pendiente hacia el noreste, con unas cotas que van desde los 222,11 m a los 222,56 m. En las proximidades de dicha zona existe un vial asfaltado con una red de recogida de aguas pluviales.

1.3.4 NORMATIVA DE APLICACIÓN

- Decreto-Legislativo 1/2014, de 8 de julio, por el que se aprueba el texto refundido de la Ley de Urbanismo de Aragón
- Plan General de Ordenación Urbana de Zaragoza.
- Ley 9/2017, de 8 de noviembre, de Contratos del Sector Público
- Ley 17/2009, de 23 de noviembre, sobre el libre acceso a las actividades de servicios y su ejercicio
- Ley 25/2009, de 22 de diciembre, de modificación de diversas leyes para su adaptación a la Ley sobre el libre acceso a las actividades de servicios y su ejercicio.
- Ley de Administración Local de Aragón, 7/1999
- Ley 4/2009, de 22 de junio, de Ordenación del Territorio de Aragón
- Ley de Directrices generales de Ordenación Territorial para Aragón, 7/1998.
- Ley 11/2014 de prevención y protección ambiental de Aragón.
- Ley 31/1995 de 8 de noviembre de Prevención de Riesgos Laborales.
- RD 486/1997 de 14 de abril en el que se establecen las disposiciones mínimas de seguridad y salud en los lugares de trabajo.
- RD 485/1997 de 14 de abril sobre disposiciones mínimas en materia de señalización de seguridad y salud en el trabajo.
- RD 1627/97 de 24 de octubre por el que se establecen disposiciones mínimas de seguridad y salud en las obras de construcción.
- Ley 38/1999 de 5 de noviembre, de Ordenación de la Edificación.
- Código Técnico de Edificación.
- Ordenanza Municipal de Protección contra Incendios de Zaragoza
- Ordenanza General de Edificación.
- Ordenanza de Supresión de Barreras Arquitectónicas y Urbanísticas del Municipio de Zaragoza
- Ley 3/1997, de 7 de abril, de promoción de la accesibilidad y supresión de barreras arquitectónicas, urbanísticas, de transportes y de la comunicación.

- Decreto 19/1999 del Gobierno de Aragón por el que se regula la promoción de la accesibilidad y supresión de barreras arquitectónicas, urbanísticas, de transportes y de la comunicación.
- Reglamento de aparatos de elevación y manutención aprobado por Real Decreto 2291/1985, de 8 de noviembre
- Real Decreto 842/2002, de 2 de agosto, por el que se aprueba el Reglamento electrotécnico para baja tensión
- Real Decreto 919/2006, de 28 de julio, por el que se aprueba el Reglamento técnico de distribución y utilización de combustibles gaseosos y sus instrucciones técnicas complementarias ICG 01 a 11.

1.4 DESCRIPCIÓN DEL PROYECTO

1.4.1 PROGRAMA DE NECESIDADES

Se requiere disponer de una zona para prácticas con fuego de propano e hidrógeno que debe cumplir las siguientes condiciones:

- Dimensiones suficientes en función de la amplitud prevista para las llamas.
- Pavimentación que permita el tráfico pesado.
- Muro con una altura de 1,5 metros para el emplazamiento de los quemadores de gases, con resistencia mecánica suficiente para soportar los empujes generados por la presión de los gases.
- Conexión pavimentada con un vial existente para el acceso de los vehículos.
- Sistema de recogida de aguas pluviales mediante las pendientes necesarias, sumidero y conexión con la red de pluviales existente.
- Previsión del paso bajo la losa de diversos servicios.

1.4.2 DESCRIPCIÓN GENERAL DE LA SOLUCIÓN ADOPTADA

Para dar respuesta al programa de necesidades que se ha establecido en el apartado anterior se plantean las siguientes actuaciones:

- Pavimentación de una zona con unas dimensiones de 560.16 m² para espacio de prácticas con fuego, mediante hormigón reforzado con fibras sobre base de zahorra artificial y sub-base de zahorra natural. Previamente se saneará el terreno, adecuándolo a las cotas necesarias para la evacuación de las aguas pluviales.
- Construcción de un muro de bloque de hormigón de 1.5 m de alto y 15 m de largo sobre una zapata de hormigón corrida, para el emplazamiento de los quemadores de hidrógeno y propano.
- Prolongación de la red de aguas pluviales existente en las proximidades y construcción de un sumidero conectado a dicha red con el correspondiente pozo de registro para facilitar la salida y recogida del agua de la losa.
- Prolongación de un vial próximo hasta la nueva zona hormigonada para prácticas.

- Instalación de canalizaciones vacías bajo la zona hormigonada, en previsión de futuros servicios.
- Instalación de una tubería enterrada bajo la zona hormigonada destinada a la conducción de gas (G.L.P.) proveniente del depósito existente.

En la memoria constructiva se describen con detalle las actuaciones proyectadas.

2. MEMORIA CONSTRUCTIVA

2.1- MOVIMIENTO DE TIERRAS

Antes de realizar las diferentes capas de pavimento, tanto en la zona de la losa como en la de la prolongación del vial, se procederá a hacer un vaciado del terreno que además de sanear la capa superficial del mismo, servirá para dotar a la explanada de las pendientes necesarias según se reflejan en los planos adjuntos.

Se realizarán las zanjas para las diferentes canalizaciones y la zapata del muro con las dimensiones que se recogen en planos.

Tanto el terreno en su cota final como los fondos de las zanjas se compactarán adecuadamente.

2.2- FIRMES Y PAVIMENTOS

SUB-BASE

En las dos zonas a pavimentar (zona de entrenamiento y prolongación de vial), se realizará una sub-base de zahorra natural ZN(50)/ZN(20), de 25 cm de espesor, que se compactará hasta alcanzar el 98% PM s/UNE 103-501-94.

CAPA BASE

En las citadas zonas se realizará una capa base de zahorra artificial ZA(40)/ZA(25) de 20 cm de espesor, que se compactará hasta alcanzar el 98% PM s/UNE 103-501-94.

PAVIMENTO DE HORMIGÓN EN ZONA DE ENTRENAMIENTO

Se realizará una solera de hormigón de 20 cm de espesor HP-40 de resistencia característica a flexotracción, reforzada con fibra de vidrio en una dosificación de 3 Kg/m³.

PAVIMENTO MBC EN CONEXIÓN CON VIAL

En el vial de conexión con el existente, se realizará un pavimento formado por dos capas de aglomerado asfáltico:

- Capa base M.B.C. tipo AC-22 BASE 50/70 S de 6 cm de espesor, con áridos con desgaste de los ángulos < 25.
- Capa de rodadura M.B.C. tipo AC-11 SURF 50/70 D de 6 cm de espesor, con áridos con desgaste de los ángulos < 25.

Ambas capas serán adecuadamente compactadas, incluyendo riego asfáltico, filler de aportación y betún.

La reposición del pavimento en la zanja del tramo de conexión de red de pluviales que discurrirá por el vial existente, se realizará con el mismo tipo de pavimentación.

2.3- INSTALACIÓN DE EVACUACIÓN DE AGUAS PLUVIALES

Para la evacuación de aguas pluviales la zona de entrenamiento se dispondrá de un sumidero tipo canaleta realizado en hormigón con rejilla de fundición para clase de carga D-400 s/ UNE-EN 124, conectado al último pozo de la red existente con una canalización enterradas de PVC on un diámetro 250 mm, que discurrirá por el nuevo tramo de vial y por el existente.

Se empleará tubería de PVC-U SN-4 color teja de las siguientes características:

CARACTERÍSTICAS TUBERÍA DE PVC-U SN-4 PARA SANEAMIENTO		
Rigidez circunferencial		4 kN/m ²
Presión nominal		Sin presión
Tipo de unión		Junta elástica
Dureza (IRDH)		50+/-5
Índice de fluidez		± 20% V.M.P.
Resistencia a la presión interna (esfuerzo tangencial)	Sin fallo, 100 horas a 20 °C	12,0 Mpa
	Sin fallo, 165 horas a 80 °C	5,4 Mpa
	Sin fallo, 1.000 horas a 80 °C	5,0 Mpa
Retracción longitudinal		≤ 3 %

Los materiales empleados en las canalizaciones en PVC-U cumplirán lo establecido en la NORMA UNE EN 1401 Sistemas de canalización en materiales plásticos para saneamiento enterrado sin presión. Policloruro de vinilo no plastificado (PVC-U).

En relación con las zanjas, se procurará excavar las zanjas con un talud estable de forma natural. La anchura mínima no debe ser inferior a 60cm, debiendo dejarse, como mínimo, un espacio de 15 a 30 cm a cada lado del tubo.

Ancho mínimo de zanja en función del DN y de la profundidad de la misma:

<u>DN</u>	<u>Ancho mínimo (m)</u>	<u>Profundidad (m)</u>
DN ≤ 250	0,60	H ≤ 1,00
250 < DN ≤ 350	OD + 0,50	1,00 < H ≤ 1,75
350 < DN ≤ 700	OD + 0,70	1,75 < H ≤ 4,00
700 < DN ≤ 1200	OD + 0,85	H > 4,00
DN > 1200	OD + 1,00	

Se incluye plano con el detalle de la zanja a realizar.

Al inicio del colector enterrada, se construirá un pozos de registro de diámetro interior 100 cm, mediante anillos de hormigón prefabricado, solera de hormigón, marco y tapa de función circular de diámetro 60 cm para clase de carga D-400 s/ UNE-EN 124. El sumidero al que se ha hecho referencia acometerá a dicho pozo-

La conexión de la nueva canalización con la red existente se realizará en el último pozo existente en la misma. La conexión de la tubería al pozo deberá quedar perfectamente sellada.

2.4- CERRAMIENTOS

Se construirá un muro de bloque de hormigón gris de 15 cm de espesor para el apoyo de los quemadores de propano e hidrógeno, con una anchura de 15 m y una altura de 1,5 m. Se apoyará en una zapata corrida de 60 x 40 cm de hormigón armado sobre 10 cm de hormigón de limpieza.

El muro irá armado con una armadura vertical formada por 4 redondos de acero B 500 S/SD, de D=12 por m y armadura horizontal de 2 redondos de D=8 cada fila de bloques.

Irá enfoscado y pintado por ambas caras, y rematado superiormente por una losa cubremuros de hormigón prefabricado.

2.5- INSTALACIÓN RECEPTORA DE GAS

Instalación de una tubería enterrada bajo la zona hormigonada destinada a la conducción de gas (G.L.P.) proveniente del depósito existente.

Estará realizada en polietileno de media densidad SDR-11 PN16, de 63 mm de diámetro nominal, con uniones realizadas mediante manguitos electrosoldados.

Terminará en una arqueta ubicada en la zona posterior del muro, donde se prevé la instalación de un equipo de regulación de presión (no objeto de proyecto).

3. CUMPLIMIENTO DEL C.T.E.

No se incluyen obras de edificación o que afecten a edificios, por lo que **no es de aplicación**.

4. CONCLUSIÓN

Por entender que las obras e instalaciones han quedado adecuadamente descritas y que se cumplen los requisitos que en materia de seguridad, higiene y protección ambiental exige la reglamentación vigente, se somete el presente proyecto a la consideración de las autoridades competentes.

Zaragoza, 5 de octubre de 2022

El Ingeniero Industrial

Javier Baratech Ibáñez
Colegiado nº 1451 COIIAR

ANEJO 1: ESTUDIO PARA LA GESTIÓN DE LOS RESIDUOS DE LA OBRA

A1.1 IDENTIFICACIÓN DE LA OBRA:

El emplazamiento de la obra es:

PARQUE Nº 5 DE BOMBEROS DEL AYUNTAMIENTO DE ZARAGOZA

Polígono Empresarium - Calle Acebo s/nº - Zaragoza

Ref. Catastral 2269007XM8026G0001UI

A1.2 NORMATIVA DE REFERENCIA:

- Real Decreto 105/2008 por el que se regula la producción y gestión de residuos de la construcción y demolición.
- Orden MAM/304/2002 por la que se publican las operaciones de valoración y eliminación de residuos y la lista europea de residuos.

A1.3 CONTENIDO DEL ESTUDIO:

1. Identificación de los residuos y estimación de la cantidad, expresada en toneladas y m³ de los residuos de la construcción y demolición que se generarán en la obra codificados con arreglo a la Orden MAM/304/2002.
2. Medidas para la prevención de residuos en la obra objeto de proyecto.
3. Operaciones de reutilización, valoración o eliminación a que se destinarán los residuos que se generarán en la obra.
4. Medidas para la separación de residuos.
5. Instalaciones previstas para el almacenamiento de residuos, manejo, separación y otras operaciones.
6. Valoración del coste previsto de la gestión correcta de los residuos de construcción y demolición.

En el pliego de condiciones técnicas del proyecto, se incluyen las prescripciones técnicas particulares en relación con el almacenamiento, manejo, separación y, en su caso, otras operaciones de gestión de los residuos de construcción y demolición dentro de la obra.

A1.3.1.- IDENTIFICACIÓN DE LOS RESIDUOS Y ESTIMACIÓN DE LA CANTIDAD.

Según orden MAM/304/2002 y con arreglo a la lista Europea de Residuos y de conformidad con la letra a de la Directiva 75/442/CEE y apartado 4 del artículo 1 de la Directiva 91/689/CEE.

Los residuos señalados con (*) se consideraran peligrosos y se tendrá en cuenta la Normativa específica para hacer una justificación individualizada de los productos peligrosos.

Código	Descripción	T	m ³
17	Residuos de la construcción y demolición		
17 01 01	Hormigón	3,5	1,5
17 02 03	Plástico	0,1	0,5
17 04 05	Hierro y acero	0,5	0,1
17 05 04	Tierra y piedras distintas de las especificadas en el código 17 05 03	95	53
17 09 04	Residuos mezclados de la construcción y la demolición distintos de los especificados en 17 09 01, 17 09 02 y 17 09 03.	6,8	4,5
TOTAL		105,9	59,6

A1.3.2.- MEDIDAS PARA LA PREVENCIÓN DE RESIDUOS EN LA OBRA OBJETO DE PROYECTO

La mayor parte de los residuos que se generan en la obra son de naturaleza no peligrosa. Para este tipo de residuos no se prevé ninguna medida específica de prevención más allá de las que implican un manejo cuidadoso.

Con respecto a las reducidas cantidades de residuos contaminantes o peligrosos, se tratarán con precaución y preferiblemente se retirarán de la obra a medida que se vayan empleando: El constructor se encargará de almacenar separadamente estos residuos hasta su entrega al “gestor de residuos” correspondiente y, en su caso, especificará en los contratos a formalizar con los subcontratistas la obligación de éstos de retirar de la obra

todos los residuos generados por su actividad, así como de responsabilizarse de su gestión posterior.

A1.3.3.- OPERACIONES DE REUTILIZACIÓN, VALORACIÓN O ELIMINACIÓN A QUE SE DESTINARÁN LOS RESIDUOS QUE SE GENEREN EN LA OBRA

El gestor autorizado de RCD puede orientar y aconsejar sobre los tipos de residuos y la forma de gestión más adecuada. Puede indicarnos si existen posibilidades de reciclaje y reutilización en origen.

Según el anejo I de la Orden MAM/304/2002 sobre residuos, se consideran las siguientes operaciones de conformidad con la Decisión 96/35/CE relativa a los residuos. En la tabla se indica si las acciones consideradas se realizarán o no en la presente obra:

Código	Operación	SI	NO
D	ELIMINACIÓN		
D 1	Depósito sobre el suelo o en su interior (por ejemplo, vertido, etc.).		X
D 10	Incineración en tierra		X
R	VALORIZACIÓN		
R 4	Reciclado o recuperación de metales y compuestos metálicos		X
R 10	Reciclado o recuperación de otras materias inorgánicas		X

A1.3.4.- MEDIDAS PARA LA SEPARACIÓN DE RESIDUOS

Los residuos de la misma naturaleza o similares deben ser almacenados en los mismos contenedores, ya que de esta forma se aprovecha mejor el espacio y se facilita su posterior valorización.

En caso de residuos peligrosos:

Deben separarse y guardarse en un contenedor seguro o en una zona reservada, que permanezca cerrada cuando no se utilice y debidamente protegida de la lluvia. Se ha de impedir que un eventual vertido de estos materiales llegué al suelo, ya que de otro modo

causaría su contaminación. Por lo tanto, será necesaria una impermeabilización del mismo mediante la construcción de soleras de hormigón o zonas asfaltadas.

Los recipientes en los que se guarden deben estar etiquetados con claridad y cerrar perfectamente para evitar derrames o pérdidas por evaporación. Los recipientes en sí mismos también merecen un manejo y evacuación especiales: se deben proteger del calor excesivo o del fuego, ya que contienen productos fácilmente inflamables.

A1.3.5.- INSTALACIONES PREVISTAS PARA EL ALMACENAMIENTO DE RESIDUOS, MANEJO, SEPARACIÓN Y OTRAS OPERACIONES.

Por lo general siempre serán necesarios, como mínimo, los siguientes elementos de almacenamiento:

- Una zona específica para almacenamiento de materiales reutilizables.
- Un contenedor para residuos pétreos.
- Un contenedor/compactador para residuos banales.
- Uno o varios contenedores para materiales contaminados.
- En el caso de obra nueva, y durante fase de enyesados, un contenedor específico para este tipo de residuos.

A1.3.6.- VALORACIÓN DEL COSTE PREVISTO DE LA GESTIÓN CORRECTA DE LOS RESIDUOS DE CONSTRUCCIÓN Y DEMOLICIÓN

De acuerdo con los datos anteriores, se realiza a continuación la valoración del coste previsto de la gestión de los residuos de la construcción y la demolición.

A ESTIMACIÓN DEL COSTE DE TRATAMIENTO DE LOS RC			
Tipología RC	Estimación volumen (m ³)	Precio gestión en: planta/Vertedero/Cantera/Gestor (€/m ³)	Importe (€)
RC Naturaleza pétreo (Nivel II)	59	6,00	354,00
RC Naturaleza no pétreo (Nivel II)	0,6	20,00	12,00
RC: Potencialmente peligroso (Nivel II)	0	200,00	0,00
RC: Potencialmente peligroso (Nivel II)	0	500,00	0,00
TOTAL COSTE DE TRATAMIENTO DE LOS RC			366,00
B RESTO DE COSTES DE GESTIÓN			
Alquileres, portes, maquinaria, mano de obra... (0,5 x A)			133,00
TOTAL RESTO DE COSTES DE GESTIÓN			133,00
TOTAL PRESUPUESTO (A+B)			487,00

En Zaragoza a 5 de octubre de 2022



Fdo: Javier Baratech Ibañez
Ingeniero Industrial
Colegiado nº:1451

ANEJO 2: DIMENSIONAMIENTO DEL SISTEMA DE EVACUACIÓN DE AGUAS PLUVIALES

A2.1.- OBJETO

El objeto de presente documento es la justificación del diseño y dimensionamiento del sistema de recogida de las aguas pluviales, tanto en lo referente a los nuevos tramos a realizar como a los existentes, que verán incrementados sus caudales.

A2.2.- HIPÓTESIS DE PARTIDA

El cálculo de los caudales de aguas pluviales que verterán a la red se realiza a partir de las superficie de cubierta y de la intensidad pluviométrica obtenida a partir de la **tabla B.1 del ANEXO II del DB-HS5**, en función de la isoyeta y de la zona pluviométrica correspondiente a la localidad en la que se ubica el edificio, determinada mediante el mapa de la figura B.1 .



Figura B.1 Mapa de isoyetas y zonas pluviométricas

Tabla B.1

Intensidad Pluviométrica i (mm/h)												
Isoyeta	10	20	30	40	50	60	70	80	90	1000	110	120
Zona A	30	65	90	125	155	180	210	240	275	300	330	365
Zona B	30	50	70	90	110	135	150	170	195	220	240	265

A Zaragoza le corresponde la isoyeta 30 en la zona pluviométrica A, por lo que el valor de I es de 90 mm/h.

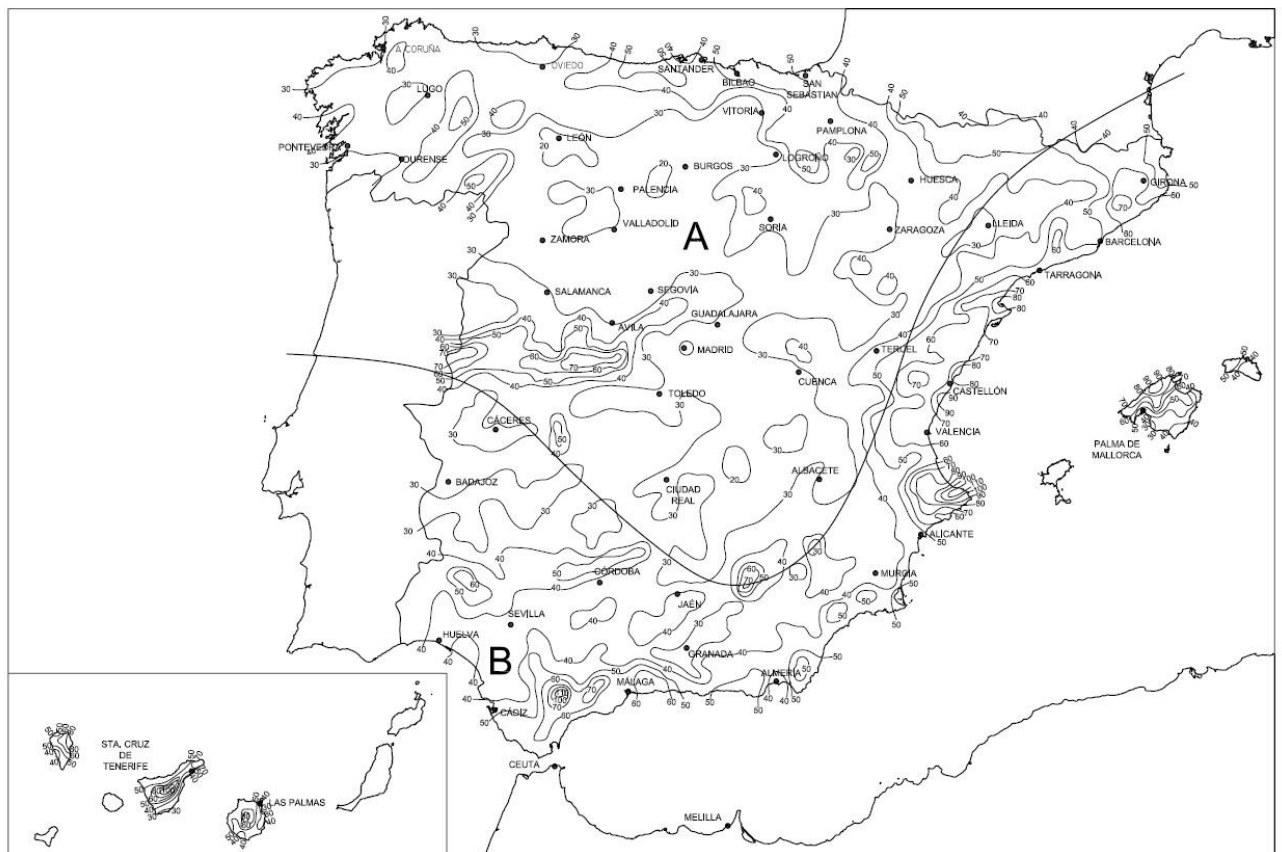
Los caudales a considerar serán los correspondientes a dicha intensidad pluviométrica multiplicada por la superficie horizontal que desagua a cada tramo de la red, que en este caso es la superficie de las zonas urbanizadas que desaguan a la red a través de los sumideros, considerada en proyección horizontal.

A2.3.- CÁLCULO Y DIMENSIONAMIENTO DE LAS CANALIZACIONES

Partiendo de las superficies trinutarias en proyección horizontal que desaguan a cada tramo de canalización y de la intensidad pluviométrica, se obtienen los caudales máximos previstos en el tramo de tubería.

TRAMO	SUP. TRIB. TRAMO (m ²)	Q NUEVO (l/s)	Q ACUMULADO (l/s)
P1-P2	480	12,00	12,00
P2-P3	892	22,30	34,30
P3-P4	882	22,05	56,35
P4-P5	876	21,90	78,25
P5-P6	1.255	31,38	109,63
P6-P7	0	0,00	109,63
P7-P8	0	0,00	109,63

La identificación de cada tramo se representa en el siguiente esquema:

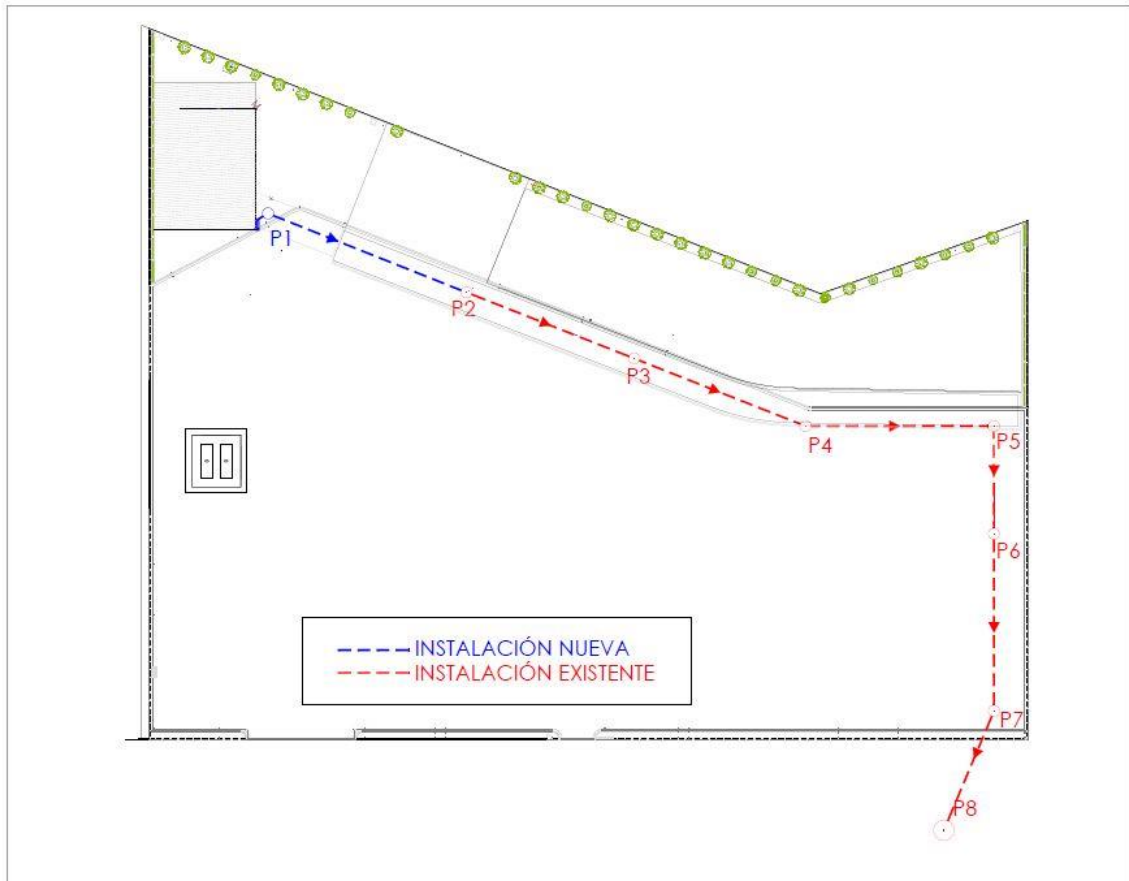

Una vez obtenidos los caudales estimados, se obtiene el caudal admisible del tramo de canalización considerando la pendiente de la tubería, su rugosidad y la sección. El cálculo se realiza a sección llena mediante la fórmula de Manning, con la que obtenemos la velocidad del fluido, y a partir de la velocidad se calcula el caudal multiplicándola por la sección.

$$V = \frac{1}{n} R_h^{\frac{2}{3}} \cdot S^{\frac{1}{2}}$$

Donde:

S la pendiente en tanto por 1

Rh es el radio hidráulico en m, que en una canalización de sección circular a sección llena es la mitad del radio de la sección.

n es un coeficiente adimensional que depende de la rugosidad del material, y que para tubería de PVC lisas se puede considerar de 0,01

A partir de la velocidad, se obtiene el caudal multiplicándolo por la sección.

La caracterización geométrica de cada tramo de canalización es la siguiente:

TRAMO	LONGITUD (m)	PENDIENTE %	DIÁM. NOM. (mm)	ESPESOR (mm)
P1-P2	13,60	0,5	250	6,2
P2-P3	14,97	0,85	315	7,7
P3-P4	21,71	0,85	315	7,7
P4-P5	23,56	0,85	315	7,7
P5-P6	38,17	2,2	315	7,7
P6-P7	38,17	1	315	7,7
P7-P8	7,10	0,6	400	9,8

En la siguiente tabla se recogen los resultados obtenidos:

TRAMO	R.H. SEC. LLENA	VEL. SEC. LLENA	Q SEC. LLENA (l/s)	Q ACUMUL. (l/s)	CUMPLE
P1-P2	0,0594	1,076	47,73	12,00	SÍ
P2-P3	0,0749	1,638	115,49	34,30	SÍ
P3-P4	0,0749	1,638	115,49	56,35	SÍ
P4-P5	0,0749	1,638	115,49	78,25	SÍ
P5-P6	0,0749	2,636	185,80	109,63	SÍ
P6-P7	0,0749	1,777	125,26	109,63	SÍ
P7-P8	0,0951	1,614	183,41	109,63	SÍ

Por lo tanto, tal como se puede apreciar, los caudales que pueden admitir las tuberías son mayores que los caudales estimados, quedando cierto margen para la incorporación de futuros vertidos de aguas pluviales.

En Zaragoza a 5 de octubre de 2022



Fdo: Javier Baratech Ibañez
Ingeniero Industrial
Colegiado nº:1451

II. PLANOS

ÍNDICE DE PLANOS

Nº	DESIGNACIÓN
0-01	SITUACIÓN Y EMPLAZAMIENTO
U-01	PLANTA GENERAL
U-02	PLANTA ACOTADA
U-03	PLANTA COTAS ELEVACIÓN
U-04	SECCIONES
U-05	DETALLES RED DE SANEAMIENTO

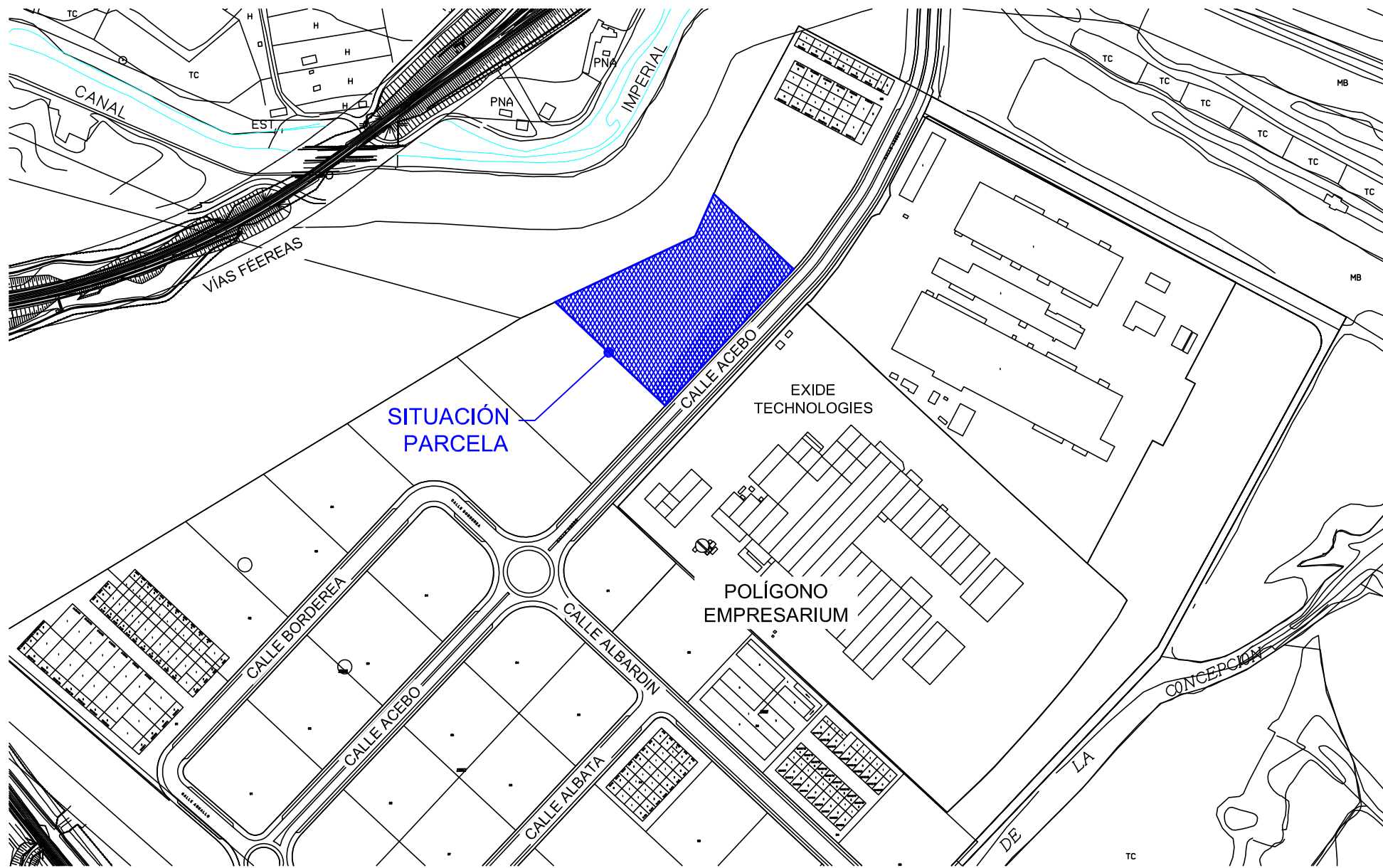

Esc. 1:5000

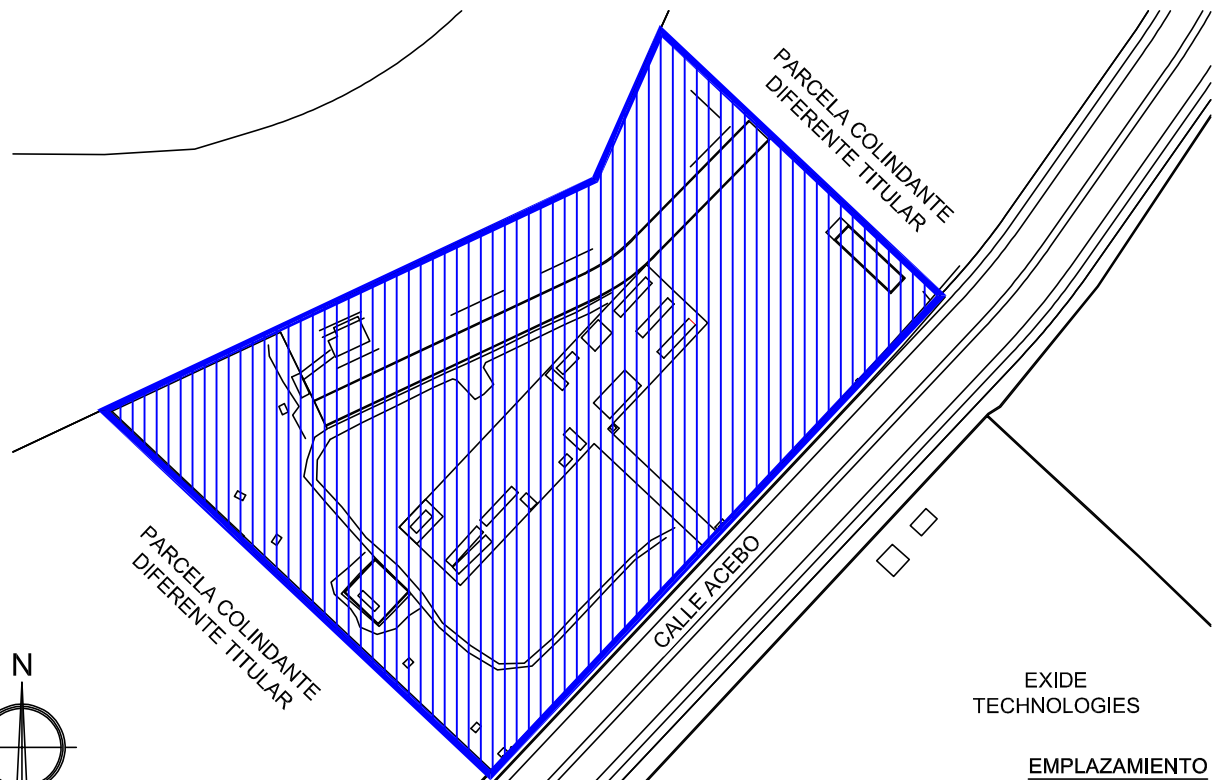

EMPLAZAMIENTO
Esc. 1:2000

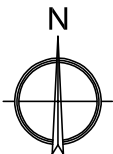

DIRECCIÓN DE ARQUITECTURA
SERVICIO DE CONSERVACIÓN
 UNIDAD DE ENERGÍA E INSTALACIONES

ESPACIO DE PRÁCTICA DE EXTINCIÓN DE FUEGO DE GASES EN PARQUE Nº5 DE BOMBEROS

PLANO: **O-01**
SITUACIÓN Y EMPLAZAMIENTO

INGENIERO INDUSTRIAL
 Asistencia Técnica



JAVIER BARATECH IBÁÑEZ

ESCALA: 1/750 OCTUBRE 2022 REM: --

IDENTIFICADOR:



LEYENDA

- CONTINUACIÓN ASFALTO
- LOSA DE HORMIGÓN PARA PRACTICAS
- LOSA DE HORMIGÓN
- MURO DE BLOQUE DE HORMIGÓN ARMADO
- NUEVA RED SANEAMIENTO Ø250
- NUEVO SUMIDERO LINEAL
- ABASTECIMIENTO EXISTENTE
- SANEAMIENTO EXISTENTE
-
- 222.79 COTA ELEVACIÓN TERRENO EXISTENTE
- 222.88 COTA RASANTE LOSA
- TUBO PASANTE - PREVISIÓN FUTURAS INSTALACIONES

Zaragoza
 AYUNTAMIENTO
GERENCIA DE URBANISMO

DOLMEN
 INGENIERIA
 ARQUITECTURA

DIRECCIÓN DE ARQUITECTURA
SERVICIO DE CONSERVACIÓN
 UNIDAD DE ENERGÍA E INSTALACIONES

ESPACIO DE PRÁCTICA DE EXTINCIÓN DE FUEGO DE GASES EN PARQUE Nº5 DE BOMBEROS

PLANO: **U - 01**
PLANTA GENERAL

INGENIERO INDUSTRIAL
 Asistencia Técnica

INGENIERO INDUSTRIAL	OCTUBRE 2022	REM: -
ESCALA: 1/750		
IDENTIFICADOR:		

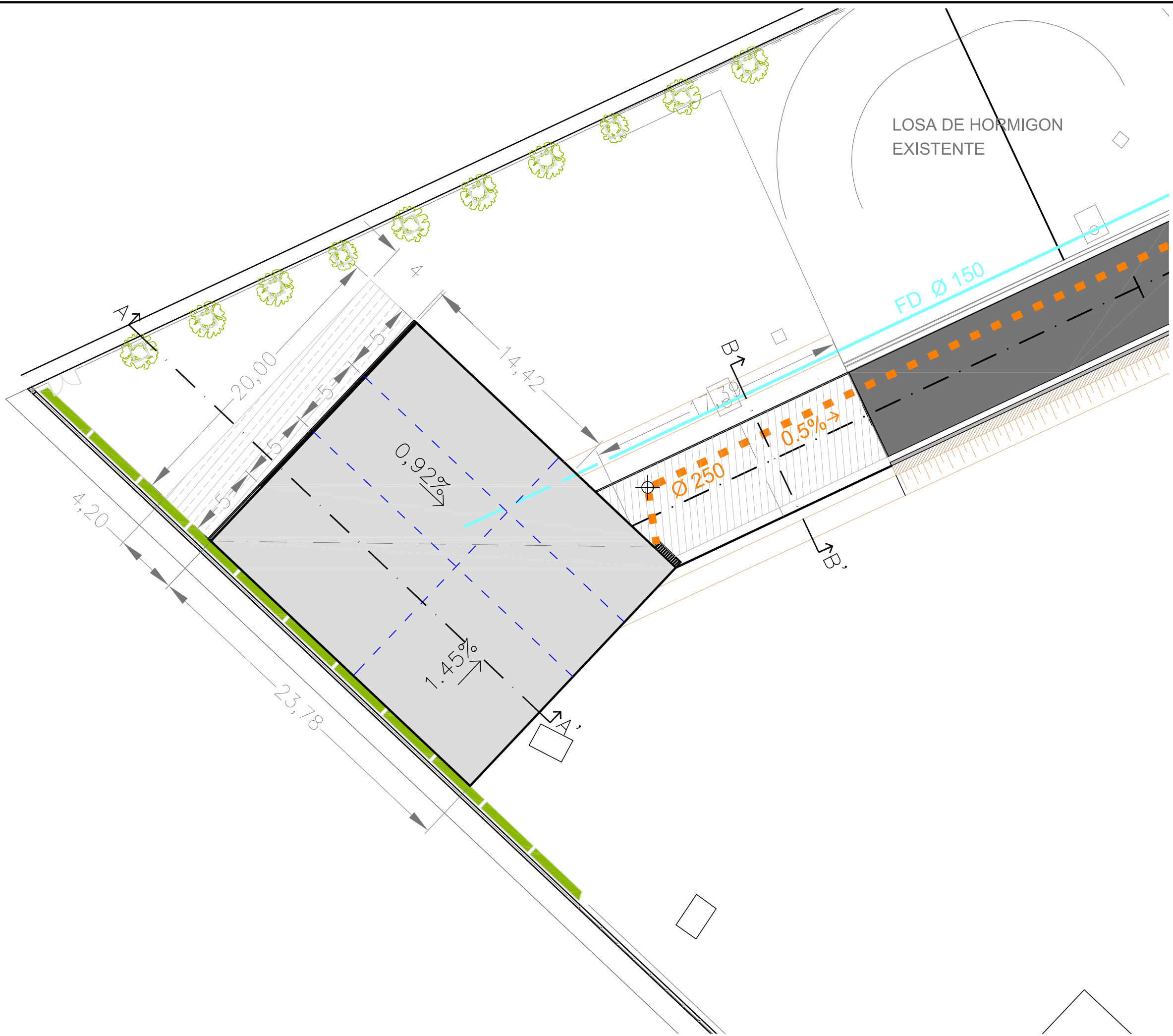

LEYENDA

- CONTINUACIÓN ASFALTO
- LOSA DE HORMIGÓN PARA PRACTICAS
- LOSA DE HORMIGÓN
- MURO DE BLOQUE DE HORMIGÓN ARMADO
- NUEVA RED SANEAMIENTO Ø250
- NUEVO SUMIDERO LINEAL
- ABASTECIMIENTO EXISTENTE
- SANEAMIENTO EXISTENTE
- 222.79 COTA ELEVACIÓN TERRENO EXITENTE
- 222.88 COTA RASANTE LOSA
- TUBO PASANTE - PREVISIÓN FUTURAS INSTALACIONES

Zaragoza
AYUNTAMIENTO
GERENCIA DE URBANISMO

DOLMEN
INGENIERIA
ARQUITECTURA

DIRECCIÓN DE ARQUITECTURA
SERVICIO DE CONSERVACIÓN
UNIDAD DE ENERGÍA E INSTALACIONES

ESPACIO DE PRÁCTICA DE EXTINCIÓN DE FUEGO DE GASES EN PARQUE Nº5 DE BOMBEROS

PLANO: **U - 02**
PLANTA ACOTADA

INGENIERO INDUSTRIAL
Asistencia Técnica

JAVIER BARATECH IBÁÑEZ

ESCALA: 1/250	OCTUBRE 2022	REM: -
IDENTIFICADOR: ---		

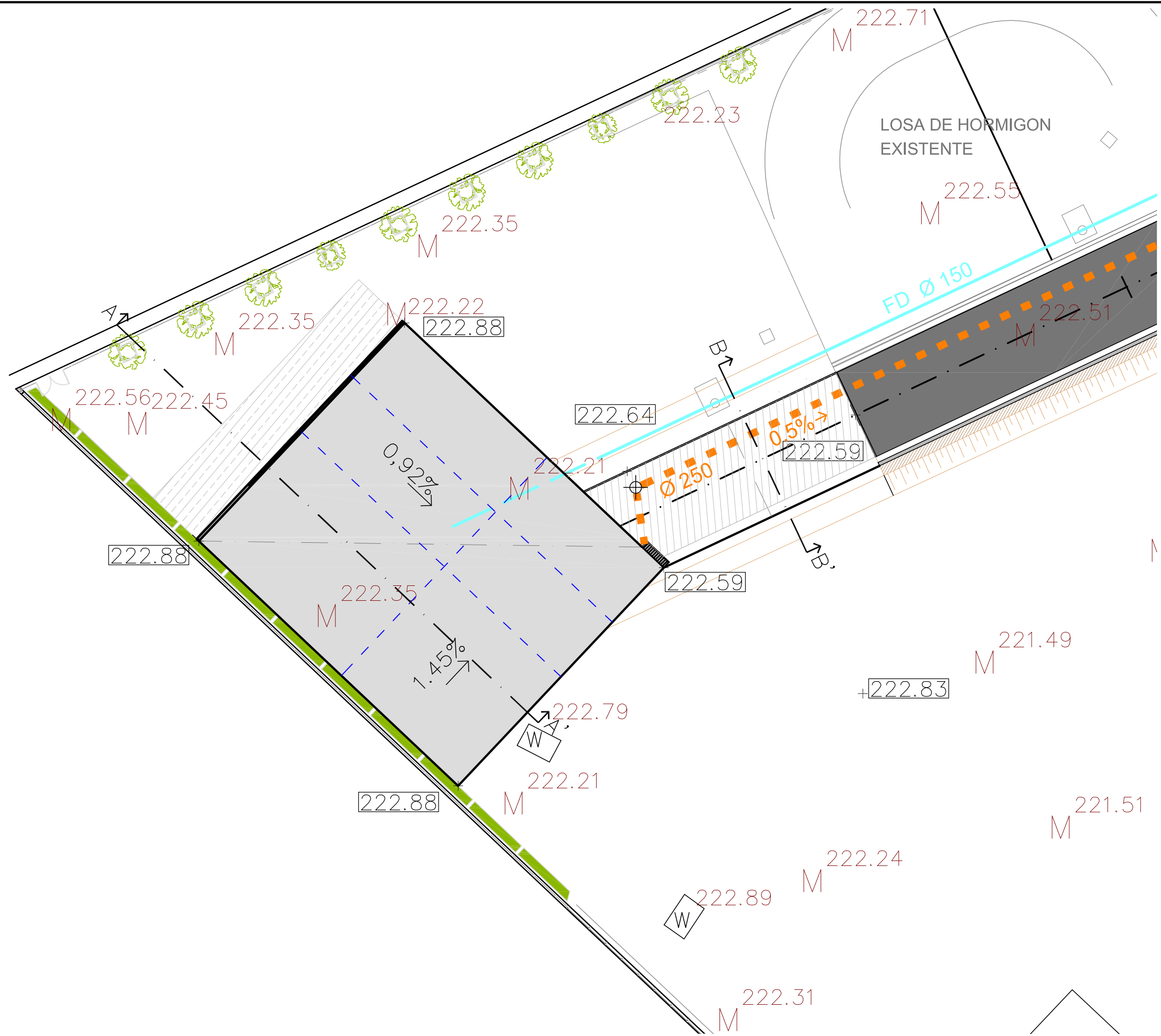

LEYENDA

- CONTINUACIÓN ASFALTO
- LOSA DE HORMIGÓN PARA PRACTICAS
- LOSA DE HORMIGÓN
- MURO DE BLOQUE DE HORMIGÓN ARMADO
- NUEVA RED SANEAMIENTO Ø250
- NUEVO SUMIDERO LINEAL
- ABASTECIMIENTO EXISTENTE
- SANEAMIENTO EXISTENTE
- 222.79 COTA ELEVACIÓN TERRENO EXITENTE
- 222.88 COTA RASANTE LOSA
- TUBO PASANTE – PREVISIÓN FUTURAS INSTALACIONES

Zaragoza
AYUNTAMIENTO
GERENCIA DE URBANISMO

DOLMEN
INGENIERIA
ARQUITECTURA

DIRECCIÓN DE ARQUITECTURA
SERVICIO DE CONSERVACIÓN
UNIDAD DE ENERGÍA E INSTALACIONES

ESPACIO DE PRÁCTICA DE EXTINCIÓN DE FUEGO DE GASES EN PARQUE Nº5 DE BOMBEROS

PLANO: **U - 03**
PLANTA COTAS ELEVACIÓN

INGENIERO INDUSTRIAL
Asistencia Técnica

JAVIER BARATECH IBÁÑEZ

ESCALA: 1/250	OCTUBRE 2022	REM: -
IDENTIFICADOR: ---		

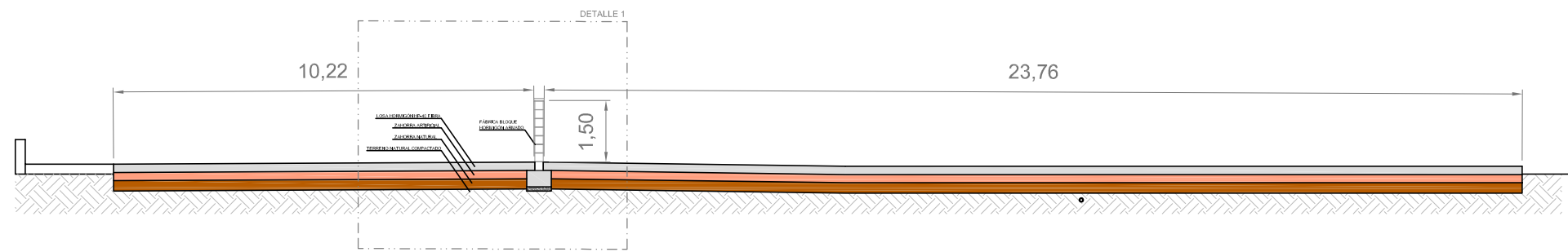

SECCIÓN A-A'
Esc. 1:150

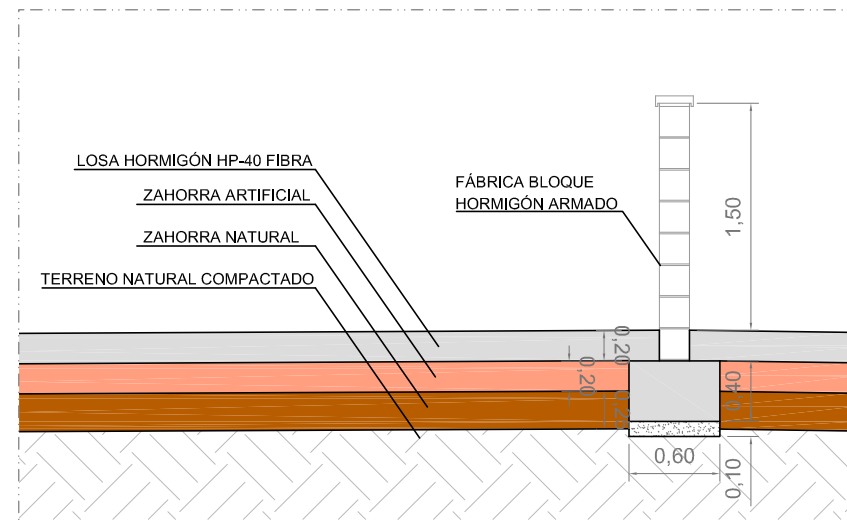

DETALLE 1
Esc. 1:50

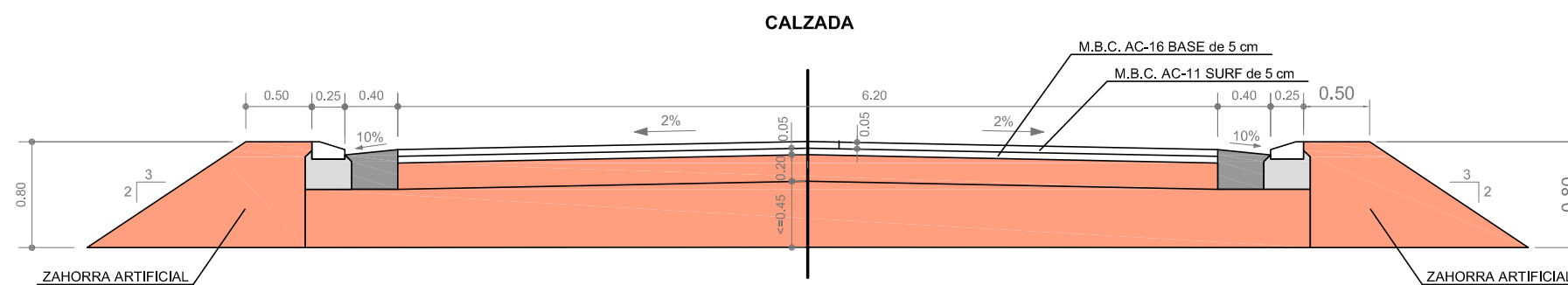

SECCIÓN B-B'
Esc. 1:50

DETALLE POZO DE REGISTRO PARA TUBERÍA Ø<80cm.
Esc. 1:50

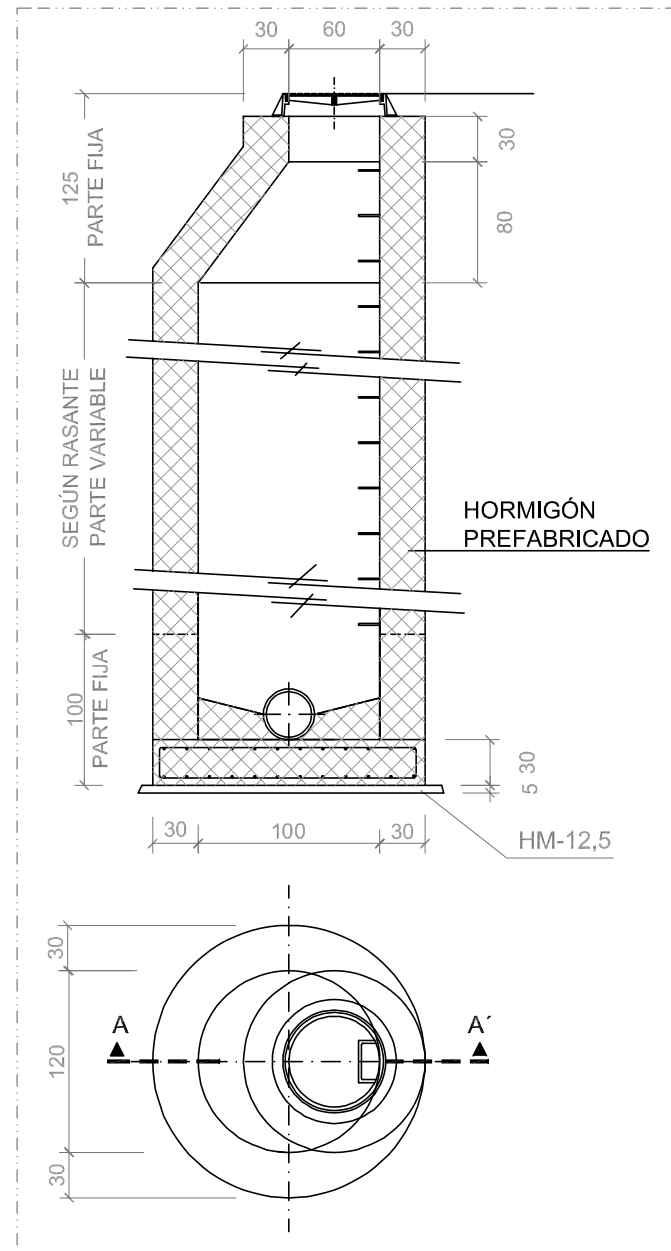

DETALLE TAPA DE POZO DE REGISTRO
Esc. 1:25



DETALLE ZANJA REFORZADA PARA TUBERÍA DE PVC DE ALCANTARILLADO
Esc. 1:50

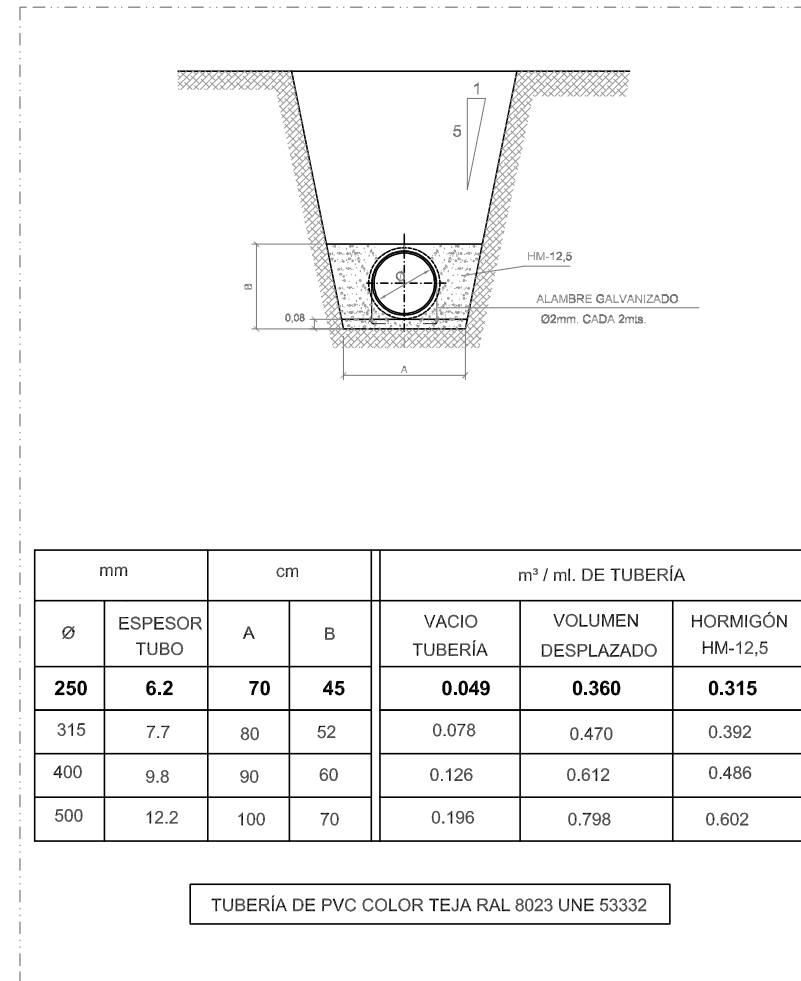

DETALLE ZANJA PARA ZONA DE TRAFICO RODADO

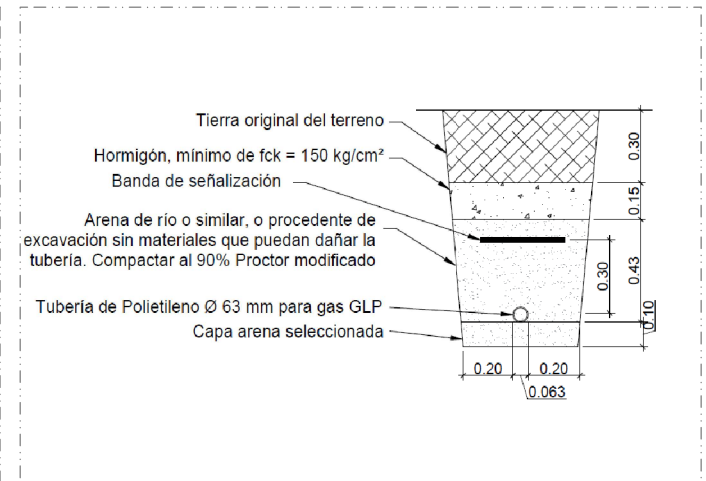

DETALLE ARQUETA
Esc. 1:25

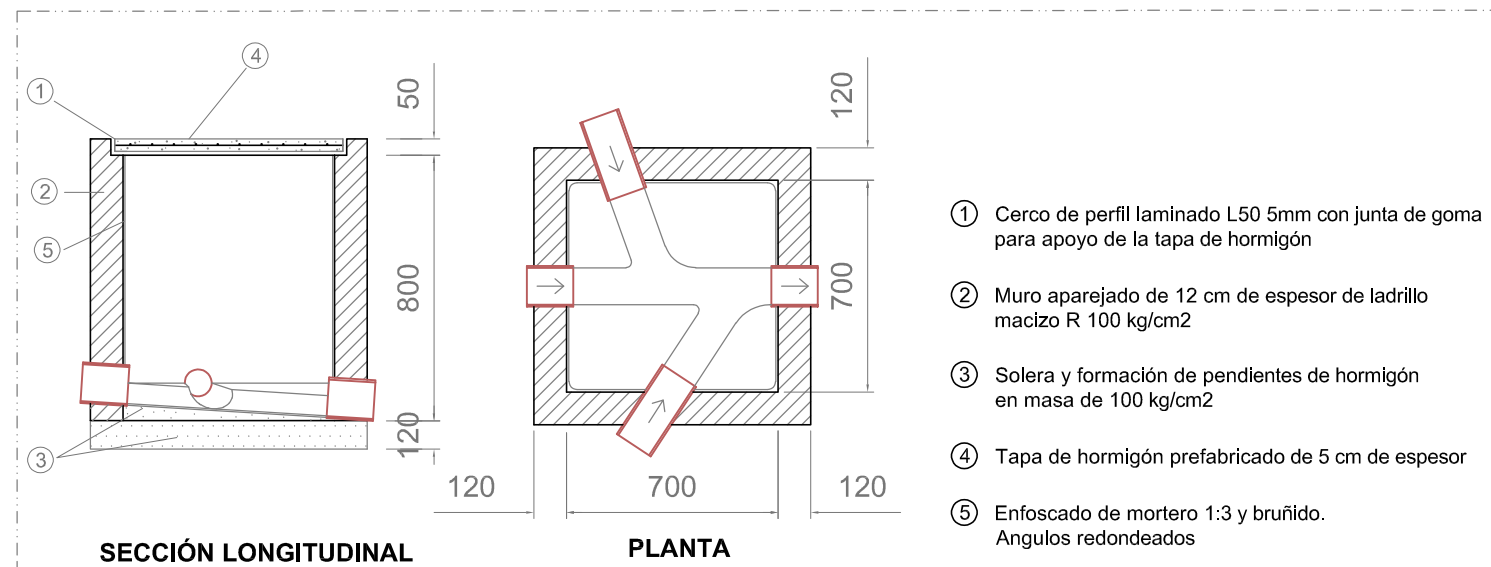

DETALLE BASE DEL POZO
Esc. 1:25

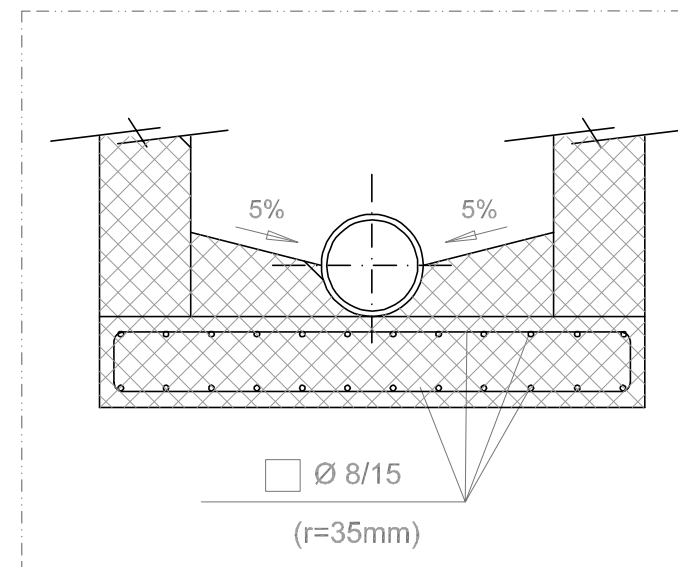

III. PLIEGO DE CONDICIONES

INDICE

A.- PLIEGO DE CLAUSULAS ADMINISTRATIVAS. PLIEGO GENERAL

- **CAPITULO I: DISPOSICIONES GENERALES**

- Naturaleza y objeto del pliego general
 - Documentación del contrato de obra

- **CAPITULO II: DISPOSICIONES FACULTATIVAS**

EPÍGRAFE 1º: DELIMITACION GENERAL DE FUNCIONES TÉCNICAS

- Delimitación de competencias
 - El Projectista
 - El Constructor
 - El Director de obra
 - El Director de la ejecución de la obra
 - Las entidades y los laboratorios de control de calidad de la edificación

EPÍGRAFE 2º: DE LAS OBLIGACIONES Y DERECHOS GENERALES DEL CONSTRUCTOR O CONTRATISTA

- Verificación de los documentos del Proyecto
 - Plan de Seguridad y Salud
 - Proyecto de Control de Calidad
 - Oficina en la obra
 - Representación del Contratista. Jefe de Obra
 - Presencia del Constructor en la obra
 - Trabajos no estipulados expresamente
 - Interpretaciones, aclaraciones y modificaciones de los documentos del Proyecto
 - Reclamaciones contra las órdenes de la Dirección Facultativa
 - Recusación por el Contratista del personal nombrado por el Director de Obra
 - Faltas de personal
 - Subcontratas

EPÍGRAFE 3º: RESPONSABILIDAD CIVIL DE LOS AGENTES QUE INTERVIENEN EN EL PROCESO DE LA EDIFICACIÓN

- Daños materiales
 - Responsabilidad civil

EPÍGRAFE 4º: PRESCRIPCIONES GENERALES RELATIVAS A TRABAJOS, MATERIALES Y MEDIOS AUXILIARES

- Caminos y accesos
 - Replanteo
 - Inicio de la obra. Ritmo de ejecución de los trabajos
 - Orden de los trabajos
 - Facilidades para otros Contratistas
 - Ampliación del Proyecto por causas imprevistas o de fuerza mayor
 - Prórroga por causa de fuerza mayor
 - Responsabilidad de la Dirección Facultativa en el retraso de la obra
 - Condiciones generales de ejecución de los trabajos
 - Documentación de obras ocultas
 - Trabajos defectuosos
 - Vicios ocultos
 - De los materiales y de los aparatos. Su procedencia
 - Presentación de muestras
 - Materiales no utilizables
 - Materiales y aparatos defectuosos
 - Gastos ocasionados por pruebas y ensayos
 - Limpieza de las obras
 - Obras sin prescripciones

EPÍGRAFE 5º: DE LAS RECEPCIONES DE EDIFICIOS Y OBRAS ANEJAS

- Acta de recepción
 - De las recepciones provisionales
 - Documentación de seguimiento de obra
 - Documentación de control de obra
 - Certificado final de obra
 - Medición definitiva de los trabajos y liquidación provisional de la obra
 - Plazo de garantía
 - Conservación de las obras recibidas provisionalmente
 - De la recepción definitiva
 - Prórroga del plazo de garantía
 - De las recepciones de trabajos cuya contrata haya sido rescindida

- **CAPITULO III: DISPOSICIONES ECONÓMICAS**

EPÍGRAFE 1.º

Principio general

EPÍGRAFE 2.º

Fianzas

Fianza en subasta pública

Ejecución de trabajos con cargo a la fianza

Devolución de fianzas

Devolución de la fianza en el caso de efectuarse recepciones parciales

EPÍGRAFE 3.º: DE LOS PRECIOS

Composición de los precios unitarios

Precios de contrata. Importe de contrata

Precios contradictorios

Reclamación de aumento de precios

Formas tradicionales de medir o de aplicar los precios

De la revisión de los precios contratados

Acopio de materiales

EPÍGRAFE 4.º: OBRAS POR ADMINISTRACIÓN

Administración

Obras por Administración directa

Obras por Administración delegada o indirecta

Liquidación de obras por Administración

Abono al Constructor de las cuentas de Administración delegada

Normas para la adquisición de los materiales y aparatos

Del Constructor en el bajo rendimiento de los obreros

Responsabilidades del Constructor

EPÍGRAFE 5.º: VALORACIÓN Y ABONO DE LOS TRABAJOS

Formas varias de abono de las obras

Relaciones valoradas y certificaciones

Mejoras de obras libremente ejecutadas

Abono de trabajos presupuestados con partida alzada

Abono de agotamientos y otros trabajos especiales no contratados

Pagos

Abono de trabajos ejecutados durante el plazo de garantía

EPÍGRAFE 6.º: INDEMNIZACIONES MUTUAS

Indemnización por retraso del plazo de terminación de las obras

Demora de los pagos por parte del propietario

EPÍGRAFE 7.º: VARIOS

Mejoras, aumentos y/o reducciones de obra

Unidades de obra defectuosas, pero aceptables

Seguro de las obras

Conservación de la obra

Uso por el Contratista de edificios o bienes del propietario

Garantías por daños materiales ocasionados por vicios y defectos de la construcción

B.-PLIEGO DE CONDICIONES TÉCNICAS PARTICULARES. PLIEGO PARTICULAR

- **CAPITULO IV: PRESCRIPCIONES SOBRE MATERIALES**

EPÍGRAFE 1.º: CONDICIONES GENERALES

Calidad de los materiales

Pruebas y ensayos de los materiales

Materiales no consignados en proyecto

Condiciones generales de ejecución

EPÍGRAFE 2.º: CONDICIONES QUE HAN DE CUMPLIR LOS MATERIALES

Materiales para hormigones y morteros

Acero

Materiales auxiliares de hormigones

Encofrados y cimbras

Aglomerantes excluido cemento

Hormigón prefabricado

Materiales de cubierta

Plomo y cinc
Materiales para fábrica y forjados
Materiales para solados y alicatados
Carpintería de taller
Carpintería metálica
Pintura
Fontanería
Instalaciones eléctricas

- **CAPÍTULO V. PRESCRIPCIONES EN CUANTO A LA EJECUCIÓN POR UNIDADES DE OBRA y PRESCRIPCIONES SOBRE VERIFICACIONES EN EL EDIFICIO TERMINADO. MANTENIMIENTO**
 - Movimiento de tierras
 - Hormigones
 - Morteros
 - Encofrados
 - Armaduras
 - Estructuras de hormigón prefabricado
 - Albañilería
 - Solados y alicatados
 - Carpintería de taller
 - Carpintería metálica
 - Pintura
 - Fontanería
 - Instalación eléctrica
 - Precauciones a adoptar
 - Controles de obra

- **CAPÍTULO VI. PRESCRIPCIONES EN RELACIÓN CON LAS OPERACIONES DE GESTIÓN DE LOS RESIDUOS DE LA CONSTRUCCIÓN Y DE LA DEMOLICIÓN**
 - En relación con la producción de residuos
 - En relación con la posesión previa a la entrega al gestor

CAPITULO I DISPOSICIONES GENERALES PLIEGO GENERAL

NATURALEZA Y OBJETO DEL PLIEGO GENERAL.

Artículo 1.- El presente Pliego General de Condiciones tiene carácter supletorio del Pliego de Condiciones particulares del Proyecto.

Ambos, como parte del proyecto arquitectónico tiene por finalidad regular la ejecución de las obras fijando los niveles técnicos y de calidad exigibles, precisando las intervenciones que corresponden, según el contrato y con arreglo a la legislación aplicable, al Promotor o dueño de la obra, al Contratista o constructor de la misma, sus técnicos y encargados, al Director de Obra y al Ingeniero Director de la Ejecución de la Obra y a los laboratorios y entidades de Control de Calidad, así como las relaciones entre todos ellos y sus correspondientes obligaciones en orden al cumplimiento del contrato de obra.

DOCUMENTACIÓN DEL CONTRATO DE OBRA.

Artículo 2.- Integran el contrato los siguientes documentos relacionados por orden de prelación en cuanto al valor de sus especificaciones en caso de omisión o aparente contradicción:

1.º Las condiciones fijadas en el propio documento de contrato

de empresa o arrendamiento de obra, si existiera.

2.º El Pliego de Condiciones particulares.

3.º El presente Pliego General de Condiciones.

4.º El resto de la documentación de Proyecto (memoria, planos, mediciones y presupuesto).

En las obras que lo requieran, también formarán parte el Estudio de Seguridad y Salud y el Proyecto de Control de Calidad de la Edificación.

Deberá incluir las condiciones y delimitación de los campos de actuación de laboratorios y entidades de Control de Calidad, si la obra lo requiriese.

Las órdenes e instrucciones de la Dirección facultativa de la obras se incorporan al Proyecto como interpretación, complemento o precisión de sus determinaciones.

En cada documento, las especificaciones literales prevalecen sobre las gráficas y en los planos, la cota prevalece sobre la medida a escala.

CAPITULO II DISPOSICIONES FACULTATIVAS PLIEGO GENERAL

EPÍGRAFE 1.º

DELIMITACION GENERAL DE FUNCIONES TÉCNICAS

DELIMITACIÓN DE FUNCIONES DE LOS AGENTES INTERVINIENTES

Artículo 3.- Ámbito de aplicación de la L.O.E.

La Ley de Ordenación de la Edificación es de aplicación al proceso de la edificación, entendiéndose por tal la acción y el resultado de construir un edificio de carácter permanente, público o privado, cuyo uso principal esté comprendido en los siguientes grupos:

- Administrativo, sanitario, religioso, residencial en todas sus formas, docente y cultural.
- Aeronáutico; agropecuario; de la energía; de la hidráulica; minero; de telecomunicaciones (referido a la ingeniería de las telecomunicaciones); del transporte terrestre, marítimo, fluvial y aéreo; forestal; industrial; naval; de la ingeniería de saneamiento e higiene, y accesorio a las obras de ingeniería y su explotación.
- Todas las demás edificaciones cuyos usos no estén expresamente relacionados en los grupos anteriores.

Cuando el proyecto a realizar tenga por objeto la construcción de edificios para los usos indicados en el grupo a) la titulación académica y profesional habilitante será la de arquitecto.

Cuando el proyecto a realizar tenga por objeto la construcción de edificios para los usos indicados en el grupo b) la titulación académica y profesional habilitante será la de **arquitecto**, **arquitecto técnico**, **ingeniero** o **ingeniero técnico** y vendrá determinada por las disposiciones legales vigentes para cada profesión, de acuerdo con sus respectivas especialidades y competencias específicas.

Cuando el proyecto a realizar tenga por objeto la construcción de edificios para los usos indicados en el grupo c) la titulación académica y profesional habilitante será la de **arquitecto**, **arquitecto técnico**, **ingeniero** o **ingeniero técnico** y vendrá determinada por las disposiciones legales vigentes para cada profesión, de acuerdo con sus especialidades y competencias específicas.

EL PROMOTOR

Será Promotor cualquier persona, física o jurídica, pública o privada, que, individual o colectivamente decide, impulsa, programa o financia, con recursos propios o ajenos, las obras de edifica-

ción para sí o para su posterior enajenación, entrega o cesión a terceros bajo cualquier título.

Son obligaciones del promotor:

- Ostentar sobre el solar la titularidad de un derecho que le faculte para construir en él.
- Facilitar la documentación e información previa necesaria para la redacción del proyecto, así como autorizar al director de obra las posteriores modificaciones del mismo.
- Gestionar y obtener las preceptivas licencias y autorizaciones administrativas, así como suscribir el acta de recepción de la obra.
- Designará al Coordinador de Seguridad y Salud para el proyecto y la ejecución de la obra.
- Suscribir los seguros previstos en la Ley de Ordenación de la Edificación.
- Entregar al adquirente, en su caso, la documentación de obra ejecutada, o cualquier otro documento exigible por las Administraciones competentes.

EL PROYECTISTA

Artículo 4.- Son obligaciones del proyectista (art. 10 de la L.O.E.):

- Estar en posesión de la titulación académica y profesional habilitante de Ingeniero, arquitecto, arquitecto técnico o ingeniero técnico, según corresponda, y cumplir las condiciones exigibles para el ejercicio de la profesión. En caso de personas jurídicas, designar al técnico redactor del proyecto que tenga la titulación profesional habilitante.
- Redactar el proyecto con sujeción a la normativa vigente y a lo que se haya establecido en el contrato y entregarlo, con los visados que en su caso fueran preceptivos.
- Acordar, en su caso, con el promotor la contratación de colaboraciones parciales.

EL CONSTRUCTOR

Artículo 5.- Son obligaciones del constructor (art. 11 de la L.O.E.):

- a) Ejecutar la obra con sujeción al proyecto, a la legislación aplicable y a las instrucciones del director de obra y del director de la ejecución de la obra, a fin de alcanzar la calidad exigida en el proyecto.
 - b) Tener la titulación o capacitación profesional que habilita para el cumplimiento de las condiciones exigibles para actuar como constructor.
 - c) Designar al jefe de obra que asumirá la representación técnica del constructor en la obra y que por su titulación o experiencia deberá tener la capacitación adecuada de acuerdo con las características y la complejidad de la obra.
 - d) Asignar a la obra los medios humanos y materiales que su importancia requiera.
 - e) Organizar los trabajos de construcción, redactando los planes de obra que se precisen y proyectando o autorizando las instalaciones provisionales y medios auxiliares de la obra.
 - f) Elaborar el Plan de Seguridad y Salud de la obra en aplicación del Estudio correspondiente, y disponer, en todo caso, la ejecución de las medidas preventivas, velando por su cumplimiento y por la observancia de la normativa vigente en materia de Seguridad y Salud en el trabajo.
 - g) Atender las indicaciones y cumplir las instrucciones del Coordinador en materia de seguridad y salud durante la ejecución de la obra, y en su caso de la dirección facultativa.
 - h) Formalizar las subcontrataciones de determinadas partes o instalaciones de la obra dentro de los límites establecidos en el contrato.
 - i) Firmar el acta de replanteo o de comienzo y el acta de recepción de la obra.
 - j) Ordenar y dirigir la ejecución material con arreglo al proyecto, a las normas técnicas y a las reglas de la buena construcción. A tal efecto, ostenta la jefatura de todo el personal que intervenga en la obra y coordina las intervenciones de los subcontratistas.
 - k) Asegurar la idoneidad de todos y cada uno de los materiales y elementos constructivos que se utilicen, comprobando los preparados en obra y rechazando, por iniciativa propia o por prescripción del Ingeniero Director de la Ejecución de la Obra, los suministros o prefabricados que no cuenten con las garantías o documentos de idoneidad requeridos por las normas de aplicación.
 - l) Custodiar los Libros de órdenes y seguimiento de la obra, así como los de Seguridad y Salud y el del Control de Calidad, éstos si los hubiere, y dar el enterado a las anotaciones que en ellos se practiquen.
 - m) Facilitar al Ingeniero Director de la Ejecución de la Obra con antelación suficiente, los materiales precisos para el cumplimiento de su cometido.
 - n) Preparar las certificaciones parciales de obra y la propuesta de liquidación final.
 - o) Suscribir con el Promotor las actas de recepción provisional y definitiva.
 - p) Concertar los seguros de accidentes de trabajo y de daños a terceros durante la obra.
 - q) Facilitar al director de obra los datos necesarios para la elaboración de la documentación de la obra ejecutada.
 - r) Facilitar el acceso a la obra a los Laboratorios y Entidades de Control de Calidad contratados y debidamente homologados para el cometido de sus funciones.
 - s) Suscribir las garantías por daños materiales ocasionados por vicios y defectos de la construcción previstas en el Art. 19 de la L.O.E.
- d) Asistir a las obras, cuantas veces lo requiera su naturaleza y complejidad, a fin de resolver las contingencias que se produzcan en la obra y consignar en el Libro de Órdenes y Asistencias las instrucciones precisas para la correcta interpretación del proyecto.
 - e) Elaborar, a requerimiento del promotor o con su conformidad, eventuales modificaciones del proyecto, que vengan exigidas por la marcha de la obra siempre que las mismas se adapten a las disposiciones normativas contempladas y observadas en la redacción del proyecto.
 - f) Coordinar, junto al Ingeniero Director de la Ejecución de la Obra, el programa de desarrollo de la obra y el Proyecto de Control de Calidad de la obra, con sujeción al Código Técnico de la Edificación y a las especificaciones del Proyecto.
 - g) Comprobar, junto al Ingeniero Director de la Ejecución de la Obra, los resultados de los análisis e informes realizados por Laboratorios y/o Entidades de Control de Calidad.
 - h) Coordinar la intervención en obra de otros técnicos que, en su caso, concurren a la dirección con función propia en aspectos de su especialidad.
 - i) Dar conformidad a las certificaciones parciales de obra y la liquidación final.
 - j) Suscribir el acta de replanteo o de comienzo de obra y el certificado final de obra, así como conformar las certificaciones parciales y la liquidación final de las unidades de obra ejecutadas, con los visados que en su caso fueran preceptivos.
 - k) Asesorar al Promotor durante el proceso de construcción y especialmente en el acto de la recepción.
 - l) Preparar con el Contratista, la documentación gráfica y escrita del proyecto definitivamente ejecutado para entregarlo al Promotor.
 - m) A dicha documentación se adjuntará, al menos, el acta de recepción, la relación identificativa de los agentes que han intervenido durante el proceso de edificación, así como la relativa a las instrucciones de uso y mantenimiento del edificio y sus instalaciones, de conformidad con la normativa que le sea de aplicación. Esta documentación constituirá el Libro del Edificio, y será entregada a los usuarios finales del edificio.

EL DIRECTOR DE LA EJECUCIÓN DE LA OBRA

Artículo 7.- Corresponde al Ingeniero Director de la Ejecución de la Obra asumir la función técnica de dirigir la ejecución material de la obra y de controlar cualitativa y cuantitativamente la construcción y la calidad de lo edificado. Siendo sus funciones específicas:

- a) Estar en posesión de la titulación académica y profesional habilitante y cumplir las condiciones exigibles para el ejercicio de la profesión. En caso de personas jurídicas, designar al técnico director de la ejecución de la obra que tenga la titulación profesional habilitante.
- b) Redactar el documento de estudio y análisis del Proyecto para elaborar los programas de organización y de desarrollo de la obra.
- c) Planificar, a la vista del proyecto arquitectónico, del contrato y de la normativa técnica de aplicación, el control de calidad y económico de las obras.
- d) Redactar, cuando se le requiera, el estudio de los sistemas adecuados a los riesgos del trabajo en la realización de la obra y aprobar el Proyecto de Seguridad y Salud para la aplicación del mismo.
- e) Redactar, cuando se le requiera, el Proyecto de Control de Calidad de la Edificación, desarrollando lo especificado en el Proyecto de Ejecución.
- f) Efectuar el replanteo de la obra y preparar el acta correspondiente, suscribiéndola en unión del Director de Obra y del Constructor.
- g) Comprobar las instalaciones provisionales, medios auxiliares y medidas de Seguridad y Salud en el trabajo, controlando su correcta ejecución.
- h) Realizar o disponer las pruebas y ensayos de materiales, instalaciones y demás unidades de obra según las frecuencias de muestreo programadas en el Plan de Control, así como efectuar las demás comprobaciones que resulten necesarias para asegurar la calidad constructiva de acuerdo

EL DIRECTOR DE OBRA

Artículo 6.- Corresponde al Director de Obra:

- a) Estar en posesión de la titulación académica y profesional habilitante de arquitecto, arquitecto técnico, ingeniero o ingeniero técnico, según corresponda y cumplir las condiciones exigibles para el ejercicio de la profesión. En caso de personas jurídicas, designar al técnico director de obra que tenga la titulación profesional habilitante.
- b) Verificar el replanteo y la adecuación de la cimentación y de la estructura proyectadas a las características geotécnicas del terreno.
- c) Dirigir la obra coordinándola con el Proyecto de Ejecución,

con el proyecto y la normativa técnica aplicable. De los resultados informará puntualmente al Constructor, impar-tiéndole, en su caso, las órdenes oportunas; de no resolverse la contingencia adoptará las medidas que correspon-da dando cuenta al Director de Obra.

- i) Realizar las mediciones de obra ejecutada y dar conformidad, según las relaciones establecidas, a las certificaciones valoradas y a la liquidación final de la obra.
- j) Verificar la recepción en obra de los productos de cons-trucción, ordenando la realización de ensayos y pruebas precisas.
- k) Dirigir la ejecución material de la obra comprobando los replanteos, los materiales, la correcta ejecución y disposi-ción de los elementos constructivos y de las instalaciones, de acuerdo con el proyecto y con las instrucciones del di-rector de obra.
- l) Consignar en el Libro de Órdenes y Asistencias las instruc-ciones precisas.
- m) Suscribir el acta de replanteo o de comienzo de obra y el certificado final de obra, así como elaborar y suscribir las certificaciones parciales y la liquidación final de las unida-des de obra ejecutadas.
- n) Colaborar con los restantes agentes en la elaboración de la documentación de la obra ejecutada, aportando los resul-tados del control realizado.

EL COORDINADOR DE SEGURIDAD Y SALUD

El coordinador en materia de Seguridad y Salud durante la ejecu-ción de la obra deberá desarrollar las siguientes funciones:

- a) Coordinar la aplicación de los principios generales de pre-vencción y de seguridad.
- b) Coordinar las actividades de la obra para garantizar que los contratistas y, en su caso, los subcontratistas y los tra-bajadores autónomos apliquen de manera coherente y

responsable los principios de la acción preventiva que se recogen en el artículo 15 de la Ley de Prevención de Riesgo Laborales durante la ejecución de la obra.

- c) Aprobar el plan de seguridad y salud elaborado por el con-tratista y, en su caso, las modificaciones introducidas en el mismo.
- d) Coordinar las acciones y funciones de control de la aplica-ción correcta de los métodos de trabajo.
- e) Adoptar las medidas necesarias para que sólo las personas autorizadas puedan acceder a la obra. La dirección facultativa asumirá esta función cuando no fuera necesaria la de-signación de coordinador.

LAS ENTIDADES Y LOS LABORATORIOS DE CONTROL DE CALIDAD DE LA EDIFICACIÓN

Artículo 8.- Las entidades de control de calidad de la edifica-ción prestan asistencia técnica en la verificación de la calidad del proyecto, de los materiales y de la ejecución de la obra y sus insta-laciones de acuerdo con el proyecto y la normativa aplicable.

Los laboratorios de ensayos para el control de calidad de la edificación prestan asistencia técnica, mediante la realización de ensayos o pruebas de servicio de los materiales, sistemas o insta-laciones de una obra de edificación.

Son obligaciones de las entidades y de los laboratorios de con-trol de calidad (art. 14 de la L.O.E.):

- a) Prestar asistencia técnica y entregar los resultados de su actividad al agente autor del encargo y, en todo caso, al di-rector de la ejecución de las obras.
- b) Justificar la capacidad suficiente de medios materiales y humanos necesarios para realizar adecuadamente los tra-bajos contratados, en su caso, a través de la correspon-diente acreditación oficial otorgada por las Comunidades Autónomas con competencia en la materia.

EPÍGRAFE 2.º

DE LAS OBLIGACIONES Y DERECHOS GENERALES DEL CONSTRUCTOR O CONTRATISTA

VERIFICACIÓN DE LOS DOCUMENTOS DEL PROYECTO

Artículo 9.- Antes de dar comienzo a las obras, el Cons-tractor consignará por escrito que la documentación aportada le resulta suficiente para la comprensión de la totalidad de la obra contratada, o en caso contrario, solicitará las aclaraciones pertinen-tes.

PLAN DE SEGURIDAD E HIGIENE

Artículo 10.- El Constructor, a la vista del Proyecto de Ejecución conteniendo, en su caso, el Estudio de Seguridad e Higiene, pre-sentará el Plan de Seguridad e Higiene de la obra a la aprobación del Ingeniero Director de la Ejecución de la Obra de la dirección facultativa.

PROYECTO DE CONTROL DE CALIDAD

Artículo 11.- El Constructor tendrá a su disposición el Proyecto de Control de Calidad, si para la obra fuera necesario, en el que se especificarán las características y requisitos que deberán cumplir los materiales y unidades de obra, y los criterios para la recepción de los materiales, según estén avalados o no por sellos marcas e calidad; ensayos, análisis y pruebas a realizar, determinación de lotes y otros parámetros definidos en el Proyecto por el Director de Obra o Director de la Ejecución de la Obra de la Dirección facultati-va.

OFICINA EN LA OBRA

Artículo 12.- El Constructor habilitará en la obra una oficina en la que existirá una mesa o tablero adecuado, en el que puedan extenderse y consultarse los planos. En dicha oficina tendrá siem-pre el Contratista a disposición de la Dirección Facultativa:

- El Proyecto de Ejecución completo, incluidos los comple-mentos que en su caso redacte el autor del proyecto o el Director de Obra.
- La Licencia de Obras.
- El Libro de Ordenes y Asistencia.
- El Plan de Seguridad y Salud y su Libro de Incidencias, si hay para la obra.
- El Proyecto de Control de Calidad y su Libro de registro, si hay para la obra.
- El Reglamento y Ordenanza de Seguridad y Salud en el Trabajo.

- La documentación de los seguros suscritos por el Cons-tractor.

Dispondrá además el Constructor una oficina para la Dirección facultativa, convenientemente acondicionada para que en ella se pueda trabajar con normalidad a cualquier hora de la jornada.

REPRESENTACIÓN DEL CONTRATISTA. JEFE DE OBRA

Artículo 13.- El Constructor viene obligado a comunicar a la propiedad la persona designada como delegado suyo en la obra, que tendrá el carácter de Jefe de Obra de la misma, con dedicación plena y con facultades para representarle y adoptar en todo momento cuantas decisiones competan a la contrata.

Serán sus funciones las del Constructor según se especifica en el artículo 5.

Cuando la importancia de las obras lo requiera y así se consig-ne en el Pliego de "Condiciones particulares de índole facultativa", el Delegado del Contratista será un facultativo de grado superior o grado medio, según los casos.

El Pliego de Condiciones particulares determinará el personal facultativo o especialista que el Constructor se obligue a mantener en la obra como mínimo, y el tiempo de dedicación comprometido.

El incumplimiento de esta obligación o, en general, la falta de cualificación suficiente por parte del personal según la naturaleza de los trabajos, facultará al Director de Obra para ordenar la para-lización de las obras sin derecho a reclamación alguna, hasta que se subsane la deficiencia.

PRESENCIA DEL CONSTRUCTOR EN LA OBRA

Artículo 14.- El Jefe de Obra, por sí o por medio de sus técni-cos, o encargados estará presente durante la jornada legal de trabajo y acompañará al Director de Obra o al Ingeniero Director de la Ejecución de la Obra, en las visitas que hagan a las obras, po-niéndose a su disposición para la práctica de los reconocimientos que se consideren necesarios y suministrándoles los datos precisos para la comprobación de mediciones y liquidaciones.

TRABAJOS NO ESTIPULADOS EXPRESAMENTE

Artículo 15.- Es obligación de la contrata el ejecutar cuando sea necesario para la buena construcción y aspecto de las obras,

aun cuando no se halle expresamente determinado en los Documentos de Proyecto, siempre que, sin separarse de su espíritu y recta interpretación, lo disponga el Director de Obra dentro de los límites de posibilidades que los presupuestos habiliten para cada unidad de obra y tipo de ejecución.

En defecto de especificación en el Pliego de Condiciones Particulares, se entenderá que requiere reformado de proyecto con consentimiento expreso de la propiedad, Promotor, toda variación que suponga incremento de precios de alguna unidad de obra en más del 20 por 100 ó del total del presupuesto en más de un 10 por 100.

INTERPRETACIONES, ACLARACIONES Y MODIFICACIONES DE LOS DOCUMENTOS DEL PROYECTO

Artículo 16.- El Constructor podrá requerir del Director de Obra o del Ingeniero Director de la Ejecución de la Obra, según sus respectivos cometidos, las instrucciones o aclaraciones que se precisen para la correcta interpretación y ejecución de lo proyectado.

Quando se trate de aclarar, interpretar o modificar preceptos de los Pliegos de Condiciones o indicaciones de los planos o croquis, las órdenes e instrucciones correspondientes se comunicarán precisamente por escrito al Constructor, estando éste obligado a su vez a devolver los originales o las copias suscribiendo con su firma el enterado, que figurará al pie de todas las órdenes, avisos o instrucciones que reciba tanto del Ingeniero Director de la Ejecución de la Obra como del Director de Obra.

Cualquier reclamación que en contra de las disposiciones tomadas por éstos crea oportuno hacer el Constructor, habrá de dirigirla, dentro precisamente del plazo de tres días, a quién la hubiere dictado, el cual dará al Constructor el correspondiente recibo, si éste lo solicitase.

RECLAMACIONES CONTRA LAS ORDENES DE LA DIRECCION FACULTATIVA

Artículo 17.- Las reclamaciones que el Contratista quiera hacer contra las órdenes o instrucciones dimanadas de la Dirección Facultativa, sólo podrá presentarlas, a través del Director de Obra,

ante la Propiedad, si son de orden económico y de acuerdo con las condiciones estipuladas en los Pliegos de Condiciones correspondientes.

Contra disposiciones de orden técnico del Director de Obra o del Ingeniero Director de la Ejecución de la Obra, no se admitirá reclamación alguna, pudiendo el Contratista salvar su responsabilidad, si lo estima oportuno, mediante exposición razonada dirigida al Director de Obra, el cual podrá limitar su contestación al acuse de recibo, que en todo caso será obligatorio para este tipo de reclamaciones.

RECUSACIÓN POR EL CONTRATISTA DEL PERSONAL NOMBRADO POR EL DIRECTOR DE OBRA

Artículo 18.- El Constructor no podrá recusar al Director de Obra, al Director de la Ejecución de la Obra, o personal encargado por éstos de la vigilancia de las obras, ni pedir que por parte de la propiedad se designen otros facultativos para los reconocimientos y mediciones.

Quando se crea perjudicado por la labor de éstos procederá de acuerdo con lo estipulado en el artículo precedente, pero sin que por esta causa puedan interrumpirse ni perturbarse la marcha de los trabajos.

FALTAS DEL PERSONAL

Artículo 19.- El Director de Obra, en supuestos de desobediencia a sus instrucciones, manifiesta incompetencia o negligencia grave que comprometan o perturben la marcha de los trabajos, podrá requerir al Contratista para que aparte de la obra a los dependientes u operarios causantes de la perturbación.

SUBCONTRATAS

Artículo 20.- El Contratista podrá subcontratar capítulos o unidades de obra a otros contratistas e industriales, con sujeción en su caso, a lo estipulado en el Pliego de Condiciones Particulares y sin perjuicio de sus obligaciones como Contratista general de la obra.

EPÍGRAFE 3.º

RESPONSABILIDAD CIVIL DE LOS AGENTES QUE INTERVIENEN EN EL PROCESO DE LA EDIFICACIÓN

DAÑOS MATERIALES

Artículo 21.- Las personas físicas o jurídicas que intervienen en el proceso de la edificación responderán frente a los propietarios y los terceros adquirentes de los edificios o partes de los mismos, en el caso de que sean objeto de división, de los siguientes daños materiales ocasionados en el edificio dentro de los plazos indicados, contados desde la fecha de recepción de la obra, sin reservas o desde la subsanación de éstas:

- Durante diez años, de los daños materiales causados en el edificio por vicios o defectos que afecten a la cimentación, los soportes, las vigas, los forjados, los muros de carga u otros elementos estructurales, y que comprometan directamente la resistencia mecánica y la estabilidad del edificio.
- Durante tres años, de los daños materiales causados en el edificio por vicios o defectos de los elementos constructivos o de las instalaciones que ocasionen el incumplimiento de los requisitos de habitabilidad del art. 3 de la L.O.E.

El constructor también responderá de los daños materiales por vicios o defectos de ejecución que afecten a elementos de terminación o acabado de las obras dentro del plazo de un año.

RESPONSABILIDAD CIVIL

Artículo 22.- La responsabilidad civil será exigible en forma **personal e individualizada**, tanto por actos u omisiones de propios, como por actos u omisiones de personas por las que se deba responder.

No obstante, cuando pudiera individualizarse la causa de los daños materiales o quedase debidamente probada la concurrencia de culpas sin que pudiera precisarse el grado de intervención de cada agente en el daño producido, la responsabilidad se exigirá solidariamente. En todo caso, el promotor responderá

solidariamente con los demás agentes intervinientes ante los posibles adquirentes de los daños materiales en el edificio ocasionados por vicios o defectos de construcción.

Sin perjuicio de las medidas de intervención administrativas que en cada caso procedan, la responsabilidad del promotor que se establece en la Ley de Ordenación de la Edificación se extenderá a las personas físicas o jurídicas que, a tenor del contrato o de su intervención decisoria en la promoción, actúen como tales promotores bajo la forma de promotor o gestor de cooperativas o de comunidades de propietarios u otras figuras análogas.

Quando el proyecto haya sido contratado conjuntamente con más de un proyectista, los mismos responderán solidariamente.

Los proyectistas que contraten los cálculos, estudios, dictámenes o informes de otros profesionales, serán directamente responsables de los daños que puedan derivarse de su insuficiencia, incorrección o inexactitud, sin perjuicio de la repetición que pudieran ejercer contra sus autores.

El constructor responderá directamente de los daños materiales causados en el edificio por vicios o defectos derivados de la impericia, falta de capacidad profesional o técnica, negligencia o incumplimiento de las obligaciones atribuidas al jefe de obra y demás personas físicas o jurídicas que de él dependan.

Quando el constructor subcontrate con otras personas físicas o jurídicas la ejecución de determinadas partes o instalaciones de la obra, será directamente responsable de los daños materiales por vicios o defectos de su ejecución, sin perjuicio de la repetición a que hubiere lugar.

El director de obra y el director de la ejecución de la obra que suscriban el certificado final de obra serán responsables de la veracidad y exactitud de dicho documento.

Quien acepte la dirección de una obra cuyo proyecto no haya elaborado él mismo, asumirá las responsabilidades derivadas de las

omisiones, deficiencias o imperfecciones del proyecto, sin perjuicio de la repetición que pudiere corresponderle frente al proyectista.

Cuando la dirección de obra se contrate de manera conjunta a más de un técnico, los mismos responderán solidariamente sin perjuicio de la distribución que entre ellos corresponda.

Las responsabilidades por daños no serán exigibles a los agentes que intervengan en el proceso de la edificación, si se

prueba que aquellos fueron ocasionados por caso fortuito, fuerza mayor, acto de tercero o por el propio perjudicado por el daño.

Las responsabilidades a que se refiere este artículo se entienden sin perjuicio de las que alcanzan al vendedor de los edificios o partes edificadas frente al comprador conforme al contrato de compraventa suscrito entre ellos, a los artículos 1.484 y siguientes del Código Civil y demás legislación aplicable a la compraventa.

EPÍGRAFE 4.º

PRESCRIPCIONES GENERALES RELATIVAS A TRABAJOS, MATERIALES Y MEDIOS AUXILIARES

CAMINOS Y ACCESOS

Artículo 23.- El Constructor dispondrá por su cuenta los accesos a la obra, el cerramiento o vallado de ésta y su mantenimiento durante la ejecución de la obra. El Ingeniero Director de la Ejecución de la Obra podrá exigir su modificación o mejora.

REPLANTEO

Artículo 24.- El Constructor iniciará las obras con el replanteo de las mismas en el terreno, señalando las referencias principales que mantendrá como base de ulteriores replanteos parciales. Dichos trabajos se considerará a cargo del Contratista e incluidos en su oferta.

El Constructor someterá el replanteo a la aprobación del Ingeniero Director de la Ejecución de la Obra y una vez esto haya dado su conformidad preparará un acta acompañada de un plano que deberá ser aprobada por el Director de Obra, siendo responsabilidad del Constructor la omisión de este trámite.

INICIO DE LA OBRA. RITMO DE EJECUCIÓN DE LOS TRABAJOS

Artículo 25.- El Constructor dará comienzo a las obras en el plazo marcado en el Pliego de Condiciones Particulares, desarrollándolas en la forma necesaria para que dentro de los períodos parciales en aquél señalados queden ejecutados los trabajos correspondientes y, en consecuencia, la ejecución total se lleve a efecto dentro del plazo exigido en el Contrato.

Obligatoriamente y por escrito, deberá el Contratista dar cuenta al Director de Obra y al Ingeniero Director de la Ejecución de la Obra del comienzo de los trabajos al menos con tres días de antelación.

ORDEN DE LOS TRABAJOS

Artículo 26.- En general, la determinación del orden de los trabajos es facultad de la contrata, salvo aquellos casos en que, por circunstancias de orden técnico, estime conveniente su variación la Dirección Facultativa.

FACILIDADES PARA OTROS CONTRATISTAS

Artículo 27.- De acuerdo con lo que requiera la Dirección Facultativa, el Contratista General deberá dar todas las facilidades razonables para la realización de los trabajos que le sean encomendados a todos los demás Contratistas que intervengan en la obra. Ello sin perjuicio de las compensaciones económicas a que haya lugar entre Contratistas por utilización de medios auxiliares o suministros de energía u otros conceptos.

En caso de litigio, ambos Contratistas estarán a lo que resuelva la Dirección Facultativa.

AMPLIACIÓN DEL PROYECTO POR CAUSAS IMPREVISTAS O DE FUERZA MAYOR

Artículo 28.- Cuando sea preciso por motivo imprevisto o por cualquier accidente, ampliar el Proyecto, no se interrumpirán los trabajos, continuándose según las instrucciones dadas por el Director de Obra en tanto se formula o se tramita el Proyecto Reformado.

El Constructor está obligado a realizar con su personal y sus materiales cuanto la Dirección de las obras disponga para apeos, apuntalamientos, derribos, recalzos o cualquier otra obra de carácter urgente, anticipando de momento este servicio, cuyo importe le será consignado en un presupuesto adicional o abonado directamente, de acuerdo con lo que se convenga.

PRÓRROGA POR CAUSA DE FUERZA MAYOR

Artículo 29.- Si por causa de fuerza mayor o independiente de la voluntad del Constructor, éste no pudiese comenzar las obras, o tuviese que suspenderlas, o no le fuera posible terminarlas en los

plazos prefijados, se le otorgará una prórroga proporcionada para el cumplimiento de la contrata, previo informe favorable del Director de Obra. Para ello, el Constructor expondrá, en escrito dirigido al Director de Obra, la causa que impide la ejecución o la marcha de los trabajos y el retraso que por ello se originaría en los plazos acordados, razonando debidamente la prórroga que por dicha causa solicita.

RESPONSABILIDAD DE LA DIRECCIÓN FACULTATIVA EN EL RETRASO DE LA OBRA

Artículo 30.- El Contratista no podrá excusarse de no haber cumplido los plazos de obras estipulados, alegando como causa la carencia de planos u órdenes de la Dirección Facultativa, a excepción del caso en que habiéndolo solicitado por escrito no se le hubiesen proporcionado.

CONDICIONES GENERALES DE EJECUCIÓN DE LOS TRABAJOS

Artículo 31.- Todos los trabajos se ejecutarán con estricta sujeción al Proyecto, a las modificaciones del mismo que previamente hayan sido aprobadas y a las órdenes e instrucciones que bajo su responsabilidad y por escrito entreguen el Director de Obra o el Ingeniero Director de la Ejecución de la Obra al Constructor, dentro de las limitaciones presupuestarias y de conformidad con lo especificado en el artículo 15.

DOCUMENTACIÓN DE OBRAS OCULTAS

Artículo 32.- De todos los trabajos y unidades de obra que hayan de quedar ocultos a la terminación del edificio, se levantarán los planos precisos para que queden perfectamente definidos; estos documentos se extenderán por triplicado, entregándose: uno, al Director de Obra; otro, al Director de la Ejecución de la Obra; y, el tercero, al Contratista, firmados todos ellos por los tres. Dichos planos, que deberán ir suficientemente acotados, se considerarán documentos indispensables e irrecusables para efectuar las mediciones.

TRABAJOS DEFECTUOSOS

Artículo 33.- El Constructor debe emplear los materiales que cumplan las condiciones exigidas en las "Condiciones generales y particulares de índole Técnica" del Pliego de Condiciones y realizará todos y cada uno de los trabajos contratados de acuerdo con lo especificado también en dicho documento.

Por ello, y hasta que tenga lugar la recepción definitiva del edificio, es responsable de la ejecución de los trabajos que ha contratado y de las faltas y defectos que en éstos puedan existir por su mala ejecución o por la deficiente calidad de los materiales empleados o aparatos colocados, sin que le exonere de responsabilidad el control que compete al Ingeniero Director de la Ejecución de la Obra, ni tampoco el hecho de que estos trabajos hayan sido valorados en las certificaciones parciales de obra, que siempre se entenderán extendidas y abonadas a buena cuenta.

Como consecuencia de lo anteriormente expresado, cuando el Ingeniero Director de la Ejecución de la Obra advierta vicios o defectos en los trabajos ejecutados, o que los materiales empleados o los aparatos colocados no reúnen las condiciones preceptuadas, ya sea en el curso de la ejecución de los trabajos, o finalizados éstos, y antes de verificarse la recepción definitiva de la obra, podrá disponer que las partes defectuosas sean demolidas y reconstruidas de acuerdo con lo contratado, y todo ello a expensas de la contrata. Si ésta no estimase justa la decisión y se negase a la demolición y reconstrucción ordenadas, se planteará la cuestión ante el Director de Obra de la obra, quien resolverá.

VICIOS OCULTOS

Artículo 34.- Si el Ingeniero Director de la Ejecución de la Obra

tuviese fundadas razones para creer en la existencia de vicios ocultos de construcción en las obras ejecutadas, ordenará efectuar en cualquier tiempo, y antes de la recepción definitiva, los ensayos, destructivos o no, que crea necesarios para reconocer los trabajos que suponga defectuosos, dando cuenta de la circunstancia al Director de Obra.

Los gastos que se ocasionen serán de cuenta del Constructor, siempre que los vicios existan realmente, en caso contrario serán a cargo de la Propiedad.

DE LOS MATERIALES Y DE LOS APARATOS. SU PROCEDENCIA

Artículo 35.- El Constructor tiene libertad de proveerse de los materiales y aparatos de todas clases en los puntos que le parezca conveniente, excepto en los casos en que el Pliego Particular de Condiciones Técnicas preceptúe una procedencia determinada.

Obligatoriamente, y antes de proceder a su empleo o acopio, el Constructor deberá presentar al Ingeniero Director de la Ejecución de la Obra una lista completa de los materiales y aparatos que vaya a utilizar en la que se especifiquen todas las indicaciones sobre marcas, calidades, procedencia e idoneidad de cada uno de ellos.

PRESENTACIÓN DE MUESTRAS

Artículo 36.- A petición del Director de Obra, el Constructor le presentará las muestras de los materiales siempre con la antelación prevista en el Calendario de la Obra.

MATERIALES NO UTILIZABLES

Artículo 37.- El Constructor, a su costa, transportará y colocará, agrupándolos ordenadamente y en el lugar adecuado, los materiales procedentes de las excavaciones, derribos, etc., que no sean utilizables en la obra.

Se retirarán de ésta o se llevarán al vertedero, cuando así estuviere establecido en el Pliego de Condiciones Particulares vigente en la obra.

Si no se hubiese preceptuado nada sobre el particular, se retirarán de ella cuando así lo ordene el Ingeniero Director de la Ejecución de la Obra, pero acordando previamente con el Constructor su justa tasación, teniendo en cuenta el valor de dichos materiales y los gastos de su transporte.

MATERIALES Y APARATOS DEFECTUOSOS

Artículo 38.- Cuando los materiales, elementos de instalaciones o aparatos no fuesen de la calidad prescrita en este Pliego, o no tuvieran la preparación en él exigida o, en fin, cuando la falta de prescripciones formales de aquél, se reconociera o demostrara que no eran adecuados para su objeto, el Director de Obra a instancias del Ingeniero Director de la Ejecución de la Obra, dará orden al Constructor de sustituirlos por otros que satisfagan las condiciones o llenen el objeto a que se destinen.

Si a los quince (15) días de recibir el Constructor orden de que retire los materiales que no estén en condiciones, no ha sido cumplida, podrá hacerlo la Propiedad cargando los gastos a la contrata.

Si los materiales, elementos de instalaciones o aparatos fueran defectuosos, pero aceptables a juicio del Director de Obra, se recibirán pero con la rebaja del precio que aquél determine, a no ser que el Constructor prefiera sustituirlos por otros en condiciones.

GASTOS OCASIONADOS POR PRUEBAS Y ENSAYOS

Artículo 39.- Todos los gastos originados por las pruebas y ensayos de materiales o elementos que intervengan en la ejecución de las obras, serán de cuenta de la contrata.

Todo ensayo que no haya resultado satisfactorio o que no ofrezca las suficientes garantías podrá comenzarse de nuevo a cargo del mismo.

LIMPIEZA DE LAS OBRAS

Artículo 40.- Es obligación del Constructor mantener limpias las obras y sus alrededores, tanto de escombros como de materiales sobrantes, hacer desaparecer las instalaciones provisionales que no sean necesarias, así como adoptar las medidas y ejecutar todos los trabajos que sean necesarios para que la obra ofrezca buen aspecto.

OBRAS SIN PRESCRIPCIONES

Artículo 41.- En la ejecución de trabajos que entran en la construcción de las obras y para los cuales no existan prescripciones consignadas explícitamente en este Pliego ni en la restante documentación del Proyecto, el Constructor se atenderá, en primer término, a las instrucciones que dicte la Dirección Facultativa de las obras y, en segundo lugar, a las reglas y prácticas de la buena construcción.

EPÍGRAFE 5.º

DE LAS RECEPCIONES DE EDIFICIOS Y OBRAS ANEJAS

ACTA DE RECEPCIÓN

Artículo 42.- La recepción de la obra es el acto por el cual el constructor una vez concluida ésta, hace entrega de la misma al promotor y es aceptada por éste. Podrá realizarse con o sin reservas y deberá abarcar la totalidad de la obra o fases completas y terminadas de la misma, cuando así se acuerde por las partes.

La recepción deberá consignarse en un acta firmada, al menos, por el promotor y el constructor, y en la misma se hará constar:

- Las partes que intervienen.
- La fecha del certificado final de la totalidad de la obra o de la fase completa y terminada de la misma.
- El coste final de la ejecución material de la obra.
- La declaración de la recepción de la obra con o sin reservas, especificando, en su caso, éstas de manera objetiva, y el plazo en que deberán quedar subsanados los defectos observados. Una vez subsanados los mismos, se hará constar en un acta aparte, suscrita por los firmantes de la recepción.
- Las garantías que, en su caso, se exijan al constructor para asegurar sus responsabilidades.
- Se adjuntará el certificado final de obra suscrito por el director de obra (Director de Obra) y el director de la ejecución de la obra y la documentación justificativa del control de calidad realizado.

El promotor podrá rechazar la recepción de la obra por considerar que la misma no está terminada o que no se adecua a las condiciones contractuales. En todo caso, el rechazo deberá ser

motivado por escrito en el acta, en la que se fijará el nuevo plazo para efectuar la recepción.

Salvo pacto expreso en contrario, la recepción de la obra tendrá lugar dentro de los treinta días siguientes a la fecha de su terminación, acreditada en el certificado final de obra, plazo que se contará a partir de la notificación efectuada por escrito al promotor. La recepción se entenderá tácitamente producida si transcurridos treinta días desde la fecha indicada el promotor no hubiera puesto de manifiesto reservas o rechazo motivado por escrito.

DE LAS RECEPCIONES PROVISIONALES

Artículo 43.- Esta se realizará con la intervención de la Propiedad, del Constructor, del Director de Obra y del Ingeniero Director de la Ejecución de la Obra. Se convocará también a los restantes técnicos que, en su caso, hubiesen intervenido en la dirección con función propia en aspectos parciales o unidades especializadas.

Practicado un detenido reconocimiento de las obras, se extenderá un acta con tantos ejemplares como intervinientes y firmados por todos ellos. Desde esta fecha empezará a correr el plazo de garantía, si las obras se hallasen en estado de ser admitidas. Seguidamente, los Técnicos de la Dirección Facultativa extenderán el correspondiente Certificado de final de obra.

Cuando las obras no se hallen en estado de ser recibidas, se hará constar en el acta y se darán al Constructor las oportunas instrucciones para remediar los defectos observados, fijando un plazo para subsanarlos, expirado el cual, se efectuará un nuevo reconocimiento a fin de proceder a la recepción provisional de la

obra.

Si el Constructor no hubiese cumplido, podrá declararse resuelto el contrato con pérdida de la fianza.

DOCUMENTACIÓN FINAL

Artículo 44.- El Director de Obra, asistido por el Contratista y los técnicos que hubieren intervenido en la obra, redactarán la documentación final de las obras, que se facilitará a la Propiedad. Dicha documentación se adjuntará, al acta de recepción, con la relación identificativa de los agentes que han intervenido durante el proceso de edificación, así como la relativa a las instrucciones de uso y mantenimiento del edificio y sus instalaciones, de conformidad con la normativa que le sea de aplicación. Esta documentación constituirá el Libro del Edificio, que ha de ser encargada por el promotor, será entregada a los usuarios finales del edificio.

A su vez dicha documentación se divide en:

a.- DOCUMENTACIÓN DE SEGUIMIENTO DE OBRA

Dicha documentación según el Código Técnico de la Edificación se compone de:

- Libro de órdenes y asistencias de acuerdo con lo previsto en el Decreto 461/1971 de 11 de marzo.
 - Libro de incidencias en materia de seguridad y salud, según el Real Decreto 1627/1997 de 24 de octubre.
 - Proyecto con sus anejos y modificaciones debidamente autorizadas por el director de la obra.
 - Licencia de obras, de apertura del centro de trabajo y, en su caso, de otras autorizaciones administrativas.
- La documentación de seguimiento será depositada por el director de la obra en el COAG.

b.- DOCUMENTACIÓN DE CONTROL DE OBRA

Su contenido cuya recopilación es responsabilidad del director de ejecución de obra, se compone de:

- Documentación de control, que debe corresponder a lo establecido en el proyecto, mas sus anejos y modificaciones.
- Documentación, instrucciones de uso y mantenimiento, así como garantías de los materiales y suministros que debe ser proporcionada por el constructor, siendo conveniente recordárselo fehacientemente.
- En su caso, documentación de calidad de las unidades de obra, preparada por el constructor y autorizada por el director de ejecución en su colegio profesional.

c.- CERTIFICADO FINAL DE OBRA.

Este se ajustará al modelo publicado en el Decreto 462/1971 de 11 de marzo, del Ministerio de Vivienda, en donde el director de la ejecución de la obra certificará haber dirigido la ejecución material de las obras y controlado cuantitativa y cualitativamente la construcción y la calidad de lo edificado de acuerdo con el proyecto, la documentación técnica que lo desarrolla y las normas de buena construcción.

El director de la obra certificará que la edificación ha sido realizada bajo su dirección, de conformidad con el proyecto objeto de la licencia y la documentación técnica que lo complementa, hallándose dispuesta para su adecuada utilización con arreglo a las instrucciones de uso y mantenimiento.

Al certificado final de obra se le unirán como anejos los siguientes documentos:

- Descripción de las modificaciones que, con la conformidad del promotor, se hubiesen introducido durante la obra haciendo constar su compatibilidad con las condiciones de la licencia.

- Relación de los controles realizados.

MEDICIÓN DEFINITIVA DE LOS TRABAJOS Y LIQUIDACIÓN PROVISIONAL DE LA OBRA

Artículo 45.- Recibidas provisionalmente las obras, se procederá inmediatamente por el Ingeniero Director de la Ejecución de la Obra a su medición definitiva, con precisa asistencia del Constructor o de su representante. Se extenderá la oportuna certificación por triplicado que, aprobada por el Director de Obra con su firma, servirá para el abono por la Propiedad del saldo resultante salvo la cantidad retenida en concepto de fianza (según lo estipulado en el Art. 6 de la L.O.E.)

PLAZO DE GARANTÍA

Artículo 46.- El plazo de garantía deberá estipularse en el Pliego de Condiciones Particulares y en cualquier caso nunca deberá ser inferior a nueve meses (un año con Contratos de las Administraciones Públicas).

CONSERVACIÓN DE LAS OBRAS RECIBIDAS PROVISIONALMENTE

Artículo 47.- Los gastos de conservación durante el plazo de garantía comprendido entre las recepciones provisional y definitiva, correrán a cargo del Contratista.

Si el edificio fuese ocupado o utilizado antes de la recepción definitiva, la guardería, limpieza y reparaciones causadas por el uso correrán a cargo del propietario y las reparaciones por vicios de obra o por defectos en las instalaciones, serán a cargo de la contrata.

DE LA RECEPCIÓN DEFINITIVA

Artículo 48.- La recepción definitiva se verificará después de transcurrido el plazo de garantía en igual forma y con las mismas formalidades que la provisional, a partir de cuya fecha cesará la obligación del Constructor de reparar a su cargo aquellos desperfectos inherentes a la normal conservación de los edificios y quedarán sólo subsistentes todas las responsabilidades que pudieran alcanzarse por vicios de la construcción.

PRORROGA DEL PLAZO DE GARANTÍA

Artículo 49.- Si al proceder al reconocimiento para la recepción definitiva de la obra, no se encontrase ésta en las condiciones debidas, se aplazará dicha recepción definitiva y el Director de Obra marcará al Constructor los plazos y formas en que deberán realizarse las obras necesarias y, de no efectuarse dentro de aquellos, podrá resolverse el contrato con pérdida de la fianza.

DE LAS RECEPCIONES DE TRABAJOS CUYA CONTRATA HAYA SIDO RESCINDIDA

Artículo 50.- En el caso de resolución del contrato, el Contratista vendrá obligado a retirar, en el plazo que se fije en el Pliego de Condiciones Particulares, la maquinaria, medios auxiliares, instalaciones, etc., a resolver los subcontratos que tuviese concertados y a dejar la obra en condiciones de ser reanudada por otra empresa.

Las obras y trabajos terminados por completo se recibirán provisionalmente con los trámites establecidos en este Pliego de Condiciones. Transcurrido el plazo de garantía se recibirán definitivamente según lo dispuesto en este Pliego.

Para las obras y trabajos no determinados pero aceptables a juicio del Ingeniero Director de Obra, se efectuará una sola y definitiva recepción.

CAPITULO III DISPOSICIONES ECONÓMICAS PLIEGO GENERAL

EPÍGRAFE 1.º PRINCIPIO GENERAL

Artículo 51.- Todos los que intervienen en el proceso de construcción tienen derecho a percibir puntualmente las cantidades devengadas por su correcta actuación con arreglo a las condiciones contractualmente establecidas.

La propiedad, el contratista y, en su caso, los técnicos pueden exigirse recíprocamente las garantías adecuadas al cumplimiento puntual de sus obligaciones de pago.

EPÍGRAFE 2.º FIANZAS

Artículo 52.- El contratista prestará fianza con arreglo a alguno de los siguientes procedimientos según se estipule:

- Depósito previo, en metálico, valores, o aval bancario, por importe entre el 4 por 100 y el 10 por 100 del precio total de contrata.
- Mediante retención en las certificaciones parciales o pagos a cuenta en igual proporción.

El porcentaje de aplicación para el depósito o la retención se fijará en el Pliego de Condiciones Particulares.

FIANZA EN SUBASTA PÚBLICA

Artículo 53.- En el caso de que la obra se adjudique por subasta pública, el depósito provisional para tomar parte en ella se especificará en el anuncio de la misma y su cuantía será de ordinario, y salvo estipulación distinta en el Pliego de Condiciones particulares vigente en la obra, de un cuatro por ciento (4 por 100) como mínimo, del total del Presupuesto de contrata.

El Contratista a quien se haya adjudicado la ejecución de una obra o servicio para la misma, deberá depositar en el punto y plazo fijados en el anuncio de la subasta o el que se determine en el Pliego de Condiciones Particulares del Proyecto, la fianza definitiva que se señale y, en su defecto, su importe será el diez por cien (10 por 100) de la cantidad por la que se haga la adjudicación de las formas especificadas en el apartado anterior.

El plazo señalado en el párrafo anterior, y salvo condición expresa establecida en el Pliego de Condiciones particulares, no excederá de treinta días naturales a partir de la fecha en que se le comunique la adjudicación, y dentro de él deberá presentar el adjudicatario la carta de pago o recibo que acredite la constitución de la fianza a que se refiere el mismo párrafo.

La falta de cumplimiento de este requisito dará lugar a que se declare nula la adjudicación, y el adjudicatario perderá el depósito provisional que hubiese hecho para tomar parte en la subasta.

EJECUCIÓN DE TRABAJOS CON CARGO A LA FIANZA

Artículo 54.- Si el Contratista se negase a hacer por su cuenta los trabajos precisos para ultimar la obra en las condiciones contratadas, el Ingeniero Director de Obra, en nombre y representación del propietario, los ordenará ejecutar a un tercero, o, podrá realizarlos directamente por administración, abonando su importe con la fianza depositada, sin perjuicio de las acciones a que tenga derecho el Propietario, en el caso de que el importe de la fianza no bastare para cubrir el importe de los gastos efectuados en las unidades de obra que no fuesen de recibo.

DEVOLUCIÓN DE FIANZAS

Artículo 55.- La fianza retenida será devuelta al Contratista en un plazo que no excederá de treinta (30) días una vez firmada el Acta de Recepción Definitiva de la obra. La propiedad podrá exigir que el Contratista le acredite la liquidación y finiquito de sus deudas causadas por la ejecución de la obra, tales como salarios, suministros, subcontratos...

DEVOLUCIÓN DE LA FIANZA EN EL CASO DE EFECTUARSE RECEPCIONES PARCIALES

Artículo 56.- Si la propiedad, con la conformidad del Ingeniero Director de Obra, accediera a hacer recepciones parciales, tendrá derecho el Contratista a que se le devuelva la parte proporcional de la fianza.

EPÍGRAFE 3.º DE LOS PRECIOS

COMPOSICIÓN DE LOS PRECIOS UNITARIOS

Artículo 57.- El cálculo de los precios de las distintas unidades de obra es el resultado de sumar los costes directos, los indirectos, los gastos generales y el beneficio industrial.

Se considerarán costes directos:

- La mano de obra, con sus pluses y cargas y seguros sociales, que interviene directamente en la ejecución de la unidad de obra.
- Los materiales, a los precios resultantes a pie de obra, que queden integrados en la unidad de que se trate o que sean necesarios para su ejecución.
- Los equipos y sistemas técnicos de seguridad e higiene para la prevención y protección de accidentes y enfermedades profesionales.
- Los gastos de personal, combustible, energía, etc., que tengan lugar por el accionamiento o funcionamiento de la maquinaria e instalaciones utilizadas en la ejecución de la unidad de obra.
- Los gastos de amortización y conservación de la maquinaria, instalaciones, sistemas y equipos anteriormente citados.

Se considerarán costes indirectos:

Los gastos de instalación de oficinas a pie de obra, comunicaciones, edificación de almacenes, talleres, pabellones temporales para obreros, laboratorios, seguros, etc., los del personal técnico y administrativo adscrito exclusivamente a la obra y los imprevistos. Todos estos gastos, se cifrarán en un porcentaje de los costes directos.

Se considerarán gastos generales:

Los gastos generales de empresa, gastos financieros, cargas fiscales y tasas de la Administración, legalmente establecidas. Se cifrarán como un porcentaje de la suma de los costes directos e indirectos (en los contratos de obras de la Administración pública este porcentaje se establece entre un 13 por 100 y un 17 por 100).

Beneficio industrial:

El beneficio industrial del Contratista se establece en el 6 por 100 sobre la suma de las anteriores partidas en obras para la Administración.

Precio de ejecución material:

Se denominará Precio de Ejecución material el resultado obte-

nido por la suma de los anteriores conceptos a excepción del Beneficio Industrial.

Precio de Contrata:

El precio de Contrata es la suma de los costes directos, los Indirectos, los Gastos Generales y el Beneficio Industrial.

El IVA se aplica sobre esta suma (precio de contrata) pero no integra el precio.

PRECIOS DE CONTRATA. IMPORTE DE CONTRATA

Artículo 58.- En el caso de que los trabajos a realizar en un edificio u obra aneja cualquiera se contratasen a riesgo y ventura, se entiende por Precio de contrata el que importa el coste total de la unidad de obra, es decir, el precio de Ejecución material, más el tanto por ciento (%) sobre este último precio en concepto de Beneficio Industrial del Contratista. El beneficio se estima normalmente, en 6 por 100, salvo que en las Condiciones Particulares se establezca otro distinto.

PRECIOS CONTRADICTORIOS

Artículo 59.- Se producirán precios contradictorios sólo cuando la Propiedad por medio del Director de Obra decida introducir unidades o cambios de calidad en alguna de las previstas, o cuando sea necesario afrontar alguna circunstancia imprevista.

El Contratista estará obligado a efectuar los cambios.

A falta de acuerdo, el precio se resolverá contradictoriamente entre el Director de Obra y el Contratista antes de comenzar la ejecución de los trabajos y en el plazo que determine el Pliego de Condiciones Particulares. Si subsiste la diferencia se acudirá, en primer lugar, al concepto más análogo dentro del cuadro de precios del proyecto, y en segundo lugar al banco de precios de uso más frecuente en la localidad.

Los contradictorios que hubiere se referirán siempre a los precios unitarios de la fecha del contrato.

RECLAMACIÓN DE AUMENTO DE PRECIOS

Artículo 60.- Si el Contratista, antes de la firma del contrato, no hubiese hecho la reclamación u observación oportuna, no podrá bajo ningún pretexto de error u omisión reclamar aumento de los precios fijados en el cuadro correspondiente del presupuesto que sirva de base para la ejecución de las obras.

FORMAS TRADICIONALES DE MEDIR O DE APLICAR LOS PRECIOS

Artículo 61.- En ningún caso podrá alegar el Contratista los usos y costumbres del país respecto de la aplicación de los precios o de la forma de medir las unidades de obras ejecutadas, se estará a lo previsto en primer lugar, al Pliego General de Condiciones Técnicas y en segundo lugar, al Pliego de Condiciones Particulares Técnicas.

DE LA REVISIÓN DE LOS PRECIOS CONTRATADOS

Artículo 62.- Contratándose las obras a riesgo y ventura, no se admitirá la revisión de los precios en tanto que el incremento no alcance, en la suma de las unidades que falten por realizar de acuerdo con el calendario, un montante superior al tres por 100 (3 por 100) del importe total del presupuesto de Contrato.

Caso de producirse variaciones en alza superiores a este porcentaje, se efectuará la correspondiente revisión de acuerdo con la fórmula establecida en el Pliego de Condiciones Particulares, percibiendo el Contratista la diferencia en más que resulte por la variación del IPC superior al 3 por 100.

No habrá revisión de precios de las unidades que puedan quedar fuera de los plazos fijados en el Calendario de la oferta.

ACOPIO DE MATERIALES

Artículo 63.- El Contratista queda obligado a ejecutar los acopios de materiales o aparatos de obra que la Propiedad ordene por escrito.

Los materiales acopiados, una vez abonados por el Propietario son, de la exclusiva propiedad de éste; de su guarda y conservación será responsable el Contratista.

**EPIGRAFE 4.º
OBRAS POR ADMINISTRACIÓN**

ADMINISTRACIÓN

Artículo 64.- Se denominan Obras por Administración aquellas en las que las gestiones que se precisan para su realización las lleva directamente el propietario, bien por sí o por un representante suyo o bien por mediación de un constructor.

Las obras por administración se clasifican en las dos modalidades siguientes:

- a) Obras por administración directa
- b) Obras por administración delegada o indirecta

A) OBRAS POR ADMINISTRACIÓN DIRECTA

Artículo 65.- Se denominan 'Obras por Administración directa' aquellas en las que el Propietario por sí o por mediación de un representante suyo, que puede ser el propio Director de Obra, expresamente autorizado a estos efectos, lleve directamente las gestiones precisas para la ejecución de la obra, adquiriendo los materiales, contratando su transporte a la obra y, en suma interviniendo directamente en todas las operaciones precisas para que el personal y los obreros contratados por él puedan realizarla; en estas obras el constructor, si lo hubiese, o el encargado de su realización, es un mero dependiente del propietario, ya sea como empleado suyo o como autónomo contratado por él, que es quien reúne en sí, por tanto, la doble personalidad de propietario y Contratista.

OBRAS POR ADMINISTRACIÓN DELEGADA O INDIRECTA

Artículo 66.- Se entiende por 'Obra por Administración delegada o indirecta' la que convienen un Propietario y un Constructor para que éste, por cuenta de aquél y como delegado suyo, realice las gestiones y los trabajos que se precisen y se convengan.

Son por tanto, características peculiares de las "Obras por Administración delegada o indirecta" las siguientes:

- a) Por parte del Propietario, la obligación de abonar directamente o por mediación del Constructor todos los gastos inherentes a la realización de los trabajos convenidos, reservándose el Propietario la facultad de poder ordenar,

bien por sí o por medio del Director de Obra en su representación, el orden y la marcha de los trabajos, la elección de los materiales y aparatos que en los trabajos han de emplearse y, en suma, todos los elementos que crea preciso para regular la realización de los trabajos convenidos.

- b) Por parte del Constructor, la obligación de llevar la gestión práctica de los trabajos, aportando sus conocimientos constructivos, los medios auxiliares precisos y, en suma, todo lo que, en armonía con su cometido, se requiera para la ejecución de los trabajos, percibiendo por ello del Propietario un tanto por ciento (%) prefijado sobre el importe total de los gastos efectuados y abonados por el Constructor.

LIQUIDACIÓN DE OBRAS POR ADMINISTRACIÓN

Artículo 67.- Para la liquidación de los trabajos que se ejecuten por administración delegada o indirecta, regirán las normas que a tales fines se establezcan en las "Condiciones particulares de índole económica" vigentes en la obra; a falta de ellas, las cuentas de administración las presentará el Constructor al Propietario, en relación valorada a la que deberá acompañarse y agrupados en el orden que se expresan los documentos siguientes todos ellos conformados por el Ingeniero Director de la Ejecución de la Obra:

- a) Las facturas originales de los materiales adquiridos para los trabajos y el documento adecuado que justifique el depósito o el empleo de dichos materiales en la obra.
- b) Las nóminas de los jornales abonados, ajustadas a lo establecido en la legislación vigente, especificando el número de horas trabajadas en las obra por los operarios de cada oficio y su categoría, acompañando a dichas nóminas una relación numérica de los encargados, capataces, jefes de equipo, oficiales y ayudantes de cada oficio, peones especializados y sueltos, listeros, guardas, etc., que hayan trabajado en la obra durante el plazo de tiempo a que correspondan las nóminas que se presentan.

- c) Las facturas originales de los transportes de materiales puestos en la obra o de retirada de escombros.
- d) Los recibos de licencias, impuestos y demás cargas inherentes a la obra que haya pagado o en cuya gestión haya intervenido el Constructor, ya que su abono es siempre de cuenta del Propietario.

A la suma de todos los gastos inherentes a la propia obra en cuya gestión o pago haya intervenido el Constructor se le aplicará, a falta de convenio especial, un quince por ciento (15 por 100), entendiéndose que en este porcentaje están incluidos los medios auxiliares y los de seguridad preventivos de accidentes, los Gastos Generales que al Constructor originen los trabajos por administración que realiza y el Beneficio Industrial del mismo.

ABONO AL CONSTRUCTOR DE LAS CUENTAS DE ADMINISTRACIÓN DELEGADA

Artículo 68.- Salvo pacto distinto, los abonos al Constructor de las cuentas de Administración delegada los realizará el Propietario mensualmente según las partes de trabajos realizados aprobados por el propietario o por su delegado representante.

Independientemente, el Ingeniero Director de la Ejecución de la Obra redactará, con igual periodicidad, la medición de la obra realizada, valorándola con arreglo al presupuesto aprobado. Estas valoraciones no tendrán efectos para los abonos al Constructor salvo que se hubiese pactado lo contrario contractualmente.

NORMAS PARA LA ADQUISICIÓN DE LOS MATERIALES Y APARATOS

Artículo 69.- No obstante las facultades que en estos trabajos por Administración delegada se reserva el Propietario para la adquisición de los materiales y aparatos, si al Constructor se le autoriza para gestionarlos y adquirirlos, deberá presentar al Propietario, o en su representación al Director de Obra, los precios y las muestras de los materiales y aparatos ofrecidos, necesitando su previa aprobación antes de adquirirlos.

EPIGRAFE 5.º

VALORACIÓN Y ABONO DE LOS TRABAJOS

FORMAS DE ABONO DE LAS OBRAS

Artículo 72.- Según la modalidad elegida para la contratación de las obras y salvo que en el Pliego Particular de Condiciones económicas se preceptúe otra cosa, el abono de los trabajos se efectuará así:

1. Tipo fijo o tanto alzado total. Se abonará la cifra previamente fijada como base de la adjudicación, disminuida en su caso en el importe de la baja efectuada por el adjudicatario.
2. Tipo fijo o tanto alzado por unidad de obra. Este precio por unidad de obra es invariable y se haya fijado de antemano, pudiendo variar solamente el número de unidades ejecutadas.
Previa medición y aplicando al total de las diversas unidades de obra ejecutadas, del precio invariable estipulado de antemano para cada una de ellas, estipulado de antemano para cada una de ellas, se abonará al Contratista el importe de las comprendidas en los trabajos ejecutados y ultimados con arreglo y sujeción a los documentos que constituyen el Proyecto, los que servirán de base para la medición y valoración de las diversas unidades.
3. Tanto variable por unidad de obra. Según las condiciones en que se realice y los materiales diversos empleados en su ejecución de acuerdo con las Órdenes del Director de Obra.
Se abonará al Contratista en idénticas condiciones al caso anterior.
4. Por listas de jornales y recibos de materiales, autorizados en la forma que el presente "Pliego General de Condiciones económicas" determina.
5. Por horas de trabajo, ejecutado en las condiciones determinadas en el contrato.

RELACIONES VALORADAS Y CERTIFICACIONES

Artículo 73.- En cada una de las épocas o fechas que se fijen en el contrato o en los "Pliegos de Condiciones Particulares" que rijan en la obra, formará el Contratista una relación valorada de las obras ejecutadas durante los plazos previstos, según la medición

DEL CONSTRUCTOR EN EL BAJO RENDIMIENTO DE LOS OBREROS

Artículo 70.- Si de los partes mensuales de obra ejecutada que preceptivamente debe presentar el Constructor al Director de Obra, éste advirtiese que los rendimientos de la mano de obra, en todas o en algunas de las unidades de obra ejecutada, fuesen notoriamente inferiores a los rendimientos normales generalmente admitidos para unidades de obra iguales o similares, se lo notificará por escrito al Constructor, con el fin de que éste haga las gestiones precisas para aumentar la producción en la cuantía señalada por el Director de Obra.

Si hecha esta notificación al Constructor, en los meses sucesivos, los rendimientos no llegasen a los normales, el Propietario queda facultado para resarcirse de la diferencia, rebajando su importe del quince por ciento (15 por 100) que por los conceptos antes expresados correspondería abonarle al Constructor en las liquidaciones quincenales que preceptivamente deben efectuarse. En caso de no llegar ambas partes a un acuerdo en cuanto a los rendimientos de la mano de obra, se someterá el caso a arbitraje.

RESPONSABILIDADES DEL CONSTRUCTOR

Artículo 71.- En los trabajos de "Obras por Administración delegada", el Constructor solo será responsable de los efectos constructivos que pudieran tener los trabajos o unidades por él ejecutadas y también de los accidentes o perjuicios que pudieran sobrevenir a los obreros o a terceras personas por no haber tomado las medidas precisas que en las disposiciones legales vigentes se establecen. En cambio, y salvo lo expresado en el artículo 70 precedente, no será responsable del mal resultado que pudiesen dar los materiales y aparatos elegidos con arreglo a las normas establecidas en dicho artículo.

En virtud de lo anteriormente consignado, el Constructor está obligado a reparar por su cuenta los trabajos defectuosos y a responder también de los accidentes o perjuicios expresados en el párrafo anterior.

que habrá practicado el Director de la Ejecución de la Obra.

Lo ejecutado por el Contratista en las condiciones preestablecidas, se valorará aplicando al resultado de la medición general, cúbica, superficial, lineal, ponderada o numeral correspondiente para cada unidad de obra, los precios señalados en el presupuesto para cada una de ellas, teniendo presente además lo establecido en el presente "Pliego General de Condiciones económicas" respecto a mejoras o sustituciones de material y a las obras accesorias y especiales, etc.

Al Contratista, que podrá presenciar las mediciones necesarias para extender dicha relación se le facilitarán por el Director de la Ejecución de la Obra los datos correspondientes de la relación valorada, acompañándolos de una nota de envío, al objeto de que, dentro del plazo de diez (10) días a partir de la fecha del recibo de dicha nota, pueda el Contratista examinarlos y devolverlos firmados con su conformidad o hacer, en caso contrario, las observaciones o reclamaciones que considere oportunas.

Dentro de los diez (10) días siguientes a su recibo, el Director de Obra aceptará o rechazará las reclamaciones del Contratista si las hubiere, dando cuenta al mismo de su resolución, pudiendo éste, en el segundo caso, acudir ante el Propietario contra la resolución del Director de Obra en la forma referida en los "Pliegos Generales de Condiciones Facultativas y Legales".

Tomando como base la relación valorada indicada en el párrafo anterior, expedirá el Director de Obra la certificación de las obras ejecutadas. De su importe se deducirá el tanto por ciento que para la construcción de la fianza se haya preestablecido.

El material acopiado a pie de obra por indicación expresa y por escrito del Propietario, podrá certificarse hasta el noventa por ciento (90 por 100) de su importe, a los precios que figuren en los documentos del Proyecto, sin afectarlos del tanto por ciento de contrata.

Las certificaciones se remitirán al Propietario, dentro del mes siguiente al período a que se refieren, y tendrán el carácter de documento y entregas a buena cuenta, sujetas a las rectificaciones y variaciones que se deriven de la liquidación final, no suponiendo tampoco dichas certificaciones aprobación ni recepción de las obras que comprenden.

Las relaciones valoradas contendrán solamente la obra ejecutada en el plazo a que la valoración se refiere. En el caso de que el Director de Obra lo exigiera, las certificaciones se extenderán al origen.

MEJORAS DE OBRAS LIBREMENTE EJECUTADAS

Artículo 74.- Cuando el Contratista, incluso con autorización del Director de Obra, emplease materiales de más esmerada preparación o de mayor tamaño que el señalado en el Proyecto o sustituyese una clase de fábrica con otra que tuviese asignado mayor precio o ejecutase con mayores dimensiones cualquiera parte de la obra, o, en general, introdujese en ésta y sin pedírsela, cualquiera otra modificación que sea beneficiosa a juicio del Director de Obra, no tendrá derecho, sin embargo, más que al abono de lo que pudiera corresponder en el caso de que hubiese construido la obra con estricta sujeción a la proyectada y contratada o adjudicada.

ABONO DE TRABAJOS PRESUPUESTADOS CON PARTIDA ALZADA

Artículo 75.- Salvo lo preceptuado en el "Pliego de Condiciones Particulares de índole económica", vigente en la obra, el abono de los trabajos presupuestados en partida alzada, se efectuará de acuerdo con el procedimiento que corresponda entre los que a continuación se expresan:

- Si existen precios contratados para unidades de obras iguales, las presupuestadas mediante partida alzada, se abonarán previa medición y aplicación del precio establecido.
- Si existen precios contratados para unidades de obra similares, se establecerán precios contradictorios para las unidades con partida alzada, deducidos de los similares contratados.
- Si no existen precios contratados para unidades de obra iguales o similares, la partida alzada se abonará íntegramente al Contratista, salvo el caso de que en el Presupuesto de la obra se exprese que el importe de dicha partida debe justificarse, en cuyo caso el Director de Obra indicará al Contratista y con anterioridad a su ejecución, el procedimiento que de seguirse para llevar dicha cuenta, que en realidad será de Administración, valorándose los materiales y jornales a los precios que figuren en el Presupuesto aprobado o, en su defecto, a los que con anterioridad a la ejecución convengan las dos partes, incrementándose su importe total con el porcentaje que se fije en el Pliego de Condiciones Particulares en concepto de Gastos Generales y Beneficio Industrial del Contratista.

ABONO DE AGOTAMIENTOS Y OTROS TRABAJOS ESPECIALES NO CONTRATADOS

Artículo 76.- Cuando fuese preciso efectuar agotamientos, inyecciones y otra clase de trabajos de cualquiera índole especial y ordinaria, que por no estar contratados no sean de cuenta del Contratista, y si no se contratasen con tercera persona, tendrá el Contratista la obligación de realizarlos y de satisfacer los gastos de toda clase que ocasionen, los cuales le serán abonados por el Propietario por separado de la Contrata.

Además de reintegrar mensualmente estos gastos al Contratista, se le abonará juntamente con ellos el tanto por ciento del importe total que, en su caso, se especifique en el Pliego de Condiciones Particulares.

PAGOS

Artículo 77.- Los pagos se efectuarán por el Propietario en los plazos previamente establecidos, y su importe corresponderá precisamente al de las certificaciones de obra conformadas por el Director de Obra, en virtud de las cuales se verifican aquéllos.

ABONO DE TRABAJOS EJECUTADOS DURANTE EL PLAZO DE GARANTÍA

Artículo 78.- Efectuada la recepción provisional y si durante el plazo de garantía se hubieran ejecutado trabajos cualesquiera, para su abono se procederá así:

- Si los trabajos que se realicen estuvieran especificados en el Proyecto, y sin causa justificada no se hubieran realizado por el Contratista a su debido tiempo; y el Director de Obra exigiera su realización durante el plazo de garantía, serán valorados a los precios que figuren en el Presupuesto y abonados de acuerdo con lo establecido en los "Pliegos Particulares" o en su defecto en los Generales, en el caso de que dichos precios fuesen inferiores a los que rijan en la época de su realización; en caso contrario, se aplicarán estos últimos.
- Si se han ejecutado trabajos precisos para la reparación de desperfectos ocasionados por el uso del edificio, por haber sido éste utilizado durante dicho plazo por el Propietario, se valorarán y abonarán a los precios del día, previamente acordados.
- Si se han ejecutado trabajos para la reparación de desperfectos ocasionados por deficiencia de la construcción o de la calidad de los materiales, nada se abonará por ellos al Contratista.

EPÍGRAFE 6.º

INDEMNIZACIONES MUTUAS

INDEMNIZACIÓN POR RETRASO DEL PLAZO DE TERMINACIÓN DE LAS OBRAS

Artículo 79.- La indemnización por retraso en la terminación se establecerá en un tanto por mil del importe total de los trabajos contratados, por cada día natural de retraso, contados a partir del día de terminación fijado en el Calendario de obra, salvo lo dispuesto en el Pliego Particular del presente proyecto.

Las sumas resultantes se descontarán y retendrán con cargo a la fianza.

DEMORA DE LOS PAGOS POR PARTE DEL PROPIETARIO

Artículo 80.- Si el propietario no efectuase el pago de las obras ejecutadas, dentro del mes siguiente al que corresponde el plazo convenido el Contratista tendrá además el derecho de percibir el abono de un cinco por ciento (5%) anual (o el que se defina en el Pliego Particular), en concepto de intereses de demora, durante el

espacio de tiempo del retraso y sobre el importe de la mencionada certificación.

Si aún transcurrieran dos meses a partir del término de dicho plazo de un mes sin realizarse dicho pago, tendrá derecho el Contratista a la resolución del contrato, procediéndose a la liquidación correspondiente de las obras ejecutadas y de los materiales acopiados, siempre que éstos reúnan las condiciones preestablecidas y que su cantidad no exceda de la necesaria para la terminación de la obra contratada o adjudicada.

No obstante lo anteriormente expuesto, se rechazará toda solicitud de resolución del contrato fundada en dicha demora de pagos, cuando el Contratista no justifique que en la fecha de dicha solicitud ha invertido en obra o en materiales acopiados admisibles la parte de presupuesto correspondiente al plazo de ejecución que tenga señalado en el contrato.

EPÍGRAFE 7.º

VARIOS

MEJORAS, AUMENTOS Y/O REDUCCIONES DE OBRA.

Artículo 76.- No se admitirán mejoras de obra, más que en el caso en que el Director de Obra haya ordenado por escrito la ejecución de trabajos nuevos o que mejoren la calidad de los contratados, así como la de los materiales y aparatos previstos en el contrato. Tampoco se admitirán aumentos de obra en las unidades contratadas, salvo caso de error en las mediciones del Proyecto

a menos que el Director de Obra ordene, también por escrito, la ampliación de las contratadas.

En todos estos casos será condición indispensable que ambas partes contratantes, antes de su ejecución o empleo, convengan por escrito los importes totales de las unidades mejoradas, los precios de los nuevos materiales o aparatos ordenados emplear y los aumentos que todas estas mejoras o aumentos de obra supon-

gan sobre el importe de las unidades contratadas.

Se seguirán el mismo criterio y procedimiento, cuando el Director de Obra introduzca innovaciones que supongan una **reducción** apreciable en los importes de las unidades de obra contratadas.

UNIDADES DE OBRA DEFECTUOSAS, PERO ACEPTABLES

Artículo 77.- Cuando por cualquier causa fuera menester valorar obra defectuosa, pero aceptable a juicio del Director de Obra de las obras, éste determinará el precio o partida de abono después de oír al Contratista, el cual deberá conformarse con dicha resolución, salvo el caso en que, estando dentro del plazo de ejecución, prefiera demoler la obra y rehacerla con arreglo a condiciones, sin exceder de dicho plazo.

SEGURO DE LAS OBRAS

Artículo 78.- El Contratista estará obligado a asegurar la obra contratada durante todo el tiempo que dure su ejecución hasta la recepción definitiva; la cuantía del seguro coincidirá en cada momento con el valor que tengan por contrata los objetos asegurados.

El importe abonado por la Sociedad Aseguradora, en el caso de siniestro, se ingresará en cuenta a nombre del Propietario, para que con cargo a ella se abone la obra que se construya, y a medida que ésta se vaya realizando.

El reintegro de dicha cantidad al Contratista se efectuará por certificaciones, como el resto de los trabajos de la construcción. En ningún caso, salvo conformidad expresa del Contratista, hecho en documento público, el Propietario podrá disponer de dicho importe para menesteres distintos del de reconstrucción de la parte siniestrada.

La infracción de lo anteriormente expuesto será motivo suficiente para que el Contratista pueda resolver el contrato, con devolución de fianza, abono completo de gastos, materiales acopiados, etc., y una indemnización equivalente al importe de los daños causados al Contratista por el siniestro y que no se le hubiesen abonado, pero sólo en proporción equivalente a lo que suponga la indemnización abonada por la Compañía Aseguradora, respecto al importe de los daños causados por el siniestro, que serán tasados a estos efectos por el Director de Obra.

En las obras de reforma o reparación, se fijarán previamente la porción de edificio que debe ser asegurada y su cuantía, y si nada se prevé, se entenderá que el seguro ha de comprender toda la parte del edificio afectada por la obra.

Los riesgos asegurados y las condiciones que figuren en la póliza o pólizas de Seguros, los pondrá el Contratista, antes de contratarlos, en conocimiento del Propietario, al objeto de recabar de éste su previa conformidad o reparos.

Además se han de establecer garantías por daños materiales ocasionados por vicios y defectos de la construcción, según se describe en el Art. 81, en base al Art. 19 de la L.O.E.

CONSERVACIÓN DE LA OBRA

Artículo 79.- Si el Contratista, siendo su obligación, no atiende a la conservación de la obra durante el plazo de garantía, en el caso de que el edificio no haya sido ocupado por el Propietario antes de la recepción definitiva, el Director de Obra, en representación del Propietario, podrá disponer todo lo que sea preciso para que se atienda a la guardería, limpieza y todo lo que fuese menester para su buena conservación, abonándose todo ello por cuenta de la Contrata.

Al abandonar el Contratista el edificio, tanto por buena terminación de las obras, como en el caso de resolución del contrato, está obligado a dejarlo desocupado y limpio en el plazo que el

Ingeniero Director de Obra fije.

Después de la recepción provisional del edificio y en el caso de que la conservación del edificio corra a cargo del Contratista, no deberá haber en él más herramientas, útiles, materiales, muebles, etc., que los indispensables para su guardería y limpieza y para los trabajos que fuese preciso ejecutar.

En todo caso, ocupado o no el edificio, está obligado el Contratista a revisar y reparar la obra, durante el plazo expresado, procediendo en la forma prevista en el presente "Pliego de Condiciones Económicas".

USO POR EL CONTRATISTA DE EDIFICIO O BIENES DEL PROPIETARIO

Artículo 80.- Cuando durante la ejecución de las obras ocupe el Contratista, con la necesaria y previa autorización del Propietario, edificios o haga uso de materiales o útiles pertenecientes al mismo, tendrá obligación de repararlos y conservarlos para hacer entrega de ellos a la terminación del contrato, en perfecto estado de conservación, reponiendo los que se hubiesen inutilizado, sin derecho a indemnización por esta reposición ni por las mejoras hechas en los edificios, propiedades o materiales que haya utilizado.

En el caso de que al terminar el contrato y hacer entrega del material, propiedades o edificaciones, no hubiese cumplido el Contratista con lo previsto en el párrafo anterior, lo realizará el Propietario a costa de aquél y con cargo a la fianza.

PAGO DE ARBITRIOS

El pago de impuestos y arbitrios en general, municipales o de otro origen, sobre vallas, alumbrado, etc., cuyo abono debe hacerse durante el tiempo de ejecución de las obras y por conceptos inherentes a los propios trabajos que se realizan, correrán a cargo de la contrata, siempre que en las condiciones particulares del Proyecto no se estipule lo contrario.

GARANTÍAS POR DAÑOS MATERIALES OCASIONADOS POR VICIOS Y DEFECTOS DE LA CONSTRUCCIÓN

Artículo 81.-

El régimen de garantías exigibles para las obras de edificación se hará efectivo de acuerdo con la obligatoriedad que se establece en la L.O.E. (el apartado c) exigible para edificios cuyo destino principal sea el de vivienda según disposición adicional segunda de la L.O.,E.), teniendo como referente a las siguientes garantías:

- Seguro de daños materiales o seguro de caución, para garantizar, durante un año, el resarcimiento de los daños causados por vicios o defectos de ejecución que afecten a elementos de terminación o acabado de las obras, que podrá ser sustituido por la retención por el promotor de un 5% del importe de la ejecución material de la obra.
- Seguro de daños materiales o seguro de caución, para garantizar, durante tres años, el resarcimiento de los daños causados por vicios o defectos de los elementos constructivos o de las instalaciones que ocasionen el incumplimiento de los requisitos de habitabilidad especificados en el art. 3 de la L.O.E.
- Seguro de daños materiales o seguro de caución, para garantizar, durante diez años, el resarcimiento de los daños materiales causados por vicios o defectos que tengan su origen o afecten a la cimentación, los soportes, las vigas, los forjados, los muros de carga u otros elementos estructurales, y que comprometan directamente la resistencia mecánica y estabilidad del edificio.

CAPITULO IV PRESCRIPCIONES SOBRE MATERIALES PLIEGO PARTICULAR

EPÍGRAFE 1.º CONDICIONES GENERALES

Artículo 1.- Calidad de los materiales.

Todos los materiales a emplear en la presente obra serán de primera calidad y reunirán las condiciones exigidas vigentes refe-

rentes a materiales y prototipos de construcción.

Artículo 2.- Pruebas y ensayos de materiales.

Todos los materiales a que este capítulo se refiere podrán ser sometidos a los análisis o pruebas, por cuenta de la contrata, que se crean necesarios para acreditar su calidad. Cualquier otro que haya sido especificado y sea necesario emplear deberá ser aprobado por la Dirección de las obras, bien entendido que será rechazado el que no reúna las condiciones exigidas por la buena práctica de la construcción.

Artículo 3.- Materiales no consignados en proyecto.

Los materiales no consignados en proyecto que dieran lugar a precios contradictorios reunirán las condiciones de bondad necesarias, a juicio de la Dirección Facultativa no teniendo el contratista derecho a reclamación alguna por estas condiciones exigidas.

Artículo 4.- Condiciones generales de ejecución.

Condiciones generales de ejecución. Todos los trabajos, incluidos en el presente proyecto se ejecutarán esmeradamente, con arreglo a las buenas prácticas de la construcción, de acuerdo con las condiciones establecidas en el Pliego de Condiciones de la Edificación de la Dirección General de Arquitectura de 1960, y cumpliendo estrictamente las instrucciones recibidas por la Dirección Facultativa, no pudiendo por tanto servir de pretexto al contratista la baja subasta, para variar esa esmerada ejecución ni la primerísima calidad de las instalaciones proyectadas en cuanto a sus materiales y mano de obra, ni pretender proyectos adicionales.

EPÍGRAFE 2.º

CONDICIONES QUE HAN DE CUMPLIR LOS MATERIALES

Artículo 5.- Materiales para hormigones y morteros.

5.1. Áridos.

5.1.1. Generalidades.

Generalidades. La naturaleza de los áridos y su preparación serán tales que permitan garantizar la adecuada resistencia y durabilidad del hormigón, así como las restantes características que se exijan a éste en el Pliego de Prescripciones Técnicas Particulares.

Como áridos para la fabricación de hormigones pueden emplearse arenas y gravas existentes en yacimientos naturales, machacados u otros productos cuyo empleo se encuentre sancionado por la práctica o resulte aconsejable como consecuencia de estudios realizados en un laboratorio oficial. En cualquier caso cumplirá las condiciones de la EHE.

Cuando no se tengan antecedentes sobre la utilización de los áridos disponibles, o se vayan a emplear para otras aplicaciones distintas de las ya sancionadas por la práctica, se realizarán ensayos de identificación mediante análisis mineralógicos, petrográficos, físicos o químicos, según convengan a cada caso.

En el caso de utilizar escorias siderúrgicas como árido, se comprobará previamente que son estables, es decir que no contienen silicatos inestables ni compuestos ferrosos. Esta comprobación se efectuará con arreglo al método de ensayo UNE 7.243.

Se prohíbe el empleo de áridos que contengan sulfuros oxidables.

Se entiende por "arena" o "árido fino" el árido fracción del mismo que pasa por un tamiz de 5 mm. de luz de malla (tamiz 5 UNE 7050); por "grava" o "árido grueso" el que resulta retenido por dicho tamiz; y por "árido total" (o simplemente "árido" cuando no hay lugar a confusiones), aquel que, de por sí o por mezcla, posee las proporciones de arena y grava adecuadas para fabricar el hormigón necesario en el caso particular que se considere.

5.1.2. Limitación de tamaño.

Cumplirá las condiciones señaladas en la instrucción EHE.

5.2. Agua para amasado.

Habrà de cumplir las siguientes prescripciones:

- Acidez tal que el pH sea mayor de 5. (UNE 7234:71).
- Sustancias solubles, menos de quince gramos por litro (15 gr./l.), según NORMA UNE 7130:58.
- Sulfatos expresados en SO₄, menos de un gramo por litro (1 gr.A.) según ensayo de NORMA 7131:58.
- Ión cloro para hormigón con armaduras, menos de 6 gr./l., según NORMA UNE 7178:60.
- Grasas o aceites de cualquier clase, menos de quince gramos por litro (15 gr./l.). (UNE 7235).
- Carencia absoluta de azúcares o carbohidratos según ensayo de NORMA UNE 7132:58.
- Demàs prescripciones de la EHE.

5.3. Aditivos.

Se definen como aditivos a emplear en hormigones y morteros aquellos productos sólidos o líquidos, excepto cemento, áridos o agua que mezclados durante el amasado modifican o mejoran las características del mortero u hormigón en especial en lo referente al fraguado, endurecimiento, plasticidad e incluso de aire.

Se establecen los siguientes límites:

- Si se emplea cloruro cálcico como acelerador, su dosificación será igual o menor del dos por ciento (2%) en peso del cemento y si se trata de hormigonar con temperaturas muy

bajas, del tres y medio por ciento (3.5%) del peso del cemento.

- Si se usan aireantes para hormigones normales su proporción será tal que la disminución de resistentes a compresión producida por la inclusión del aireante sea inferior al veinte por ciento (20%). En ningún caso la proporción de aireante será mayor del cuatro por ciento (4%) del peso en cemento.
- En caso de empleo de colorantes, la proporción será inferior al diez por ciento del peso del cemento. No se emplearán colorantes orgánicos.
- Cualquier otro que se derive de la aplicación de la EHE.

5.4. Cemento.

Se entiende como tal, un aglomerante, hidráulico que responda a alguna de las definiciones del pliego de prescripciones técnicas generales para la recepción de cementos R.C. 03. B.O.E. 16.01.04.

Podrá almacenarse en sacos o a granel. En el primer caso, el almacén protegerá contra la intemperie y la humedad, tanto del suelo como de las paredes. Si se almacenara a granel, no podrán mezclarse en el mismo sitio cementos de distintas calidades y procedencias.

Se exigirá al contratista la realización de ensayos que demuestren de modo satisfactorio que los cementos cumplen las condiciones exigidas. Las partidas de cemento defectuoso serán retiradas de la obra en el plazo máximo de 8 días. Los métodos de ensayo serán los detallados en el citado "Pliego General de Condiciones para la Recepción de Conglomerantes Hidráulicos." Se realizarán en laboratorios homologados.

Se tendrá en cuenta prioritariamente las determinaciones de la Instrucción EHE.

Artículo 6.- Acero.

6.1. Acero de alta adherencia en redondos para armaduras.

Se aceptarán aceros de alta adherencia que lleven el sello de conformidad CIETSID homologado por el M.O.P.U.

Estos aceros vendrán marcados de fábrica con señales indelebiles para evitar confusiones en su empleo. No presentarán ovalaciones, grietas, sopladuras, ni mermas de sección superiores al cinco por ciento (5%).

El módulo de elasticidad será igual o mayor de dos millones cien mil kilogramos por centímetro cuadrado (2.100.000 kg./cm²). Entendiendo por límite elástico la mínima tensión capaz de producir una deformación permanente de dos décimas por ciento (0.2%). Se prevé el acero de límite elástico 4.200 kg./cm², cuya carga de rotura no será inferior a cinco mil doscientos cincuenta (5.250 kg./cm²) Esta tensión de rotura es el valor de la ordenada máxima del diagrama tensión deformación.

Se tendrá en cuenta prioritariamente las determinaciones de la Instrucción EHE.

6.2. Acero laminado.

El acero empleado en los perfiles de acero laminado será de los tipos establecidos en la norma UNE EN 10025 (Productos laminados en caliente de acero no aleado, para construcciones metálicas de uso general), también se podrán utilizar los aceros establecidos por las normas UNE EN 10210 relativa a perfiles huecos para la construcción, acabados en caliente, de acero no aleado de grano fino, y en la UNE-EN 10219, relativa a secciones huecas de acero

estructural conformadas en frío, debiendo contar los perfiles con marcado CE y declaración de conformidad.

En cualquier caso se tendrán en cuenta las especificaciones del artículo 4.2 del DB SE-A Seguridad Estructural Acero del CTE.

Los perfiles vendrán con su correspondiente identificación de fábrica, con señales indelebles para evitar confusiones. No presentarán grietas, ovalizaciones, sopladuras ni mermas de sección superiores al cinco por ciento (5%).

La ejecución se realizará conforme a la norma UNE-EN 1090-2:2019

Para las uniones atornilladas se estará a lo dispuesto en la Norma UNE EN 10210.

Las uniones soldadas se realizarán por soldador habilitado.

Artículo 7.- Materiales auxiliares de hormigones.

7.1. Productos para curado de hormigones.

Se definen como productos para curado de hormigones hidráulicos los que, aplicados en forma de pintura pulverizada, depositan una película impermeable sobre la superficie del hormigón para impedir la pérdida de agua por evaporización.

El color de la capa protectora resultante será claro, preferiblemente blanco, para evitar la absorción del calor solar. Esta capa deberá ser capaz de permanecer intacta durante siete días al menos después de una aplicación.

7.2. Desencofrantes.

Se definen como tales a los productos que, aplicados en forma de pintura a los encofrados, disminuyen la adherencia entre éstos y el hormigón, facilitando la labor de desmoldeo. El empleo de éstos productos deberá ser expresamente autorizado sin cuyo requisito no se podrán utilizar.

Artículo 8.- Encofrados y cimbras.

8.1. Encofrados en muros.

Podrán ser de madera o metálicos pero tendrán la suficiente rigidez, latiguillos y puntales para que la deformación máxima debida al empuje del hormigón fresco sea inferior a un centímetro respecto a la superficie teórica de acabado. Para medir estas deformaciones se aplicará sobre la superficie desencofrada una regla metálica de 2 m. de longitud, recta si se trata de una superficie plana, o curva si ésta es reglada.

Los encofrados para hormigón visto necesariamente habrán de ser de madera.

8.2. Encofrado de pilares, vigas y arcos.

Podrán ser de madera o metálicos pero cumplirán la condición de que la deformación máxima de una arista encofrada respecto a la teórica, sea menor o igual de un centímetro de la longitud teórica. Igualmente deberá tener el frontado lo suficientemente rígido para soportar los efectos dinámicos del vibrado del hormigón de forma que el máximo movimiento local producido por esta causa sea de cinco milímetros.

Artículo 9.- Aglomerantes excluido cemento.

9.1. Cal hidráulica.

Cumplirá las siguientes condiciones:

- Peso específico comprendido entre dos enteros y cinco décimas y dos enteros y ocho décimas.
- Densidad aparente superior a ocho décimas.
- Pérdida de peso por calcinación al rojo blanco menor del doce por ciento.
- Fraguado entre nueve y treinta horas.
- Residuo de tamiz cuatro mil novecientas mallas menor del seis por ciento.
- Resistencia a la tracción de pasta pura a los siete días superior a ocho kilogramos por centímetro cuadrado. Curado de la probeta un día al aire y el resto en agua.
- Resistencia a la tracción del mortero normal a los siete días superior a cuatro kilogramos por centímetro cuadrado. Curado por la probeta un día al aire y el resto en agua.
- Resistencia a la tracción de pasta pura a los veintiocho días superior a ocho kilogramos por centímetro cuadrado y también superior en dos kilogramos por centímetro cuadrado a la alcanzada al séptimo día.

9.2. Yeso negro.

Deberá cumplir las siguientes condiciones:

- El contenido en sulfato cálcico semihidratado (S04Ca/2H₂O) será como mínimo del cincuenta por ciento en peso.
- El fraguado no comenzará antes de los dos minutos y no terminará después de los treinta minutos.
- En tamiz 0.2 UNE 7050 no será mayor del veinte por ciento.
- En tamiz 0.08 UNE 7050 no será mayor del cincuenta por ciento.
- Las probetas prismáticas 4-4-16 cm. de pasta normal ensayadas a flexión con una separación entre apoyos de 10.67 cm. resistirán una carga central de ciento veinte kilogramos como mínimo.
- La resistencia a compresión determinada sobre medias probetas procedentes del ensayo a flexión, será como mínimo setenta y cinco kilogramos por centímetros cuadrado. La toma de muestras se efectuará como mínimo en un tres por ciento de los casos mezclando el yeso procedente de los diversos hasta obtener por cuarteo una muestra de 10 kgs. como mínimo una muestra. Los ensayos se efectuarán según las normas UNE 7064 y 7065.

Artículo 10.- Materiales de cubierta.

10.1. Panel sandwich.

Se empleará panel sandwich compuesto por dos chapas prelacadas exteriores de acero grecada por la cara superior y lisa por la cara inferior, ambas de 0,5 mm de espesor con aislamiento intermedio de PU con clasificación BS2d0 según norma UNE-EN 13501-1:2007+A1:2010 de 50 mm de espesor, fijación oculta por tapajuntas. Deberá incluir los anclajes necesarios para soportar las acciones de proyecto según CTE DB-SE-AE, tanto en situaciones de presión como de succión.

Deberá contar con Marcado CE según norma UNE-EN 14509 y certificado de conformidad.

Los paneles empleados tendrán una anchura útil de 1 metro y longitud mínima de 12 metros para minimizar el número de solapes.

10.2. Chapa simple

Se emplearán chapas de acero S 280 GD prelacadas con los espesores indicados en proyecto con un mínimo de 0,6 mm.

Las chapas vendrán grecadas o plegadas de fábrica, debiendo contar con declaración de conformidad.

Artículo 11.- Lucernarios

Los lucernarios estarán realizados con policarbonato alveolar de 40 mm de espesor. Tendrán una clasificación frente al fuego B, s1, d0, debiendo contar con marcado CE según norma UNE EN 16153:2013 y UNE EN 16153+A1:2015 y certificado de conformidad.

Artículo 12.- Materiales para fábrica y forjados.

12.1. Fábrica de ladrillo y bloque.

Las piezas utilizadas en la construcción de fábricas de ladrillo o bloque se ajustarán a lo estipulado en el artículo 4 del DB SE-F Seguridad Estructural Fábrica, del CTE.

La resistencia normalizada a compresión mínima de las piezas será de 5 N/mm².

Los ladrillos serán de primera calidad según queda definido en la Norma NBE-RL /88 Las dimensiones de los ladrillos se medirán de acuerdo con la Norma UNE 7267. La resistencia a compresión de los ladrillos será como mínimo:

- L. macizos = 100 Kg./cm²
- L. perforados = 100 Kg./cm²
- L. huecos = 50 Kg./cm²

12.2. Viguetas prefabricadas.

Las viguetas serán armadas o pretensadas según la memoria de cálculo y deberán poseer la autorización de uso del M.O.P. No obstante el fabricante deberá garantizar su fabricación y resultados por escrito, caso de que se requiera.

El fabricante deberá facilitar instrucciones adicionales para su utilización y montaje en caso de ser éstas necesarias siendo responsable de los daños que pudieran ocurrir por carencia de las

instrucciones necesarias.

Tanto el forjado como su ejecución se adaptará a la EHE-08.

12.3. Bovedillas.

Las características se deberán exigir directamente al fabricante a fin de ser aprobadas.

Artículo 13.- Materiales para solados y alicatados.

13.1. Baldosas y losas de terrazo.

Se compondrán como mínimo de una capa de huella de hormigón o mortero de cemento, triturados de piedra o mármol, y, en general, colorantes y de una capa base de mortero menos rico y árido más grueso.

Los áridos estarán limpios y desprovistos de arcilla y materia orgánica. Los colorantes no serán orgánicos y se ajustarán a la Norma UNE 41060.

Las tolerancias en dimensiones serán:

- Para medidas superiores a diez centímetros, cinco décimas de milímetro en más o en menos.
- Para medidas de diez centímetros o menos tres décimas de milímetro en más o en menos.
- El espesor medido en distintos puntos de su contorno no variará en más de un milímetro y medio y no será inferior a los valores indicados a continuación.
- Se entiende a estos efectos por lado, el mayor del rectángulo si la baldosa es rectangular, y si es de otra forma, el lado mínimo del cuadrado circunscrito.
- El espesor de la capa de la huella será uniforme y no menor en ningún punto de siete milímetros y en las destinadas a soportar tráfico o en las losas no menor de ocho milímetros.
- La variación máxima admisible en los ángulos medida sobre un arco de 20 cm. de radio será de más/menos medio milímetro.
- La flecha mayor de una diagonal no sobrepasará el cuatro por mil de la longitud, en más o en menos.
- El coeficiente de absorción de agua determinado según la Norma UNE 7008 será menor o igual al quince por ciento.
- El ensayo de desgaste se efectuará según Norma UNE 7015, con un recorrido de 250 metros en húmedo y con arena como abrasivo; el desgaste máximo admisible será de cuatro milímetros y sin que aparezca la segunda capa tratándose de baldosas para interiores de tres milímetros en baldosas de aceras o destinadas a soportar tráfico.
- Las muestras para los ensayos se tomarán por azar, 20 unidades como mínimo del millar y cinco unidades por cada millar más, desechando y sustituyendo por otras las que tengan defectos visibles, siempre que el número de desechadas no exceda del cinco por ciento.

13.2. Rodapiés de terrazo.

Las piezas para rodapié, estarán hechas de los mismos materiales que los del solado, tendrán un canto romo y sus dimensiones serán de 40 x 10 cm. Las exigencias técnicas serán análogas a las del material de solado.

13.3. Azulejos.

Se definen como azulejos las piezas poligonales, con base cerámica recubierta de una superficie vidriada de colorido variado que sirve para revestir paramentos.

Deberán cumplir las siguientes condiciones:

- Ser homogéneos, de textura compacta y restantes al desgaste.
- Carecer de grietas, coqueas, planos y exfoliaciones y materias extrañas que pueden disminuir su resistencia y duración.
- Tener color uniforme y carecer de manchas eflorescentes.
- La superficie vitrificada será completamente plana, salvo cantos romos o terminales.
- Los azulejos estarán perfectamente moldeados y su forma y dimensiones serán las señaladas en los planos. La superficie de los azulejos será brillante, salvo que, explícitamente, se exija que la tenga mate.
- Los azulejos situados en las esquinas no serán lisos sino que presentarán según los casos, un canto romo, largo o corto, o un terminal de esquina izquierda o derecha, o un terminal de ángulo entrante con aparejo vertical u horizontal.
- La tolerancia en las dimensiones será de un uno por ciento en menos y un cero en más, para los de primera clase.
- La determinación de los defectos en las dimensiones se hará

aplicando una escuadra perfectamente ortogonal a una vertical cualquiera del azulejo, haciendo coincidir una de las aristas con un lado de la escuadra. La desviación del extremo de la otra arista respecto al lado de la escuadra es el error absoluto, que se traducirá a porcentual.

13.4. Baldosas y losas de mármol.

Los mármoles deben de estar exentos de los defectos generales tales como pelos, grietas, coqueas, bien sean estos defectos debidos a trastornos de la formación de la masa o a la mala explotación de las canteras. Deberán estar perfectamente planos y pulimentados.

Las baldosas serán piezas de 50 x 50 cm. como máximo y 3 cm. de espesor. Las tolerancias en sus dimensiones se ajustarán a las expresadas en el párrafo 9.1. para las piezas de terrazo.

13.5. Rodapiés de mármol.

Las piezas de rodapié estarán hechas del mismo material que las de solado; tendrán un canto romo y serán de 10 cm. de alto. Las exigencias técnicas serán análogas a las del solado de mármol.

Artículo 14.- Carpintería de taller.

14.1. Puertas de madera.

Las puertas de madera que se emplean en la obra deberán tener la aprobación del Ministerio de Industria, la autorización de uso del M.O.P.U. o documento de idoneidad técnica expedido por el I.E.T.C.C.

14.2. Cercos.

Los cercos de los marcos interiores serán de primera calidad con una escuadría mínima de 7 x 5 cm.

Artículo 15.- Carpintería metálica.

15.1. Ventanas y Puertas.

Los perfiles empleados en la confección de ventanas y puertas metálicas, serán especiales de doble junta y cumplirán todas las prescripciones legales. No se admitirán rebabas ni curvaturas rechazándose los elementos que adolezcan de algún defecto de fabricación.

Artículo 16.- Pintura.

16.1. Pintura al temple.

Estará compuesta por una cola disuelta en agua y un pigmento mineral finamente disperso con la adición de un antifermo tipo formol para evitar la putrefacción de la cola. Los pigmentos a utilizar podrán ser:- Blanco de Cinc que cumplirá la Norma UNE 48041.

- Litopón que cumplirá la Norma UNE 48040.
 - Bióxido de Titanio tipo anatasa según la Norma UNE 48044
- También podrán emplearse mezclas de estos pigmentos con carbonato cálcico y sulfato básico. Estos dos últimos productos considerados como cargas no podrán entrar en una proporción mayor del veinticinco por ciento del peso del pigmento.

16.2. Pintura plástica.

Está compuesta por un vehículo formado por barniz adquirido y los pigmentos están constituidos de bióxido de titanio y colores resistentes.

Artículo 17.- Colores, aceites, barnices, etc.

Todas las sustancias de uso general en la pintura deberán ser de excelente calidad. Los colores reunirán las condiciones siguientes:

- Facilidad de extenderse y cubrir perfectamente las superficies.
 - Fijeza en su tinta.
 - Facultad de incorporarse al aceite, color, etc.
 - Ser inalterables a la acción de los aceites o de otros colores.
 - Insolubilidad en el agua.
- Los aceites y barnices reunirán a su vez las siguientes condiciones:
- Ser inalterables por la acción del aire.
 - Conservar la fijeza de los colores.
 - Transparencia y color perfectos.

Los colores estarán bien molidos y serán mezclados con el aceite, bien purificados y sin posos. Su color será amarillo claro, no

admitiéndose el que al usarlo, deje manchas o ráfagas que indiquen la presencia de sustancias extrañas.

Artículo 18.- Fontanería.

18.1. Tubería de hierro galvanizado.

La designación de pesos, espesores de pared, tolerancias, etc. se ajustarán a las correspondientes normas DIN. Los manguitos de unión serán de hierro maleable galvanizado con junta esmerilada.

18.2. Tubería de cemento centrifugado.

Todo saneamiento horizontal se realizará en tubería de cemento centrifugado siendo el diámetro mínimo a utilizar de veinte centímetros.

Los cambios de sección se realizarán mediante las arquetas correspondientes.

18.3. Bajantes.

Las bajantes tanto de aguas pluviales como fecales serán de fibrocemento o materiales plásticos que dispongan autorización de uso. No se admitirán bajantes de diámetro inferior a 12 cm.

Todas las uniones entre tubos y piezas especiales se realizarán mediante uniones Gibault.

18.4. Tubería de cobre.

La red de distribución de agua y gas butano se realizará en tubería de cobre, sometiendo a la citada tubería a la presión de prueba exigida por la empresa Gas Butano, operación que se efectuará una vez acabado el montaje.

Las designaciones, pesos, espesores de pared y tolerancias se ajustarán a las normas correspondientes de la citada empresa.

Las válvulas a las que se someterá a una presión de prueba superior en un cincuenta por ciento a la presión de trabajo serán de marca aceptada por la empresa Gas Butano y con las características que ésta le indique.

Artículo 19.- Instalaciones eléctricas.

19.1. Normas.

Todos los materiales que se empleen en la instalación eléctrica, tanto de A.T. como de B.T., deberán cumplir las prescripciones técnicas que dictan las normas internacionales C.B.I., los reglamentos para instalaciones eléctricas actualmente en vigor, así como las normas técnico-prácticas de la Compañía Suministradora de Energía.

19.2. Conductores de baja tensión.

Los conductores de los cables serán de cobre de nudo recocido normalmente con formación e hilo único hasta seis milímetros cuadrados.

La cubierta será de policloruro de vinilo tratada convenientemente de forma que asegure mejor resistencia al frío, a la laceración, a la abrasión respecto al policloruro de vinilo normal. (PVC).

La acción sucesiva del sol y de la humedad no deben provocar la más mínima alteración de la cubierta. El relleno que sirve para dar forma al cable aplicado por extrusión sobre las almas del cableado debe ser de material adecuado de manera que pueda ser fácilmente separado para la confección de los empalmes y terminales.

Los cables denominados de "instalación" normalmente alojados en tubería protectora serán de cobre con aislamiento de PVC. La tensión de servicio será de 750 V y la tensión de ensayo de 2.000 V.

La sección mínima que se utilizará en los cables destinados tanto a circuitos de alumbrado como de fuerza será de 1.5 m²

Los ensayos de tensión y de la resistencia de aislamiento se efectuarán con la tensión de prueba de 2.000 V. y de igual forma que en los cables anteriores.

19.3. Aparatos de alumbrado interior.

Las luminarias se construirán con chasis de chapa de acero de calidad con espesor o nervaduras suficientes para alcanzar tal rigidez.

Los enchufes con toma de tierra tendrán esta toma dispuesta de forma que sea la primera en establecerse y la última en desaparecer y serán irreversibles, sin posibilidad de error en la conexión.

CAPITULO V PRESCRIPCIONES EN CUANTO A LA EJECUCIÓN POR UNIDADES DE OBRA Y PRESCRIPCIONES SOBRE VERIFICACIONES EN EL EDIFICIO TERMINADO. MANTENIMIENTO PLIEGO PARTICULAR

Artículo 20.- Movimiento de tierras.

20.1. Explanación y préstamos.

Consiste en el conjunto de operaciones para excavar, evacuar, rellenar y nivelar el terreno así como las zonas de préstamos que puedan necesitarse y el consiguiente transporte de los productos removidos a depósito o lugar de empleo.

20.1.1. Ejecución de las obras.

Una vez terminadas las operaciones de desbroce del terreno, se iniciarán las obras de excavaciones ajustándose a las alienaciones pendientes dimensiones y demás información contenida en los planos.

La tierra vegetal que se encuentre en las excavaciones, que no se hubiera extraído en el desbroce se aceptará para su utilización posterior en protección de superficies erosionables.

En cualquier caso, la tierra vegetal extraída se mantendrá separada del resto de los productos excavados.

Todos los materiales que se obtengan de la excavación, excepción hecha de la tierra vegetal, se podrán utilizar en la formación de rellenos y demás usos fijados en este Pliego y se transportarán directamente a las zonas previstas dentro del solar, o vertedero si no tuvieran aplicación dentro de la obra.

En cualquier caso no se desechará ningún material excavado sin previa autorización. Durante las diversas etapas de la construcción de la explanación, las obras se mantendrán en perfectas condiciones de drenaje.

El material excavado no se podrá colocar de forma que represente un peligro para construcciones existentes, por presión directa o por sobrecarga de los rellenos contiguos.

Las operaciones de desbroce y limpieza se efectuarán con las precauciones necesarias, para evitar daño a las construcciones colindantes y existentes. Los árboles a derribar caerán hacia el centro de la zona objeto de la limpieza, acotándose las zonas de vegetación o arbolado destinadas a permanecer en su sitio.

Todos los tocones y raíces mayores de 10 cm. de diámetro serán eliminados hasta una profundidad no inferior a 50 cm., por debajo de la rasante de excavación y no menor de 15 cm. por debajo de la superficie natural del terreno.

Todos los huecos causados por la extracción de tocones y raíces, se rellenarán con material análogo al existente, compactándose hasta que su superficie se ajuste al nivel pedido.

No existe obligación por parte del constructor de trocear la madera a longitudes inferiores a tres metros.

La ejecución de estos trabajos se realizara produciendo las menores molestias posibles a las zonas habitadas próximas al terreno desbrozado.

20.1.2. Medición y abono.

La excavación de la explanación se abonará por metros cúbicos realmente excavados medidos por diferencia entre los datos iniciales tomados inmediatamente antes de iniciar los trabajos y los datos finales, tomados inmediatamente después de concluidos. La medición se hará sobre los perfiles obtenidos.

20.2. Excavación en zanjas y pozos.

Consiste en el conjunto de operaciones necesarias para conseguir emplazamiento adecuado para las obras de fábrica y estructuras, y sus cimentaciones; comprenden zanjas de drenaje u otras análogas. Su ejecución incluye las operaciones de excavación, nivelación y evacuación del terreno y el consiguiente transporte de los productos removidos a depósito o lugar de empleo.

20.2.1. Ejecución de las obras.

El contratista de las obras notificará con la antelación suficiente, el comienzo de cualquier excavación, a fin de que se puedan efectuar las mediciones necesarias sobre el terreno inalterado. El terreno natural adyacente al de la excavación o se modificará ni renovará sin autorización.

La excavación continuará hasta llegar a la profundidad en que aparezca el firme y obtenerse una superficie limpia y firme, a nivel o escalonada, según se ordene. No obstante, la Dirección Facultativa podrá modificar la profundidad, si la vista de las condiciones del terreno lo estimara necesario a fin de conseguir una cimentación satisfactoria.

El replanteo se realizará de tal forma que existirán puntos fijos de referencia, tanto de cotas como de nivel, siempre fuera del área de excavación.

Se llevará a obra un control detallado de las mediciones de la excavación de las zanjas.

El comienzo de la excavación de zanjas se realizará cuando existan todos los elementos necesarios para su excavación, incluido la madera para una posible entibación.

La Dirección Facultativa indicará siempre la profundidad de los fondos de la excavación de la zanja, aunque sea distinta a la de Proyecto, siendo su acabado limpio, a nivel o escalonado.

La Contrata deberá asegurar la estabilidad de los taludes y paredes verticales de todas las excavaciones que realice, aplicando los medios de entibación, apuntalamiento, apeo y protección superficial del terreno, que considere necesario, a fin de impedir desprendimientos, derrumbamientos y deslizamientos que pudieran causar daño a personas o a las obras, aunque tales medios no estuvieran definidos en el Proyecto, o no hubiesen sido ordenados por la Dirección Facultativa.

La Dirección Facultativa podrá ordenar en cualquier momento la colocación de entibaciones, apuntalamientos, apeos y protecciones superficiales del terreno.

Se adoptarán por la Contrata todas las medidas necesarias para evitar la entrada del agua, manteniendo libre de la misma la zona de excavación, colocándose ataguías, drenajes, protecciones, cunetas, canaletas y conductos de desagüe que sean necesarios.

Las aguas superficiales deberán ser desviadas por la Contrata y canalizadas antes de que alcancen los taludes, las paredes y el fondo de la excavación de la zanja.

El fondo de la zanja deberá quedar libre de tierra, fragmentos de roca, roca alterada, capas de terreno inadecuado o cualquier elemento extraño que pudiera debilitar su resistencia. Se limpiarán las grietas y hendiduras, rellenándose con material compactado o hormigón.

La separación entre el tajo de la máquina y la entibación no será mayor de vez y media la profundidad de la zanja en ese punto.

En el caso de terrenos meteorizables o erosionables por viento o lluvia, las zanjas nunca permanecerán abiertas más de 8 días, sin que sean protegidas o finalizados los trabajos.

Una vez alcanzada la cota inferior de la excavación de la zanja para cimentación, se hará una revisión general de las edificaciones medianeras, para observar si se han producido desperfectos y tomar las medidas pertinentes.

Mientras no se efectúe la consolidación definitiva de las paredes y fondos de la zanja, se conservarán las entibaciones, apuntalamientos y apeos que hayan sido necesarios, así como las vallas, cerramientos y demás medidas de protección.

Los productos resultantes de la excavación de las zanjas, que sean aprovechables para un relleno posterior, se podrán depositar en montones situados a un solo lado de la zanja, y a una separación del borde de la misma de 0,60 m. como mínimo, dejando libres, caminos, aceras, cunetas, acequias y demás pasos y servicios existentes.

20.2.2. Preparación de cimentaciones.

La excavación de cimientos se profundizará hasta el límite indicado en el proyecto. Las corrientes o aguas pluviales o subterráneas que pudieran presentarse, se cegarán o desviarán en la forma y empleando los medios convenientes.

Antes de proceder al vertido del hormigón y la colocación de las armaduras de cimentación, se dispondrá de una capa de hormigón pobre de diez centímetros de espesor debidamente nivelada.

El importe de esta capa de hormigón se considera incluido en los precios unitarios de cimentación.

20.2.3. Medición y abono.

La excavación en zanjas o pozos se abonará por metros cúbicos realmente excavados medidos por diferencia entre los datos iniciales tomados inmediatamente antes de iniciar los trabajos y los datos finales tomados inmediatamente después de finalizados los mismos.

20.3. Relleno y apisonado de zanjas de pozos.

Consiste en la extensión o compactación de materiales terrosos, procedentes de excavaciones anteriores o préstamos para relleno de zanjas y pozos.

20.3.1. Extensión y compactación.

Los materiales de relleno se extenderán en tongadas sucesivas de espesor uniforme y sensiblemente horizontales. El espesor de estas tongadas será el adecuado a los medios disponibles para que se obtenga en todo el mismo grado de compactación exigido.

La superficie de las tongadas será horizontal o convexa con pendiente transversal máxima del dos por ciento. Una vez extendida la tongada, se procederá a la humectación si es necesario.

El contenido óptimo de humedad se determinará en obra, a la vista de la maquinaria disponible y de los resultados que se obtengan de los ensayos realizados.

En los casos especiales en que la humedad natural del material sea excesiva para conseguir la compactación prevista, se tomarán las medidas adecuadas procediendo incluso a la desecación por oreo, o por adición de mezcla de materiales secos o sustancias apropiadas (cal viva, etc.).

Conseguida la humectación más conveniente, posteriormente se procederá a la compactación mecánica de la tongada.

Sobre las capas en ejecución debe prohibirse la acción de todo tipo de tráfico hasta que se haya completado su composición. Si ello no es factible el tráfico que necesariamente tenga que pasar sobre ellas se distribuirá de forma que se concentren rodadas en superficie.

Si el relleno tuviera que realizarse sobre terreno natural, se realizará en primer lugar el desbroce y limpieza del terreno, se seguirá con la excavación y extracción de material inadecuado en la profundidad requerida por el Proyecto, escarificándose posteriormente el terreno para conseguir la debida trabazón entre el relleno y el terreno.

Cuando el relleno se asiente sobre un terreno que tiene presencia de aguas superficiales o subterráneas, se desviarán las primeras y se captarán y conducirán las segundas, antes de comenzar la ejecución.

Si los terrenos fueran inestables, apareciera turba o arcillas blandas, se asegurará la eliminación de este material o su consolidación.

Una vez extendida la tongada se procederá a su humectación si es necesario, de forma que el humedecimiento sea uniforme.

El relleno de los trasdós de los muros se realizará cuando éstos tengan la resistencia requerida y no antes de los 21 días si es de hormigón.

Después de haber llovido no se extenderá una nueva tongada de relleno o terraplén hasta que la última se haya secado, o se escarificará añadiendo la siguiente tongada más seca, hasta conseguir que la humedad final sea la adecuada.

Si por razones de sequedad hubiera que humedecer una tongada se hará de forma uniforme, sin que existan encharcamientos.

Se pararán los trabajos de terraplenado cuando la temperatura descienda de 2º C.

20.3.2. Medición y Abono.

Las distintas zonas de los rellenos se abonarán por metros cúbicos realmente ejecutados medidos por diferencia entre los datos iniciales tomados inmediatamente antes de iniciarse los trabajos y los datos finales, tomados inmediatamente después de compactar el terreno.

Artículo 21.- Hormigones.

21.1. Dosificación de hormigones.

Corresponde al contratista efectuar el estudio granulométrico de los áridos, dosificación de agua y consistencia del hormigón de acuerdo con los medios y puesta en obra que emplee en cada caso, y siempre cumpliendo lo prescrito en la EHE-08.

21.2. Fabricación de hormigones.

En la confección y puesta en obra de los hormigones se cumplirán las prescripciones generales de la INSTRUCCIÓN DE HORMIGÓN ESTRUCTURAL (EHE-08). REAL DECRETO 2661/1998, de 11-DIC, del Ministerio de Fomento.

Los áridos, el agua y el cemento deberán dosificarse automáticamente en peso. Las instalaciones de dosificación, lo mismo que todas las demás para la fabricación y puesta en obra del hormigón habrán de someterse a lo indicado.

Las tolerancias admisibles en la dosificación serán del dos por ciento para el agua y el cemento, cinco por ciento para los distintos tamaños de áridos y dos por ciento para el árido total. En la consistencia del hormigón admitirá una tolerancia de veinte milímetros medida con el cono de Abrams.

La instalación de hormigonado será capaz de realizar una mezcla regular e íntima de los componentes proporcionando un hormigón de color y consistencia uniforme.

En la hormigonera deberá colocarse una placa, en la que se haga constar la capacidad y la velocidad en revoluciones por minuto recomendadas por el fabricante, las cuales nunca deberán sobrepasarse.

Antes de introducir el cemento y los áridos en el mezclador, este se habrá cargado de una parte de la cantidad de agua requerida por la masa completándose la dosificación de este elemento en un periodo de tiempo que no deberá ser inferior a cinco segundos ni superior a la tercera parte del tiempo de mezclado, contados a partir del momento en que el cemento y los áridos se han introducido en el mezclador. Antes de volver a cargar de nuevo la hormigonera se vaciará totalmente su contenido.

No se permitirá volver a amasar en ningún caso hormigones que hayan fraguado parcialmente aunque se añadan nuevas cantidades de cemento, áridos y agua.

21.3. Mezcla en obra.

La ejecución de la mezcla en obra se hará de la misma forma que la señalada para la mezcla en central.

21.4. Transporte de hormigón.

El transporte desde la hormigonera se realizará tan rápidamente como sea posible. En ningún caso se tolerará la colocación en obra de hormigones que acusen un principio de fraguado o presenten cualquier otra alteración.

Al cargar los elementos de transporte no debe formarse con las masas montones cónicos, que favorecerían la segregación.

Cuando la fabricación de la mezcla se haya realizado en una instalación central, su transporte a obra deberá realizarse empleando camiones provistos de agitadores.

21.5. Puesta en obra del hormigón.

Como norma general no deberá transcurrir más de una hora entre la fabricación del hormigón, su puesta en obra y su compactación.

No se permitirá el vertido libre del hormigón desde alturas superiores a un metro, quedando prohibido el arrojarlo con palas a gran distancia, distribuirlo con rastrillo, o hacerlo avanzar más de medio metro de los encofrados.

Al verter el hormigón se removerá energicamente y eficazmente para que las armaduras queden perfectamente envueltas, cuidando especialmente los sitios en que se reúne gran cantidad de acero, y procurando que se mantengan los recubrimientos y la separación entre las armaduras.

En losas, el extendido del hormigón se ejecutará de modo que el avance se realice en todo su espesor.

En vigas, el hormigonado se hará avanzando desde los extremos, llenándolas en toda su altura y procurando que el frente vaya recogido, para que no se produzcan segregaciones y la lechada escurra a lo largo del encofrado.

21.6. Compactación del hormigón.

La compactación de hormigones deberá realizarse por vibración. Los vibradores se aplicarán siempre de modo que su efecto se extienda a toda la masa, sin que se produzcan segregaciones. Si se emplean vibradores internos, deberán sumergirse longitudinalmente en la tongada subyacente y retirarse también longitudinalmente sin desplazarlos transversalmente mientras estén sumergidos en el hormigón. La aguja se introducirá y retirará lentamente, y a velocidad constante, recomendándose a este efecto que no se superen los 10 cm./seg., con cuidado de que la aguja no toque las armaduras. La distancia entre los puntos sucesivos de inmersión no será superior a 75 cm., y será la adecuada para producir en toda la superficie de la masa vibrada una humectación brillante, siendo preferible vibrar en pocos puntos prolongadamente. No se introducirá el vibrador a menos de 10 cm. de la pared del encofrado.

21.7. Curado de hormigón.

Durante el primer período de endurecimiento se someterá al hormigón a un proceso curado según el tipo de cemento utilizado y las condiciones climatológicas del lugar.

En cualquier caso deberá mantenerse la humedad del hormigón y evitarse todas las causas tanto externas, como sobrecarga o vibraciones, que puedan provocar la fisuración del elemento hormigonado. Una vez humedecido el hormigón se mantendrán húmedas sus superficies, mediante arpilleras, esterillas de paja u otros tejidos análogos durante tres días si el conglomerante empleado fuese cemento Portland I-35, aumentándose este plazo en el caso de que el cemento utilizado fuese de endurecimiento más lento.

21.8. Juntas en el hormigonado.

Las juntas podrán ser de hormigonado, contracción ó dilatación, debiendo cumplir lo especificado en los planos.

Se cuidará que las juntas creadas por las interrupciones en el hormigonado queden normales a la dirección de los máximos esfuerzos de compresión, o donde sus efectos sean menos perjudiciales.

Cuando sean de temer los efectos debidos a la retracción, se dejarán juntas abiertas durante algún tiempo, para que las masas contiguas puedan deformarse libremente. El ancho de tales juntas deberá ser el necesario para que, en su día, puedan hormigonarse correctamente.

Al reanudar los trabajos se limpiará la junta de toda suciedad, lechada o árido que haya quedado suelto, y se humedecerá su superficie sin exceso de agua, aplicando en toda su superficie lechada de cemento antes de verter el nuevo hormigón. Se procurará alejar las juntas de hormigonado de las zonas en que la armadura esté sometida a fuertes tracciones.

21.9. Terminación de los paramentos vistos.

Si no se prescribe otra cosa, la máxima flecha o irregularidad que pueden presentar los paramentos planos, medida respecto a una regla de dos (2) metros de longitud aplicada en cualquier dirección será la siguiente:

- Superficies vistas: seis milímetros (6 mm.).
- Superficies ocultas: veinticinco milímetros (25 mm.).

21.10. Limitaciones de ejecución.

El hormigonado se suspenderá, como norma general, en caso de lluvias, adoptándose las medidas necesarias para impedir la entrada de la lluvia a las masas de hormigón fresco o lavado de superficies. Si esto llegara a ocurrir, se habrá de picar la superficie lavada, regarla y continuar el hormigonado después de aplicar lechada de cemento.

Antes de hormigonar:

- Replanteo de ejes, cotas de acabado..
- Colocación de armaduras
- Limpieza y humedecido de los encofrados

Durante el hormigonado:

El vertido se realizará desde una altura máxima de 1 m., salvo que se utilicen métodos de bombeo a distancia que impidan la segregación de los componentes del hormigón. Se realizará por tongadas de 30 cm.. Se vibrará sin que las armaduras ni los encofrados experimenten movimientos bruscos o sacudidas, cuidando de que no queden coqueas y se mantenga el recubrimiento adecuado.

Se suspenderá el hormigonado cuando la temperatura descienda de 0°C, o lo vaya a hacer en las próximas 48 h. Se podrán utilizar medios especiales para esta circunstancia, pero bajo la autorización de la D.F.

No se dejarán juntas horizontales, pero si a pesar de todo se produjesen, se procederá a la limpieza, rascado o picado de superficies de contacto, vertiendo a continuación mortero rico en cemento, y hormigonando seguidamente. Si hubiesen transcurrido mas de 48 h. se tratará la junta con resinas epoxi.

No se mezclarán hormigones de distintos tipos de cemento.

Después del hormigonado:

El curado se realizará manteniendo húmedas las superficies de las piezas hasta que se alcance un 70% de su resistencia

Se procederá al desencofrado en las superficies verticales pasados 7 días, y de las horizontales no antes de los 21 días. Todo ello siguiendo las indicaciones de la D.F.

21.11. Medición y Abono.

El hormigón se medirá y abonará por metro cúbico vertido por prescripción de proyecto, no considerándose los excesos por la apertura excesiva o irregular de pozos o mala colocación de encofrados. En el caso de que en el Cuadro de Precios la unidad de hormigón se exprese por metro cuadrado como es el caso de soleras, forjado, etc., se medirá de esta forma por metro cuadrado realmente ejecutado, siempre que la ejecución se corresponda con los prescrito por el proyecto o la Dirección de Obra. Si en el Cuadro de Precios se indicara que está incluido el encofrado, acero, etc., siempre se considerará la misma medición del hormigón por metro cúbico o por metro cuadrado. En el precio van incluidos siempre los servicios y costos de curado de hormigón.

Artículo 22.- Morteros.

22.1. Dosificación de morteros.

Se fabricarán los tipos de morteros especificados en las unidades de obra, indicándose cual ha de emplearse en cada caso para la ejecución de las distintas unidades de obra.

22.2. Fabricación de morteros.

Los morteros se fabricarán en seco, continuándose el batido después de verter el agua en la forma y cantidad fijada, hasta obtener una plasta homogénea de color y consistencia uniforme sin palomillas ni grumos.

22.3. Medición y abono.

El mortero suele ser una unidad auxiliar y, por tanto, su medición va incluida en las unidades a las que sirve: fábrica de ladrillos, enfoscados, pavimentos, etc. En algún caso excepcional se medirá y abonará por metro cúbico, obteniéndose su precio del Cuadro de Precios si lo hay u obteniendo un nuevo precio contradictorio.

Artículo 23.- Encofrados.

23.1. Construcción y montaje.

Tanto las uniones como las piezas que constituyen los encofrados, deberán poseer la resistencia y la rigidez necesarias para que con la marcha prevista de hormigonado y especialmente bajo los efectos dinámicos producidos por el sistema de compactación exigido o adoptado, no se originen esfuerzos anormales en el hormigón, ni durante su puesta en obra, ni durante su periodo de endurecimiento, así como tampoco movimientos locales en los encofrados superiores a los 5 mm.

Los enlaces de los distintos elementos o planos de los moldes serán sólidos y sencillos, de modo que su montaje se verifique con facilidad.

Los encofrados de los elementos rectos o planos de más de 6 m. de luz libre se dispondrán con la contra flecha necesaria para que, una vez encofrado y cargado el elemento, este conserve una ligera cavidad en el intrados.

Los moldes ya usados, y que vayan a servir para unidades repetidas serán cuidadosamente rectificadas y limpiadas.

Los encofrados de madera se humedecerán antes del hormigonado, a fin de evitar la absorción del agua contenida en el hormigón, y se limpiarán especialmente los fondos dejándose aberturas provisionales para facilitar esta labor.

Las juntas entre las distintas tablas deberán permitir el entumecimiento de las mismas por la humedad del riego y del hormigón, sin que, sin embargo, dejen escapar la plasta durante el hormigonado, para lo cual se podrá realizar un sellado adecuado.

Planos de la estructura y de despiece de los encofrados

Confeción de las diversas partes del encofrado

Montaje según un orden determinado según sea la pieza a hormigonar: si es un muro primero se coloca una cara, después la armadura y , por último la otra cara; si es en pilares, primero la armadura y después el encofrado, y si es en vigas primero el encofrado y a continuación la armadura.

No se dejarán elementos separadores o tirantes en el hormigón después de desencofrar, sobretudo en ambientes agresivos.

Se anotará la fecha de hormigonado de cada pieza, con el fin de controlar su desencofrado

El apoyo sobre el terreno se realizará mediante tablonas/durmientes

Si la altura es excesiva para los puntales, se realizarán planos intermedios con tablonas colocados perpendicularmente a estos; las líneas de puntales inferiores irán arriostrados.

Se vigilará la correcta colocación de todos los elementos antes de hormigonar, así como la limpieza y humedecido de las superficies. El vertido del hormigón se realizará a la menor altura posible.

Se aplicarán los desencofrantes antes de colocar las armaduras. Los encofrados deberán resistir las acciones que se desarrollen durante la operación de vertido y vibrado, y tener la rigidez necesaria para evitar deformaciones, según las siguientes tolerancias:

Espesores en m.	Tolerancia en mm.
Hasta 0.10	2
De 0.11 a 0.20	3
De 0.21 a 0.40	4
De 0.41 a 0.60	6
De 0.61 a 1.00	8
Más de 1.00	10
- Dimensiones horizontales o verticales entre ejes	
Parciales	20
Totales	40
- Desplomes	
En una planta	10
En total	30

23.2. Apeos y cimbras. Construcción y montaje.

Las cimbras y apeos deberán ser capaces de resistir el peso total propio y el del elemento completo sustentado, así como otras sobrecargas accidentales que puedan actuar sobre ellas (operarios, maquinaria, viento, etc.).

Las cimbras y apeos tendrán la resistencia y disposición necesaria para que en ningún momento los movimientos locales, sumados en su caso a los del encofrado sobrepasen los 5 mm., ni los de conjunto la milésima de la luz (1/1.000).

23.3. Desencofrado y descimbrado del hormigón.

El desencofrado de costeros verticales de elementos de poco canto podrá efectuarse a un día de hormigonada la pieza, a menos que durante dicho intervalo se hayan producido bajas temperaturas y otras cosas capaces de alterar el proceso normal de endurecimiento del hormigón. Los costeros verticales de elementos de gran canto no deberán retirarse antes de los dos días con las mismas salvedades apuntadas anteriormente a menos que se emplee curado a vapor.

El descimbrado podrá realizarse cuando, a la vista de las circunstancias y temperatura del resultado; las pruebas de resistencia, elemento de construcción sustentado haya adquirido el doble de la resistencia necesaria para soportar los esfuerzos que aparezcan al descimbrar. El descimbrado se hará de modo suave y uniforme, recomendándose el empleo de cunas, gatos; cajas de arena y otros dispositivos, cuando el elemento a descimbrar sea de cierta importancia.

Condiciones de desencofrado:

No se procederá al desencofrado hasta transcurridos un mínimo de 7 días para los soportes y tres días para los demás casos, siempre con la aprobación de la D.F.

Los tableros de fondo y los planos de apeo se desencofrarán siguiendo las indicaciones de la NTE-EH, y la EHE, con la previa aprobación de la D.F. Se procederá al aflojado de las cuñas, dejando el elemento separado unos tres cm. durante doce horas, realizando entonces la comprobación de la flecha para ver si es admisible.

Cuando el desencofrado sea dificultoso se regará abundantemente, también se podrá aplicar desencofrante superficial.

Se apilarán los elementos de encofrado que se vayan a reutilizar, después de una cuidadosa limpieza.

23.4. Medición y abono.

Los encofrados se medirán siempre por metros cuadrados de superficie en contacto con el hormigón, no siendo de abono las obras o excesos de encofrado, así como los elementos auxiliares de sujeción o apeos necesarios para mantener el encofrado en una posición correcta y segura contra esfuerzos de viento, etc. En este precio se incluyen además, los desencofrantes y las operaciones de desencofrado y retirada del material. En el caso de que en el cuadro de precios esté incluido el encofrado la unidad de hormigón, se entiende que tanto el encofrado como los elementos auxiliares y el desencofrado van incluidos en la medición del hormigón.

Artículo 24.- Armaduras.

24.1. Colocación, recubrimiento y empalme de armaduras.

Todas estas operaciones se efectuarán de acuerdo con los artículos de la INSTRUCCIÓN DE HORMIGÓN ESTRUCTURAL (EHE-08). REAL DECRETO 2661/1998, de 11-DIC, del Ministerio de Fomento.

24.2. Medición y abono.

De las armaduras de acero empleadas en el hormigón armado, se abonarán los kg. realmente empleados, deducidos de los planos de ejecución, por medición de su longitud, añadiendo la longitud de los solapes de empalme, medida en obra y aplicando los pesos unitarios correspondientes a los distintos diámetros empleados.

En ningún caso se abonará con solapes un peso mayor del 5% del peso del redondo resultante de la medición efectuada en el plano sin solapes.

El precio comprenderá a la adquisición, los transportes de cualquier clase hasta el punto de empleo, el pesaje, la limpieza de armaduras, si es necesario, el doblado de las mismas, el izado, sustentación y colocación en obra, incluido el alambre para ataduras y separadores, la pérdida por recortes y todas cuantas operaciones y medios auxiliares sean necesarios.

Artículo 25 Estructuras de acero.

25.1 Descripción.

Sistema estructural realizado con elementos de Acero Laminado.

25.2 Condiciones previas.

Se dispondrá de zonas de acopio y manipulación adecuadas. Las piezas serán de las características descritas en el proyecto de ejecución.

Se comprobará el trabajo de soldadura de las piezas compuestas realizadas en taller.

Las piezas estarán protegidas contra la corrosión con pinturas adecuadas.

25.3 Componentes.

- Perfiles de acero laminado
- Perfiles conformados
- Chapas y pletinas
- Tornillos calibrados
- Tornillos de alta resistencia
- Tornillos ordinarios
- Roblones

25.4 Ejecución.

La ejecución se realizará conforma a la norma UNE-EN 1090-2:2019.

25.5 Control.

Se controlará que las piezas recibidas se corresponden con las especificadas.

Se controlará la homologación de las piezas cuando sea necesario.

Se controlará la correcta disposición de los nudos y de los niveles de placas de anclaje.

En cualquier caso, el control de calidad, incluyendo el de las soldaduras, se realizará conforme a la norma UNE-EN 1090-2:2019.

25.6 Medición.

Se medirá por kg. de acero elaborado y montado en obra, incluidos despuntes. En cualquier caso se seguirán los criterios establecidos en las mediciones.

25.7 Mantenimiento.

Cada tres años se realizará una inspección de la estructura para comprobar su estado de conservación y su protección antioxidante y contra el fuego.

Artículo 26 Estructura de hormigón prefabricado.

26.1 Descripción.

Conjunto de elementos de hormigón prefabricado que, unidos entre sí, constituyen la estructura de un edificio o construcción.

26.2 Condiciones previas.

El hormigón y el acero a emplear deberá cumplir las condiciones que se establecen en la norma EHE-08.

26.3 Componentes.

- Hormigón armado y/o pretensado.
- Tornillos, tuercas, arandelas.
- Pletinas, bridas, chapas.

Los materiales para conexión y soporte de elementos deben ser:

- Estables y durables en toda la vida útil de la estructura.
- Física y químicamente compatibles.
- Protegidos contra posibles agresiones de naturaleza física o química.
- Resistentes al fuego para garantizar la resistencia al fuego del conjunto de la estructura.

Los aparatos de apoyo deben tener unas propiedades resistentes y deformacionales acordes con las previstas en proyecto.

Los conectores metálicos deberán resistir la corrosión o estar protegidos contra ella, salvo que su exposición ambiental sea no agresiva. Si su inspección es posible podrá utilizarse el empleo de películas protectoras.

La fabricación de los elementos prefabricados se hará en la fábrica, bajo la responsabilidad, supervisión y control del personal de la misma. En el proceso de fabricación se deberá cumplir todo lo establecido en la EHE-08.

26.4 Ejecución.

Las conexiones tienen que poder resistir los efectos debidos a las acciones consideradas en el proyecto y ser capaces de acomodarse a los movimientos y deformaciones previstos para garantizar un buen comportamiento resistente de la estructura.

Deben evitarse posibles daños en el hormigón en los extremos de los elementos, como el salto del recubrimiento, la fisuración por hendidamiento, etc. Para ello deberá tenerse en cuenta los siguientes aspectos:

- Movimientos relativos entre elementos
- Imperfecciones
- Solicitaciones y tipo de unión
- Facilidad de ejecución
- Facilidad de inspección

Se deberá cumplir todo lo que se recoge en el artículo 59 de la EHE-08.

26.5 Control.

Se hará de acuerdo con lo establecido en el apartado XIV y XVI de la EHE-08. El control de la ejecución se realizará de acuerdo con lo establecido en el capítulo XVII de la EHE-08.

El Suministrador o, en su caso, el Constructor, deberá incluir en su sistema de control de producción un sistema para el seguimiento de cada uno de los procesos aplicados durante su actividad, y definirá unos criterios de comprobación que permitan verificar a la Dirección Facultativa que los citados procesos se desarrollan según lo establecido en la EHE-08.

Para ello, reflejará en los correspondientes registros de autocontrol los resultados de todas las comprobaciones realizadas para cada una de las actividades que le sean de aplicación, de entre las contempladas por la EHE-08.

La Dirección Facultativa podrá requerir del Suministrador o, en su caso, del Constructor, las evidencias documentales sobre cualquiera de los procesos relacionados con la prefabricación que se contemplan en la EHE-08 y, en particular, la información que demuestre la existencia de un control de producción, que incluya todas las características especificadas por la EHE-08 y cuyos resultados deberán estar registrados en documentos de autocontrol. Además podrá efectuar, cuando proceda, las oportunas inspecciones en las propias instalaciones de prefabricación y, en su caso, las tomas de muestras para su posterior ensayo.

En el caso de que así lo decidiera la Dirección Facultativa, ésta podrá efectuar, a través de una entidad de control de calidad, la toma de muestras en la propia instalación donde se esté prefabricando el elemento sobre las remesas destinadas a la obra.

26.6 Medición.

El criterio de medición varía según la unidad de obra, por lo que se seguirán siempre las indicaciones expresadas en las mediciones.

26.7 Mantenimiento.

El mantenimiento se realizará de acuerdo con lo establecido en el capítulo XVIII de la EHE-08.

Artículo 27. Cantería.

27.1 Descripción.

Son elementos de piedra de distinto espesor, forma de colocación, utilidad, ...etc, utilizados en la construcción de edificios, muros, remates, etc.

Por su uso se pueden dividir en: Chapados, mamposterías, silleras, piezas especiales.

* Chapados

Son revestidos de otros elementos ya existentes con piedras de espesor medio, los cuales no tienen misión resistente sino solamente decorativa. Se pueden utilizar tanto al exterior como al interior, con junta o sin ella. El mortero utilizado puede ser variado.

La piedra puede ir labrada o no, ordinaria, careada, ...etc

▪ Mampostería

Son muros realizados con piedras recibidas con morteros, que pueden tener misión resistente o decorativa, y que por su colocación se denominan ordinarias, concertadas y careadas. Las piedras tienen forma más o menos irregular y con espesores desiguales. El peso estará comprendido entre 15 y 25 Kg. Se denomina a hueso cuando se asientan sin interposición de mortero. Ordinaria cuando las piezas se asientan y reciben con mortero. Tosca es la que se obtiene cuando se emplean los mampuestos en bruto, presentando al frente la cara natural de cantera o la que resulta de la simple fractura del mampuesto con almahena. Rejuntada es aquella cuyas juntas han sido rellenadas expresamente con mortero, bien conservando el plano de los mampuestos, o bien alterándolo. Esta denominación será independiente de que la mampostería sea ordinaria o en seco. Careada es la obtenida corrigiendo los salientes y desigualdades de los mampuestos. Concertada, es la que se obtiene cuando se labran los lechos de apoyo de los mampuestos; puede ser a la vez rejuntada, tosca, ordinaria o careada.

▪ Sillarejos

Son muros realizados con piedras recibidas con morteros, que pueden tener misión resistente o decorativa, que por su colocación se denominan ordinarias, concertadas y careadas. Las piedras tienen forma más o menos irregular y con espesores desiguales. El peso de las piezas permitirá la colocación a mano.

▪ Silleras

Es la fábrica realizada con sillarejos, sillares o piezas de labra, recibidas con morteros, que pueden tener misión resistente o decorativa. Las piedras tienen forma regular y con espesores uniformes. Necesitan útiles para su desplazamiento, teniendo una o más caras labradas. El peso de las piezas es de 75 a 150 Kg.

▪ Piezas especiales

Son elementos de piedra de utilidad variada, como jambas, dinteles, barandillas, albardillas, cornisas, canecillos, impostas, columnas, arcos, bóvedas y otros. Normalmente tienen misión decorativa, si bien en otros casos además tienen misión resistentes.

27.2 Componentes.

▪ Chapados

- Piedra de espesor entre 3 y 15 cm.
- Mortero de cemento y arena de río 1:4
- Cemento CEM II/A-M 42,5 CEM II/B-V 32,5 R
- Anclajes de acero galvanizado con formas diferentes.

▪ Mamposterías y sillarejos

- Piedra de espesor entre 20 y 50 cm.
- Forma irregular o lajas.
- Mortero de cemento y arena de río 1:4
- Cemento CEM II/A-M 42,5 CEM II/B-V 32,5 R
- Anclajes de acero galvanizado con formas diferentes.
- Posibilidad de encofrado por dentro de madera, metálico o ladrillo.

▪ Silleras

- Piedra de espesor entre 20 y 50 cm.
- Forma regular.
- Mortero de cemento y arena de río 1:4
- Cemento CEM II/A-M 42,5 CEM II/B-V 32,5 R
- Anclajes de acero galvanizado con formas diferentes.
- Posibilidad de encofrado por dentro de madera, metálico o

ladrillo.

▪ **Piezas especiales**

- Piedras de distinto grosor, medidas y formas.
- Forma regular o irregular.
- Mortero de cemento y arena de río 1:4 o morteros especiales.
- Cemento CEM II/A-M 42,5 CEM II/B-V 32,5 R
- Anclajes de acero galvanizado con formas diferentes.
- Posibilidad de encofrado por dentro de madera, metálico o ladrillo.

27.3 Condiciones previas.

- Planos de proyecto donde se defina la situación, forma y detalles.
- Muros o elementos bases terminados.
- Forjados o elementos que puedan manchar las canterías terminados.
- Colocación de piedras a pie de tajo.
- Andamios instalados.
- Puentes térmicos terminados.

27.4 Ejecución.

- Extracción de la piedra en cantera y apilado y/o cargado en camión.
- Volcado de la piedra en lugar idóneo.
- Replanteo general.
- Colocación y aplomado de miras de acuerdo a especificaciones de proyecto y dirección facultativa.
- Tendido de hilos entre miras.
- Limpieza y humectación del lecho de la primera hilada.
- Colocación de la piedra sobre la capa de mortero.
- Acuñaado de los mampuestos (según el tipo de fábrica, procederá o no).
- Ejecución de las mamposterías o sillares tanteando con regla y plomada o nivel, rectificando su posición.
- Rejuntado de las piedras, si así se exigiese.
- Limpieza de las superficies.
- Protección de la fábrica recién ejecutada frente a la lluvia, heladas y temperaturas elevadas con plásticos u otros elementos.
- Regado al día siguiente.
- Retirada del material sobrante.
- Anclaje de piezas especiales.

27.5 Control.

- Replanteo.
- Distancia entre ejes, a puntos críticos, huecos,...etc.
- Geometría de los ángulos, arcos, muros apilastrados.
- Distancias máximas de ejecución de juntas de dilatación.
- Planeidad.
- Aplomado.
- Horizontalidad de las hiladas.
- Tipo de rejuntado exigible.
- Limpieza.
- Uniformidad de las piedras.
- Ejecución de piezas especiales.
- Grueso de juntas.
- Aspecto de los mampuestos: grietas, pelos, adherencias, síntomas de descomposición, fisuración, disgregación.
- Morteros utilizados.

27.6 Seguridad.

Se cumplirá estrictamente lo que para estos trabajos establezca la Ordenanza de Seguridad e Higiene en el trabajo

Las escaleras o medios auxiliares estarán firmes, sin posibilidad de deslizamiento o caída

En operaciones donde sea preciso, el Oficial contará con la colaboración del Ayudante

Se utilizarán las herramientas adecuadas.

Se tendrá especial cuidado en no sobrecargar los andamios o plataformas.

Se utilizarán guantes y gafas de seguridad.

Se utilizará calzado apropiado.

Cuando se utilicen herramientas eléctricas, éstas estarán dotadas de grado de aislamiento II.

27.7 Medición.

Los chapados se medirán por m² indicando espesores, ó por m², no descontando los huecos inferiores a 2 m².

Las mamposterías y sillerías se medirán por m², no descontando los huecos inferiores a 2 m².

Los solados se medirán por m².

Las jambas, albardillas, cornisas, canecillos, impostas, arcos y bóvedas se medirán por metros lineales.

Las columnas se medirán por unidad, así como otros elementos especiales como: bolas, escudos, fustes, ...etc

27.8 Mantenimiento.

Se cuidará que los rejuntados estén en perfecto estado para evitar la penetración de agua.

Se vigilarán los anclajes de las piezas especiales.

Se evitará la caída de elementos desprendidos.

Se limpiarán los elementos decorativos con productos apropiados.

Se impermeabilizarán con productos idóneos las fábricas que estén en proceso de descomposición.

Se tratarán con resinas especiales los elementos deteriorados por el paso del tiempo.

Artículo 28.- Albañilería.

28.1. Fábrica de ladrillo.

Los ladrillos se colocan según los aparejos presentados en el proyecto. Antes de colocarlos se humedecerán en agua. El humedecimiento deberá ser hecho inmediatamente antes de su empleo, debiendo estar sumergidos en agua 10 minutos al menos. Salvo especificaciones en contrario, el tendel debe tener un espesor de 10 mm.

Todas las hiladas deben quedar perfectamente horizontales y con la cara buena perfectamente plana, vertical y a plano con los demás elementos que deba coincidir. Para ello se hará uso de las miras necesarias, colocando la cuerda en las divisiones o marcas hechas en las miras.

Salvo indicación en contra se empleará un mortero de 250 kg. de cemento I-35 por m³ de pasta.

Al interrumpir el trabajo, se quedará el muro en adaraja para trabar al día siguiente la fábrica con la anterior. Al reanudar el trabajo se regará la fábrica antigua limpiándola de polvo y repicando el mortero.

Las unidades en ángulo se harán de manera que se medio ladrillo de un muro contiguo, alternándose las hileras.

La medición se hará por m², según se expresa en el Cuadro de Precios. Se medirán las unidades realmente ejecutadas descontándose los huecos.

Los ladrillos se colocarán siempre "a restregón"

Los cerramientos de mas de 3,5 m.de altura estarán anclados en sus cuatro caras

Los que superen la altura de 3.5 m. estarán rematados por un zuncho de hormigón armado

Los muros tendrán juntas de dilatación y de construcción. Las juntas de dilatación serán las estructurales, quedarán arriostradas y se sellarán con productos sellantes adecuados

En el arranque del cerramiento se colocará una capa de mortero de 1 cm. de espesor en toda la anchura del muro. Si el arranque no fuese sobre forjado, se colocará una lámina de barrera antihumedad.

En el encuentro del cerramiento con el forjado superior se dejará una junta de 2 cm. que se rellenará posteriormente con mortero de cemento, preferiblemente al rematar todo el cerramiento

Los apoyos de cualquier elemento estructural se realizarán mediante una zapata y/o una placa de apoyo.

Los muros conservarán durante su construcción los plomos y niveles de las llagas y serán estancos al viento y a la lluvia

Todos los huecos practicados en los muros, irán provistos de su correspondiente cargadero.

Al terminar la jornada de trabajo, o cuando haya que suspenderla por las inclemencias del tiempo, se arriostrarán los paños realizados y sin terminar

Se protegerá de la lluvia la fábrica recientemente ejecutada

Si ha helado durante la noche, se revisará la obra del día anterior. No se trabajará mientras esté helando.

El mortero se extenderá sobre la superficie de asiento en cantidad suficiente para que la llaga y el tendel rebosen

No se utilizarán piezas menores de ½ ladrillo.

Los encuentros de muros y esquinas se ejecutarán en todo su espesor y en todas sus hiladas.

28.2. Tabicón de ladrillo hueco doble.

Para la construcción de tabiques se emplearán tabicones huecos colocándolos de canto, con sus lados mayores formando los paramentos del tabique. Se mojarán inmediatamente antes de su uso. Se tomarán con mortero de cemento. Su construcción se hará con auxilio de miras y cuerdas y se rellenarán las hiladas perfectamente horizontales. Cuando en el tabique haya huecos, se colocarán previamente los cercos que quedarán perfectamente aplomados y nivelados. Su medición se hará por metro cuadrado de tabique realmente ejecutado.

28.3. Citaras de ladrillo perforado y hueco doble.

Se tomarán con mortero de cemento y con condiciones de medición y ejecución análogas a las descritas en el párrafo 6.2. para el tabicón.

28.4. Tabiques de ladrillo hueco sencillo.

Se tomarán con mortero de cemento y con condiciones de ejecución y medición análogas en el párrafo 6.2.

28.5. Guarnecido y maestrado de yeso negro.

Para ejecutar los guarnecidos se construirán unas muestras de yeso previamente que servirán de guía al resto del revestimiento. Para ello se colocarán renglones de madera bien rectos, espaciados a un metro aproximadamente sujetándolos con dos puntos de yeso en ambos extremos.

Los renglones deben estar perfectamente aplomados guardando una distancia de 1,5 a 2 cm. aproximadamente del paramento a revestir. Las caras interiores de los renglones estarán situadas en un mismo plano, para lo cual se tenderá una cuerda para los puntos superiores e inferiores de yeso, debiendo quedar aplomados en sus extremos. Una vez fijos los renglones se regará el paramento y se echará el yeso entre cada región y el paramento, procurando que quede bien relleno el hueco. Para ello, seguirán lanzando pelladas de yeso al paramento pasando una regla bien recta sobre las maestras quedando enrasado el guarnecido con las maestras.

Las masas de yeso habrá que hacerlas en cantidades pequeñas para ser usadas inmediatamente y evitar su aplicación cuando este "muerto". Se prohibirá tajantemente la preparación del yeso en grandes artesas con gran cantidad de agua para que vaya espesando según se vaya empleando.

Si el guarnecido va a recibir un guarnecido posterior, quedará con su superficie rugosa a fin de facilitar la adherencia del enlucido. En todas las esquinas se colocarán guardavivos metálicos de 2 m. de altura. Su colocación se hará por medio de un renglón debidamente aplomado que servirá, al mismo tiempo, para hacer la muestra de la esquina.

La medición se hará por metro cuadrado de guarnecido realmente ejecutado, deduciéndose huecos, incluyéndose en el precio todos los medios auxiliares, andamios, banquetas, etc., empleados para su construcción. En el precio se incluirán así mismo los guardavivos de las esquinas y su colocación.

28.6. Enlucido de yeso blanco.

Para los enlucidos se usarán únicamente yesos blancos de primera calidad. Inmediatamente de amasado se extenderá sobre el guarnecido de yeso hecho previamente, extendiéndolo con la llana y apretando fuertemente hasta que la superficie quede completamente lisa y fina. El espesor del enlucido será de 2 a 3 mm. Es fundamental que la mano de yeso se aplique inmediatamente después de amasado para evitar que el yeso este "muerto".

Su medición y abono será por metros cuadrados de superficie realmente ejecutada. Si en el Cuadro de Precios figura el guarnecido y el enlucido en la misma unidad, la medición y abono correspondiente comprenderá todas las operaciones y medio auxiliares necesarios para dejar bien terminado y rematado tanto el guarnecido como el enlucido, con todos los requisitos prescritos en este Pliego.

28.7. Enfoscados de cemento.

Los enfoscados de cemento se harán con cemento de 550 kg. de cemento por m³ de pasta, en paramentos exteriores y de 500 kg. de cemento por m³ en paramentos interiores, empleándose arena de río o de barranco, lavada para su confección.

Antes de extender el mortero se prepara el paramento sobre el cual haya de aplicarse.

En todos los casos se limpiarán bien de polvo los paramentos y se lavarán, debiendo estar húmeda la superficie de la fábrica antes de extender el mortero. La fábrica debe estar en su interior perfectamente seca. Las superficies de hormigón se picarán, regándolas antes de proceder al enfoscado.

Preparada así la superficie, se aplicará con fuerza el mortero sobre una parte del paramento por medio de la llana, evitando echar una porción de mortero sobre otra ya aplicada. Así se extenderá una capa que se irá regularizando al mismo tiempo que se coloca para lo cual se recogerá con el canto de la llana el mortero. Sobre el revestimiento blando todavía se volverá a extender una segunda capa, continuando así hasta que la parte sobre la que se haya operado tenga conveniente homogeneidad. Al emprender la nueva operación habrá fraguado la parte aplicada anteriormente. Será necesario pues, humedecer sobre la junta de unión antes de echar sobre ellas las primeras llanas del mortero.

La superficie de los enfoscados debe quedar áspera para facilitar la adherencia del revoco que se hecha sobre ellos. En el caso de que la superficie deba quedar fratasada se dará una segunda capa de mortero fino con el fratás.

Si las condiciones de temperatura y humedad lo requieren a juicio de la Dirección Facultativa, se humedecerán diariamente los enfoscados, bien durante la ejecución o bien después de terminada, para que el fraguado se realice en buenas condiciones.

Preparación del mortero:

Las cantidades de los diversos componentes necesarios para confeccionar el mortero vendrán especificadas en la Documentación Técnica; en caso contrario, cuando las especificaciones vengan dadas en proporción, se seguirán los criterios establecidos, para cada tipo de mortero y dosificación, en la Tabla 5 de la NTE/RPE.

No se confeccionará mortero cuando la temperatura del agua de amasado exceda de la banda comprendida entre 5° C y 40° C.

El mortero se batirá hasta obtener una mezcla homogénea. Los morteros de cemento y mixtos se aplicarán a continuación de su amasado, en tanto que los de cal no se podrán utilizar hasta 5 horas después.

Se limpiarán los útiles de amasado cada vez que se vaya a confeccionar un nuevo mortero.

Condiciones generales de ejecución:

Antes de la ejecución del enfoscado se comprobará que:

Las superficies a revestir no se verán afectadas, antes del fraguado del mortero, por la acción lesiva de agentes atmosféricos de cualquier índole o por las propias obras que se ejecutan simultáneamente.

Los elementos fijos como rejas, ganchos, cercos, etc. han sido recibidos previamente cuando el enfoscado ha de quedar visto.

Se han reparado los desperfectos que pudiera tener el soporte y este se halla fraguado cuando se trate de mortero u hormigón.

Durante la ejecución:

Se amasará la cantidad de mortero que se estime puede aplicarse en óptimas condiciones antes de que se inicie el fraguado; no se admitirá la adición de agua una vez amasado.

Antes de aplicar mortero sobre el soporte, se humedecerá ligeramente este a fin de que no absorba agua necesaria para el fraguado.

En los enfoscados exteriores vistos, maestrados o no, y para evitar agrietamientos irregulares, será necesario hacer un despiezado del revestimiento en recuadros de lado no mayor de 3 metros, mediante llagas de 5 mm. de profundidad.

En los encuentros o diedros formados entre un paramento vertical y un techo, se enfoscará este en primer lugar.

Cuando el espesor del enfoscado sea superior a 15 mm. se realizará por capas sucesivas sin que ninguna de ellas supere este espesor.

Se reforzarán, con tela metálica o malla de fibra de vidrio indismallable y resistente a la alcalinidad del cemento, los encuentros entre materiales distintos, particularmente, entre elementos estructurales y cerramientos o particiones, susceptibles de producir fisuras en el enfoscado; dicha tela se colocará tensa y fijada al soporte con solape mínimo de 10 cm. a ambos lados de la línea de discontinuidad.

En tiempo de heladas, cuando no quede garantizada la protección de las superficies, se suspenderá la ejecución; se

comprobará, al reanudar los trabajos, el estado de aquellas superficies que hubiesen sido revestidas.

En tiempo lluvioso se suspenderán los trabajos cuando el paramento no esté protegido y las zonas aplicadas se protegerán con lonas o plásticos.

En tiempo extremadamente seco y caluroso y/o en superficies muy expuestas al sol y/o a vientos muy secos y cálidos, se suspenderá la ejecución.

Después de la ejecución:

Transcurridas 24 horas desde la aplicación del mortero, se mantendrá húmeda la superficie enfoscada hasta que el mortero haya fraguado.

No se fijarán elementos en el enfoscado hasta que haya fraguado totalmente y no antes de 7 días.

28.8. Formación de peldaños.

Se construirán con ladrillo hueco doble tomado con mortero de cemento.

Artículo 29. Cubiertas. Formación de pendientes y faldones.

29.1 Descripción.

Trabajos destinados a la ejecución de los planos inclinados, con la pendiente prevista, sobre los que ha de quedar constituida la cubierta o cerramiento superior de un edificio.

29.2 Condiciones previas.

Documentación arquitectónica y planos de obra:

Planos de planta de cubiertas con definición del sistema adoptado para ejecutar las pendientes, la ubicación de los elementos sobresalientes de la cubierta, etc. Escala mínima 1:100.

Planos de detalle con representación gráfica de la disposición de los diversos elementos, estructurales o no, que conformarán los futuros faldones para los que no exista o no se haya adoptado especificación normativa alguna. Escala 1:20. Los símbolos de las especificaciones citadas se referirán a la norma NTE/QT y, en su defecto, a las señaladas por el fabricante.

Solución de intersecciones con los conductos y elementos constructivos que sobresalen de los planos de cubierta y ejecución de los mismos: shunts, patinillos, chimeneas, etc.

En ocasiones, según sea el tipo de faldón a ejecutar, deberá estar ejecutada la estructura que servirá de soporte a los elementos de formación de pendiente.

29.3 Componentes.

Se admite una gama muy amplia de materiales y formas para la configuración de los faldones de cubierta, con las limitaciones que establece la normativa vigente y las que son inherentes a las condiciones físicas y resistentes de los propios materiales.

Sin entrar en detalles morfológicos o de proceso industrial, podemos citar, entre otros, los siguientes materiales:

- Madera
- Acero
- Hormigón
- Cerámica
- Cemento
- Yeso

29.4 Ejecución.

La configuración de los faldones de una cubierta de edificio requiere contar con una disposición estructural para conformar las pendientes de evacuación de aguas de lluvia y un elemento superficial (tablero) que, apoyado en esa estructura, complete la formación de una unidad constructiva susceptible de recibir el material de cobertura e impermeabilización, así como de permitir la circulación de operarios en los trabajos de referencia.

- **Formación de pendientes.** Existen dos formas de ejecutar las pendientes de una cubierta:

- La estructura principal conforma la pendiente.
- La pendiente se realiza mediante estructuras auxiliares.

En todos los casos, **los elementos que forman la cubierta deberán ir anclados mediante sistemas de probada eficacia** que garanticen su completa sujeción ante los efectos de las acciones a las que la cubierta se va a ver sometida.

1.- Pendiente conformada por la propia estructura principal de

cubierta:

a) Cerchas: Estructuras trianguladas de madera o metálicas sobre las que se disponen, transversalmente, elementos lineales (correas) o superficiales (placas o tableros de tipo cerámico, de madera, prefabricados de hormigón, etc.) El material de cubrición podrá anclarse a las correas (o a los cabios que se hayan podido fijar a su vez sobre ellas) o recibirse sobre los elementos superficiales o tableros que se configuren sobre las correas.

b) Deltas de hormigón: Elementos estructurales de hormigón prefabricado dispuestos horizontalmente pero con la cara superior en pendiente para dotar a la cubierta de la inclinación necesaria.

c) Placas inclinadas: Placas resistentes alveolares que salvan la luz comprendida entre apoyos estructurales y sobre las que se colocará el material de cubrición o, en su caso, otros elementos auxiliares sobre los que clavarlo o recibirlo.

d) Viguetas inclinadas: Que apoyarán sobre la estructura de forma que no ocasionen empujes horizontales sobre ella o estos queden perfectamente contrarrestados. Sobre las viguetas podrá constituirse bien un forjado inclinado con entrevigado de bovedillas y capa de compresión de hormigón, o bien un tablero de madera, cerámico, de elementos prefabricados, de paneles o chapas metálicas perforadas, hormigón celular armado, etc. Las viguetas podrán ser de madera, metálicas o de hormigón armado o pretensado; cuando se empleen de madera o metálicas llevarán la correspondiente protección.

2.- Pendiente conformada mediante estructura auxiliar: Esta estructura auxiliar apoyará sobre un forjado horizontal o bóveda y podrá ejecutarse de modo diverso:

a) Tabiques conejeros: También llamados tabiques palomeros, se realizarán con fábrica aligerada de ladrillo hueco colocado a sardinel, recibida y rematada con maestra inclinada de yeso y contarán con huecos en un 25% de su superficie; se independizarán del tablero mediante una hoja de papel. Cuando la formación de pendientes se lleve a cabo con tabiquillos aligerados de ladrillo hueco sencillo, las limas, cumbreas, bordes libres, doblado en juntas estructurales, etc. se ejecutarán con tabicón aligerado de ladrillo hueco doble. Los tabiques o tabicónes estarán perfectamente aplomados y alineados; además, cuando alcancen una altura media superior a 0,50 m., se deberán arriostrar con otros, normales a ellos. Los encuentros estarán debidamente enjardados y, en su caso, el aislamiento térmico dispuesto entre tabiquillos será del espesor y la tipología especificados en la Documentación Técnica.

b) Tabiques con bloque de hormigón celular: Tras el replanteo de las limas y cumbreas sobre el forjado, se comenzará su ejecución (similar a los tabiques conejeros) colocando la primera hilada de cada tabicón dejando separados los bloques 1/4 de su longitud. Las siguientes hiladas se ejecutarán de forma que los huecos dejados entre bloques de cada hilada queden cerrados por la hilada superior.

- Formación de tableros:

Cualquiera sea el sistema elegido, diseñado y calculado para la formación de las pendientes, se impone la necesidad de configurar el tablero sobre el que ha de recibirse el material de cubrición. Únicamente cuando éste alcanza características relativamente autoportantes y unas dimensiones superficiales mínimas suele no ser necesaria la creación de tablero, en cuyo caso las piezas de cubrición irán directamente ancladas mediante tornillos, clavos o ganchos a las correas o cabios estructurales.

El tablero puede estar constituido, según indicábamos antes, por una hoja de ladrillo, bardos, madera, elementos prefabricados, de paneles o chapas metálicas perforadas, hormigón celular armado, etc. La capa de acabado de los tableros cerámicos será de mortero de cemento u hormigón que actuará como capa de compresión, rellenará las juntas existentes y permitirá dejar una superficie plana de acabado. En ocasiones, dicha capa final se constituirá con mortero de yeso.

Cuando aumente la separación entre tabiques de apoyo, como sucede cuando se trata de bloques de hormigón celular, cabe

disponer perfiles en T metálicos, galvanizados o con otro tratamiento protector, a modo de correas, cuya sección y separación vendrán definidas por la documentación de proyecto o, en su caso, las disposiciones del fabricante y sobre los que apoyarán las placas de hormigón celular, de dimensiones especificadas, que conformarán el tablero.

Según el tipo y material de cobertura a ejecutar, puede ser necesario recibir, sobre el tablero, listones de madera u otros elementos para el anclaje de chapas de acero, cobre o zinc, tejas de hormigón, cerámica o pizarra, etc. La disposición de estos elementos se indicará en cada tipo de cobertura de la que formen parte.

Artículo 30. Cubiertas planas. Azoteas.

30.1 Descripción.

Cubierta o techo exterior cuya pendiente está comprendida entre el 1% y el 15% que, según el uso, pueden ser transitables o no transitables; entre éstas, por sus características propias, cabe citar las azoteas ajardinadas.

Pueden disponer de protección mediante barandilla, balaustrada o antepecho de fábrica.

30.2 Condiciones previas.

- Planos acotados de obra con definición de la solución constructiva adoptada.
- Ejecución del último forjado o soporte, bajantes, petos perimetrales...
- Limpieza de forjado para el replanteo de faldones y elementos singulares.
- Acopio de materiales y disponibilidad de equipo de trabajo.

30.3 Componentes.

Los materiales empleados en la composición de estas cubiertas, naturales o elaborados, abarcan una gama muy amplia debido a las diversas variantes que pueden adoptarse tanto para la formación de pendientes, como para la ejecución de la membrana impermeabilizante, la aplicación de aislamiento, los solados o acabados superficiales, los elementos singulares, etc.

30.4 Ejecución.

Siempre que se rompa la continuidad de la membrana de impermeabilización se dispondrán refuerzos. Si las juntas de dilatación no estuvieran definidas en proyecto, se dispondrán éstas en consonancia con las estructurales, rompiendo la continuidad de estas desde el último forjado hasta la superficie exterior.

Las limahoyas, canalones y cazoletas de recogida de agua pluvial tendrán la sección necesaria para evacuarla sobradamente, calculada en función de la superficie que recojan y la zona pluviométrica de enclave del edificio. Los bajantes de desagüe pluvial no distarán más de 20 metros entre sí.

Cuando las pendientes sean inferiores al 5% la membrana impermeable puede colocarse independiente del soporte y de la protección (sistema no adherido o flotante). Cuando no se pueda garantizar su permanencia en la cubierta, por succión de viento, erosiones de diversa índole o pendiente excesiva, la adherencia de la membrana será total.

La membrana será monocapa, en cubiertas invertidas y no transitables con protección de grava. En cubiertas transitables y en cubiertas ajardinadas se colocará membrana bicapa.

Las láminas impermeabilizantes se colocarán empezando por el nivel más bajo, disponiéndose un solape mínimo de 8 cm. entre ellas. Dicho solape de lámina, en las limahoyas, será de 50 cm. y de 10 cm. en el encuentro con sumideros. En este caso, se reforzará la membrana impermeabilizante con otra lámina colocada bajo ella que debe llegar hasta la bajante y debe solapar 10 cm. sobre la parte superior del sumidero.

La humedad del soporte al hacerse la aplicación deberá ser inferior al 5%; en otro caso pueden producirse humedades en la parte inferior del forjado.

La imprimación será del mismo material que la lámina impermeabilizante. En el caso de disponer láminas adheridas al soporte no quedarán bolsas de aire entre ambos.

La barrera de vapor se colocará siempre sobre el plano inclinado que constituye la formación de pendiente. Sobre la misma, se dispondrá el aislamiento térmico. La barrera de vapor, que se colocará cuando existan locales húmedos bajo la cubierta (baños, cocinas,...), estará formada por oxiasfalto (1,5 kg/m²) previa imprimación con producto de base asfáltica o de pintura bituminosa.

30.5 Control.

El control de ejecución se llevará a cabo mediante inspecciones periódicas en las que se comprobarán espesores de capas, disposiciones constructivas, colocación de juntas, dimensiones de los solapes, humedad del soporte, humedad del aislamiento, etc.

Acabada la cubierta, se efectuará una prueba de servicio consistente en la inundación de los paños hasta un nivel de 5 cm. por debajo del borde de la impermeabilización en su entrega a paramentos. La presencia del agua no deberá constituir una sobrecarga superior a la de servicio de la cubierta. Se mantendrá inundada durante 24 h., transcurridas las cuales no deberán aparecer humedades en la cara inferior del forjado. Si no fuera posible la inundación, se regará continuamente la superficie durante 48 horas, sin que tampoco en este caso deban aparecer humedades en la cara inferior del forjado.

Ejecutada la prueba, se procederá a evacuar el agua, operación en la que se tomarán precauciones a fin de que no lleguen a producirse daños en las bajantes.

En cualquier caso, una vez evacuada el agua, no se admitirá la existencia de remansos o estancamientos.

30.6 Medición.

La medición y valoración se efectuará, generalmente, por m² de azotea, medida en su proyección horizontal, incluso entrega a paramentos y p.p. de remates, terminada y en condiciones de uso. Se tendrán en cuenta, no obstante, los enunciados señalados para cada partida de la medición o presupuesto, en los que se definen los diversos factores que condicionan el precio descompuesto resultante.

30.7 Mantenimiento.

Las reparaciones a efectuar sobre las azoteas serán ejecutadas por personal especializado con materiales y solución constructiva análogos a los de la construcción original.

No se recibirán sobre la azotea elementos que puedan perforar la membrana impermeabilizante como antenas, mástiles, etc., o dificulten la circulación de las aguas y su deslizamiento hacia los elementos de evacuación.

El personal que tenga asignada la inspección, conservación o reparación deberá ir provisto de calzado con suela blanda. Similares disposiciones de seguridad regirán en los trabajos de mantenimiento que en los de construcción.

Artículo 31. Aislamientos.

31.1 Descripción.

Son sistemas constructivos y materiales que, debido a sus cualidades, se utilizan en las obras de edificación para conseguir aislamiento térmico, corrección acústica, absorción de radiaciones o amortiguación de vibraciones en cubiertas, terrazas, techos, forjados, muros, cerramientos verticales, cámaras de aire, falsos techos o conducciones, e incluso sustituyendo cámaras de aire y tabiquería interior.

31.2 Componentes.

- Aislantes de corcho natural aglomerado. Hay de varios tipos, según su uso:
 - Acústico.
 - Térmico.
 - Antivibratorio.
- Aislantes de fibra de vidrio. Se clasifican por su rigidez y acabado:
 - Fieltros ligeros:
 - Normal, sin recubrimiento.
 - Hidrofugado.
 - Con papel Kraft.
 - Con papel Kraft-aluminio.
 - Con papel alquitranado.
 - Con velo de fibra de vidrio.
 - Mantas o fieltros consistentes:
 - Con papel Kraft.
 - Con papel Kraft-aluminio.
 - Con velo de fibra de vidrio.
 - Hidrofugado, con velo de fibra de vidrio.

Con un complejo de Aluminio/Malla de fibra de vidrio/PVC

Paneles semirrígidos:

Normal, sin recubrimiento.

Hidrofugado, sin recubrimiento.

Hidrofugado, con recubrimiento de papel Kraft pegado con polietileno.

Hidrofugado, con velo de fibra de vidrio.

Paneles rígidos:

Normal, sin recubrimiento.

Con un complejo de papel Kraft/aluminio pegado con polietileno fundido.

Con una película de PVC blanco pegada con cola ignífuga.

Con un complejo de oxiasfalto y papel.

De alta densidad, pegado con cola ignífuga a una placa de cartón-yeso.

- Aislantes de lana mineral.

Fieltros:

Con papel Kraft.

Con barrera de vapor Kraft/aluminio.

Con lámina de aluminio.

Paneles semirrígidos:

Con lámina de aluminio.

Con velo natural negro.

Panel rígido:

Normal, sin recubrimiento.

Autoportante, revestido con velo mineral.

Revestido con betún soldable.

- Aislantes de fibras minerales.

Termoacústicos.

Acústicos.

- Aislantes de poliestireno.

Poliestireno expandido:

Normales, tipos I al VI.

Autoextinguibles o ignífugos, con clasificación M1 ante el fuego.

Poliestireno extruido.

- Aislantes de polietileno.

Láminas normales de polietileno expandido.

ignífugas.
Láminas de polietileno expandido autoextinguibles o

- Aislantes de poliuretano.

Espuma de poliuretano para proyección "in situ".

Planchas de espuma de poliuretano.

- Aislantes de vidrio celular.

- Elementos auxiliares:

Cola bituminosa, compuesta por una emulsión iónica de betún-caucho de gran adherencia, para la fijación del panel de corcho, en aislamiento de cubiertas inclinadas o planas, fachadas y puentes térmicos.

Adhesivo sintético a base de dispersión de copolímeros sintéticos, apto para la fijación del panel de corcho en suelos y paredes.

Adhesivos adecuados para la fijación del aislamiento, con garantía del fabricante de que no contengan sustancias que dañen la composición o estructura del aislante de poliestireno, en aislamiento de techos y de cerramientos por el exterior.

Mortero de yeso negro para macizar las placas de vidrio celular, en puentes térmicos, paramentos interiores y exteriores, y techos.

Malla metálica o de fibra de vidrio para el agarre del revestimiento final en aislamiento de paramentos exteriores con placas de vidrio celular.

Grava nivelada y compactada como soporte del poliestireno en aislamiento sobre el terreno.

Lámina geotextil de protección colocada sobre el aislamiento en cubiertas invertidas.

Anclajes mecánicos metálicos para sujetar el aislamiento de paramentos por el exterior.

Accesorios metálicos o de PVC, como abrazaderas de correa o grapas-clip, para sujeción de placas en falsos techos.

31.3 Condiciones previas.

Ejecución o colocación del soporte o base que sostendrá al

aislante.

La superficie del soporte deberá encontrarse limpia, seca y libre de polvo, grasas u óxidos. Deberá estar correctamente saneada y preparada si así procediera con la adecuada imprimación que asegure una adherencia óptima.

Los salientes y cuerpos extraños del soporte deben eliminarse, y los huecos importantes deben ser rellenados con un material adecuado.

En el aislamiento de forjados bajo el pavimento, se deberá construir todos los tabiques previamente a la colocación del aislamiento, o al menos levantarlos dos hiladas.

En caso de aislamiento por proyección, la humedad del soporte no superará a la indicada por el fabricante como máxima para la correcta adherencia del producto proyectado.

En rehabilitación de cubiertas o muros, se deberán retirar previamente los aislamientos dañados, pues pueden dificultar o perjudicar la ejecución del nuevo aislamiento.

31.4 Ejecución.

Se seguirán las instrucciones del fabricante en lo que se refiere a la colocación o proyección del material.

Las placas deberán colocarse solapadas, a tope o a rompejuntas, según el material.

Quando se aisle por proyección, el material se proyectará en pasadas sucesivas de 10 a 15 mm, permitiendo la total espumación de cada capa antes de aplicar la siguiente. Cuando haya interrupciones en el trabajo deberán prepararse las superficies adecuadamente para su reanudación. Durante la proyección se procurará un acabado con textura uniforme, que no requiera el retoque a mano. En aplicaciones exteriores se evitará que la superficie de la espuma pueda acumular agua, mediante la necesaria pendiente.

El aislamiento quedará bien adherido al soporte, manteniendo un aspecto uniforme y sin defectos.

Se deberá garantizar la continuidad del aislamiento, cubriendo toda la superficie a tratar, poniendo especial cuidado en evitar los puentes térmicos.

El material colocado se protegerá contra los impactos, presiones u otras acciones que lo puedan alterar o dañar. También se ha de proteger de la lluvia durante y después de la colocación, evitando una exposición prolongada a la luz solar.

El aislamiento irá protegido con los materiales adecuados para que no se deteriore con el paso del tiempo. El recubrimiento o protección del aislamiento se realizará de forma que éste quede firme y lo haga duradero.

31.5 Control.

Durante la ejecución de los trabajos deberán comprobarse, mediante inspección general, los siguientes apartados:

Estado previo del soporte, el cual deberá estar limpio, ser uniforme y carecer de fisuras o cuerpos salientes.

Homologación oficial AENOR en los productos que lo tengan.

Fijación del producto mediante un sistema garantizado por el fabricante que asegure una sujeción uniforme y sin defectos.

Correcta colocación de las placas solapadas, a tope o a rompejunta, según los casos.

Ventilación de la cámara de aire si la hubiera.

31.6 Medición.

En general, se medirá y valorará el m² de superficie ejecutada en verdadera dimensión. En casos especiales, podrá realizarse la medición por unidad de actuación. Siempre estarán incluidos los elementos auxiliares y remates necesarios para el correcto acabado, como adhesivos de fijación, cortes, uniones y colocación.

31.7 Mantenimiento.

Se deben realizar controles periódicos de conservación y mantenimiento cada 5 años, o antes si se descubriera alguna anomalía, comprobando el estado del aislamiento y, particularmente, si se apreciaban discontinuidades, desprendimientos o daños. En caso de ser preciso algún trabajo de reforma en la impermeabilización, se aprovechará para comprobar el estado de los aislamientos ocultos en las zonas de actuación. De ser observado algún defecto, deberá ser reparado por personal especializado, con materiales análogos a los empleados en la construcción original.

Artículo 32.- Solados y alicatados.

32.1. Solado de baldosas de terrazo.

Las baldosas, bien saturadas de agua, a cuyo efecto deberán tenerse sumergidas en agua una hora antes de su colocación; se asentarán sobre una capa de mortero de 400 kg./m.³ confeccionado con arena, vertido sobre otra capa de arena bien igualada y apisonada, cuidando que el material de agarre forme una superficie continua de asiento y recibido de solado, y que las baldosas queden con sus lados a tope.

Terminada la colocación de las baldosas se las enlechará con lechada de cemento Portland, pigmentada con el color del terrazo, hasta que se llenen perfectamente las juntas repitiéndose esta operación a las 48 horas.

32.2. Solados.

El solado debe formar una superficie totalmente plana y horizontal, con perfecta alineación de sus juntas en todas direcciones. Colocando una regla de 2 m. de longitud sobre el solado, en cualquier dirección; no deberán aparecer huecos mayores a 5 mm.

Se impedirá el tránsito por los solados hasta transcurridos cuatro días como mínimo, y en caso de ser este indispensable, se tomarán las medidas precisas para que no se perjudique al solado.

Los pavimentos se medirán y abonarán por metro cuadrado de superficie de solado realmente ejecutada.

Los rodapiés y los peldaños de escalera se medirán y abonarán por metro lineal. El precio comprende todos los materiales, mano de obra, operaciones y medios auxiliares necesarios para terminar completamente cada unidad de obra con arreglo a las prescripciones de este Pliego.

32.3. Alicatados de azulejos.

Los azulejos que se emplean en el chapado de cada paramento o superficie seguida, se entonarán perfectamente dentro de su color para evitar contrastes, salvo que expresamente se ordene lo contrario por la Dirección Facultativa.

El chapado estará compuesto por piezas lisas y las correspondientes y necesarias especiales y de canto romo, y se sentará de modo que la superficie quede tersa y unida, sin alabeo ni deformación a junta seguida, formando las juntas línea seguida en todos los sentidos sin quebrantos ni desplomes.

Los azulejos sumergidos en agua 12 horas antes de su empleo y se colocarán con mortero de cemento, no admitiéndose el yeso como material de agarre.

Todas las juntas, se rejuntarán con cemento blanco o de color pigmentado, según los casos, y deberán ser terminadas cuidadosamente.

La medición se hará por metro cuadrado realmente realizado, descontándose huecos y midiéndose jambas y mochetas.

Artículo 33.- Carpintería de taller.

La carpintería de taller se realizará en todo conforme a lo que aparece en los planos del proyecto. Todas las maderas estarán perfectamente rectas, cepilladas y lijadas y bien montadas a plano y escuadra, ajustando perfectamente las superficies vistas.

La carpintería de taller se medirá por metros cuadrados de carpintería, entre lados exteriores de cercos y del suelo al lado superior del cerco, en caso de puertas. En esta medición se incluye la medición de la puerta o ventana y de los cercos correspondientes más los tapajuntas y herrajes. La colocación de los cercos se abonará independientemente.

Condiciones técnicas

Las hojas deberán cumplir las características siguientes según los ensayos que figuran en el anexo III de la Instrucción de la marca de calidad para puertas planas de madera (Orden 16-2-72 del Ministerio de industria.

- Resistencia a la acción de la humedad.
- Comprobación del plano de la puerta.
- Comportamiento en la exposición de las dos caras a atmósfera de humedad diferente.
- Resistencia a la penetración dinámica.
- Resistencia a la flexión por carga concentrada en un ángulo.
- Resistencia del testero inferior a la inmersión.
- Resistencia al arranque de tornillos en los largueros en un ancho no menor de 28 mm.
- Cuando el alma de las hojas resista el arranque de tornillos, no necesitara piezas de refuerzo. En caso contrario los refuerzos

mínimos necesarios vienen indicados en los planos.

- En hojas canteadas, el picero ira sin cantear y permitirá un ajuste de 20 mm. Las hojas sin cantear permitirán un ajuste de 20 mm. repartidos por igual en picero y cabecero.
- Los junquillos de la hoja vidriera serán como mínimo de 10x10 mm. y cuando no esté canteado el hueco para el vidrio, sobresaldrán de la cara 3 mm. como mínimo.
- En las puertas entabladas al exterior, sus tablas irán superpuestas o machihembradas de forma que no permitan el paso del agua.
- Las uniones en las hojas entabladas y de peinacería serán por ensamble, y deberán ir encoladas. Se podrán hacer empalmes longitudinales en las piezas, cuando éstas cumplan mismas condiciones de la NTE descritas en la NTE-FCM.
- Cuando la madera vaya a ser barnizada, estará exenta de impurezas ó azulado por hongos. Si va a ser pintada, se admitirá azulado en un 15% de la superficie.

Cercos de madera:

- Los largueros de la puerta de paso llevarán quicios con entrega de 5 cm, para el anclaje en el pavimento.
- Los cercos vendrán de taller montados, con las uniones de taller ajustadas, con las uniones ensambladas y con los orificios para el posterior atornillado en obra de las plantillas de anclaje. La separación entre ellas será no mayor de 50 cm y de los extremos de los largueros 20 cm. debiendo ser de acero protegido contra la oxidación.
- Los cercos llegarán a obra con riostras y rastreles para mantener la escuadra, y con una protección para su conservación durante el almacenamiento y puesta en obra.

Tapajuntas:

- Las dimensiones mínimas de los tapajuntas de madera serán de 10 x 40 mm.

Artículo 34.- Carpintería metálica.

Para la construcción y montaje de elementos de carpintería metálica se observarán rigurosamente las indicaciones de los planos del proyecto.

Todas las piezas de carpintería metálica deberán ser montadas, necesariamente, por la casa fabricante o personal autorizado por la misma, siendo el suministrador el responsable del perfecto funcionamiento de todas y cada una de las piezas colocadas en obra.

Todos los elementos se harán en locales cerrados y desprovistos de humedad, asentadas las piezas sobre rastreles de madera, procurando que queden bien niveladas y no haya ninguna que sufra alabeo o torcedura alguna.

La medición se hará por metro cuadrado de carpintería, midiéndose entre lados exteriores. En el precio se incluyen los herrajes, junquillos, retenedores, etc., pero quedan exceptuadas la vidriera, pintura y colocación de cercos.

Artículo 35.- Pintura.

35.1. Condiciones generales de preparación del soporte.

La superficie que se va a pintar debe estar seca, desengrasada, sin óxido ni polvo, para lo cual se empleará cepillos, sopletes de arena, ácidos y alices cuando sean metales.

Los poros, grietas, desconchados, etc., se llenarán con másticos o empastes para dejar las superficies lisas y uniformes. Se harán con un pigmento mineral y aceite de linaza o barniz y un cuerpo de relleno para las maderas. En los paneles, se empleará yeso amasado con agua de cola, y sobre los metales se utilizarán empastes compuestos de 60-70% de pigmento (albayalde, ocre, óxido de hierro, litopon, etc. y cuerpos de relleno (creta, caolín, tiza, espato pesado), 30-40% de barniz copal o ámbar y aceite de maderas.

Los másticos y empastes se emplearán con espátula en forma de masilla; los líquidos con brocha o pincel o con el aerógrafo o pistola de aire comprimido. Los empastes, una vez secos, se pasarán con papel de lija en paredes y se alisarán con piedra pómez, agua y fieltro, sobre metales.

Antes de su ejecución se comprobará la naturaleza de la superficie a revestir, así como su situación interior o exterior y condiciones de exposición al roce o agentes atmosféricos, contenido de humedad

y si existen juntas estructurales.

Estarán recibidos y montados todos los elementos que deben ir en el paramento, como cerco de puertas, ventanas, canalizaciones, instalaciones, etc.

Se comprobará que la temperatura ambiente no sea mayor de 28°C ni menor de 6°C.

El soleamiento no incidirá directamente sobre el plano de aplicación.

La superficie de aplicación estará nivelada y lisa.

En tiempo lluvioso se suspenderá la aplicación cuando el paramento no esté protegido.

Al finalizar la jornada de trabajo se protegerán perfectamente los envases y se limpiarán los útiles de trabajo.

35.2. Aplicación de la pintura.

Las pinturas se podrán dar con pinceles y brocha, con aerógrafo, con pistola, (pulverizando con aire comprimido) o con rodillos.

Las brochas y pinceles serán de pelo de diversos animales, siendo los más corrientes el cerdo o jabalí, marta, tejón y ardilla. Podrán ser redondos o planos, clasificándose por números o por los gramos de pelo que contienen. También pueden ser de nylon.

Los aerógrafos o pistolas constan de un recipiente que contiene la pintura con aire a presión (1-6 atmósferas), el compresor y el pulverizador, con orificio que varía desde 0,2 mm. hasta 7 mm., formándose un cono de 2 cm. al metro de diámetro.

Dependiendo del tipo de soporte se realizarán una serie de trabajos previos, con objeto de que al realizar la aplicación de la pintura o revestimiento, consigamos una terminación de gran calidad.

Sistemas de preparación en función del tipo de soporte:

- Yesos y cementos así como sus derivados:
Se realizará un lijado de las pequeñas adherencias e imperfecciones. A continuación se aplicará una mano de fondo impregnado los poros de la superficie del soporte. Posteriormente se realizará un plastecido de faltas, repasando las mismas con una mano de fondo. Se aplicará seguidamente el acabado final con un rendimiento no menor del especificado por el fabricante.
- Madera:
Se procederá a una limpieza general del soporte seguida de un lijado fino de la madera.
A continuación se dará una mano de fondo con barniz diluido mezclado con productos de conservación de la madera si se requiere, aplicado de forma que queden impregnados los poros.
Pasado el tiempo de secado de la mano de fondo, se realizará un lijado fino del soporte, aplicándose a continuación el barniz, con un tiempo de secado entre ambas manos y un rendimiento no menor de los especificados por el fabricante.
- Metales:
Se realizará un raspado de óxidos mediante cepillo, seguido inmediatamente de una limpieza manual esmerada de la superficie.
A continuación se aplicará una mano de imprimación anticorrosiva, con un rendimiento no inferior al especificado por el fabricante.
Pasado el tiempo de secado se aplicarán dos manos de acabado de esmalte, con un rendimiento no menor al especificado por el fabricante.

35.3. Medición y abono.

La pintura se medirá y abonará en general, por metro cuadrado de superficie pintada, efectuándose la medición en la siguiente forma:

Pintura sobre muros, tabiques y techos: se medirá descontando los huecos. Las molduras se medirán por superficie desarrollada.

Pintura sobre carpintería se medirá por las dos caras, incluyendo los tapajuntas.

Pintura sobre ventanales metálicos: se medirá una cara.

En los precios respectivos esta incluido el coste de todos los materiales y operaciones necesarias para obtener la perfecta terminación de las obras, incluso la preparación, lijado, limpieza, plastecido, etc. y todos cuantos medios auxiliares sean precisos.

Artículo 36.- Fontanería.

36.1. Tubería de cobre.

Toda la tubería se instalará de una forma que presente un aspecto limpio y ordenado. Se usarán accesorios para todos los cambios de dirección y los tendidos de tubería se realizarán de forma paralela o en ángulo recto a los elementos estructurales del edificio.

La tubería esta colocada en su sitio sin necesidad de forzarla ni flexarla; irá instalada de forma que se contraiga y dilate libremente sin deterioro para ningún trabajo ni para sí misma.

Las uniones se harán de soldadura blanda con capilaridad. Las grasas para colgar la conducción de forjado serán de latón espaciadas 40 cm.

36.2. Tubería de cemento centrifugado.

Se realizará el montaje enterrado, rematando los puntos de unión con cemento. Todos los cambios de sección, dirección y acometida, se efectuarán por medio de arquetas registrables.

En la citada red de saneamiento se situarán pozos de registro con pates para facilitar el acceso.

La pendiente mínima será del 1% en aguas pluviales, y superior al 1,5% en aguas fecales y sucias.

La medición se hará por metro lineal de tubería realmente ejecutada, incluyéndose en ella el lecho de hormigón y los corchetes de unión. Las arquetas se medirán a parte por unidades.

Artículo 37.- Instalación eléctrica.

La ejecución de las instalaciones se ajustará a lo especificado en los reglamentos vigentes y a las disposiciones complementarias que puedan haber dictado la Delegación de Industria en el ámbito de su competencia. Así mismo, en el ámbito de las instalaciones que sea necesario, se seguirán las normas de la Compañía Suministradora de Energía.

Se cuidará en todo momento que los trazados guarden las:

Maderamen, redes y nonas en número suficiente de modo que garanticen la seguridad de los operarios y transeúntes.

Maquinaria, andamios, herramientas y todo el material auxiliar para llevar a cabo los trabajos de este tipo.

Todos los materiales serán de la mejor calidad, con las condiciones que impongan los documentos que componen el Proyecto, o los que se determine en el transcurso de la obra, montaje o instalación.

CONDUCTORES ELÉCTRICOS.

Serán de cobre electrolítico, aislados adecuadamente, siendo su tensión nominal de 0,6/1 Kilovoltios para la línea repartidora y de 750 Voltios para el resto de la instalación, debiendo estar homologados según normas UNE citadas en la Instrucción ITC-BT-06.

CONDUCTORES DE PROTECCIÓN.

Serán de cobre y presentarán el mismo aislamiento que los conductores activos. Se podrán instalar por las mismas canalizaciones que éstos o bien en forma independiente, siguiéndose a este respecto lo que señalen las normas particulares de la empresa distribuidora de la energía. La sección mínima de estos conductores será la obtenida utilizando la tabla 2 (Instrucción ITC-BT-19, apartado 2.3), en función de la sección de los conductores de la instalación.

IDENTIFICACIÓN DE LOS CONDUCTORES.

Deberán poder ser identificados por el color de su aislamiento:

- Azul claro para el conductor neutro.
- Amarillo-verde para el conductor de tierra y protección.
- Marrón, negro y gris para los conductores activos o fases.

TUBOS PROTECTORES.

Los tubos a emplear serán aislantes flexibles (corrugados) normales, con protección de grado 5 contra daños mecánicos, y que puedan curvarse con las manos, excepto los que vayan a ir por el suelo o pavimento de los pisos, canaladuras o falsos techos, que serán del tipo PREPLAS, REFLEX o similar, y dispondrán de un grado de protección de 7.

Los diámetros interiores nominales mínimos, medidos en milímetros, para los tubos protectores, en función del número, clase y sección de los conductores que deben alojar, se indican en las tablas de la Instrucción MI-BT-019. Para más de 5 conductores por tubo, y para conductores de secciones diferentes a instalar por el mismo tubo, la sección interior de éste será, como mínimo, igual a tres veces la sección total ocupada por los conductores,

especificando únicamente los que realmente se utilicen.

CAJAS DE EMPALME Y DERIVACIONES.

Serán de material plástico resistente o metálicas, en cuyo caso estarán aisladas interiormente y protegidas contra la oxidación.

Las dimensiones serán tales que permitan alojar holgadamente todos los conductores que deban contener. Su profundidad equivaldrá al diámetro del tubo mayor más un 50% del mismo, con un mínimo de 40 mm. de profundidad y de 80 mm. para el diámetro o lado interior.

La unión entre conductores, se realizarán siempre dentro de las cajas de empalme excepto en los casos indicados en el apdo 3.1 de la ITC-BT-21, no se realizará nunca por simple retorcimiento entre sí de los conductores, sino utilizando bornes de conexión, conforme a la Instrucción ICT-BT-19.

APARATOS DE MANDO Y MANIOBRA.

Son los interruptores y conmutadores, que cortarán la corriente máxima del circuito en que estén colocados sin dar lugar a la formación de arco permanente, abriendo o cerrando los circuitos sin posibilidad de tomar una posición intermedia. Serán del tipo cerrado y de material aislante.

Las dimensiones de las piezas de contacto serán tales que la temperatura no pueda exceder en ningún caso de 65° C. en ninguna de sus piezas.

Su construcción será tal que permita realizar un número del orden de 10.000 maniobras de apertura y cierre, con su carga nominal a la tensión de trabajo. Llevarán marcada su intensidad y tensiones nominales, y estarán probadas a una tensión de 500 a 1.000 Voltios.

APARATOS DE PROTECCIÓN.

Son los disyuntores eléctricos, fusibles e interruptores diferenciales.

Los disyuntores serán de tipo magnetotérmico de accionamiento manual, y podrán cortar la corriente máxima del circuito en que estén colocados sin dar lugar a la formación de arco permanente, abriendo o cerrando los circuitos sin posibilidad de tomar una posición intermedia. Su capacidad de corte para la protección del corto-circuito estará de acuerdo con la intensidad del corto-circuito que pueda presentarse en un punto de la instalación, y para la protección contra el calentamiento de las líneas se regularán para una temperatura inferior a los 60 °C. Llevarán marcadas la intensidad y tensión nominales de funcionamiento, así como el signo indicador de su desconexión. Estos automáticos magnetotérmicos serán de corte omnipolar, cortando la fase y neutro a la vez cuando actúe la desconexión.

Los interruptores diferenciales serán como mínimo de alta sensibilidad (30 mA.) y además de corte omnipolar. Podrán ser "puros", cuando cada uno de los circuitos vayan alojados en tubo o conducto independiente una vez que salen del cuadro de distribución, o del tipo con protección magnetotérmica incluida cuando los diferentes circuitos deban ir canalizados por un mismo tubo.

Los fusibles a emplear para proteger los circuitos secundarios o en la centralización de contadores serán calibrados a la intensidad del circuito que protejan. Se dispondrán sobre material aislante e incombustible, y estarán contruidos de tal forma que no se pueda proyectar metal al fundirse. Deberán poder ser reemplazados bajo tensión sin peligro alguno, y llevarán marcadas la intensidad y tensión nominales de trabajo.

PUNTOS DE UTILIZACION

Las tomas de corriente a emplear serán de material aislante, llevarán marcadas su intensidad y tensión nominales de trabajo y dispondrán, como norma general, todas ellas de puesta a tierra. El número de tomas de corriente a instalar, en función de los m² de la vivienda y el grado de electrificación, será como mínimo el indicado en la Instrucción ITC-BT-25 en su apartado 4

PUESTA A TIERRA.

Las puestas a tierra podrán realizarse mediante placas de 500 x 500 x 3 mm. o bien mediante electrodos de 2 m. de longitud, colocando sobre su conexión con el conductor de enlace su correspondiente arqueta registrable de toma de tierra, y el respectivo borne de comprobación o dispositivo de conexión. El valor de la resistencia será inferior a 20 Ohmios.

37.2 CONDICIONES GENERALES DE EJECUCIÓN DE LAS INSTALACIONES.

Las cajas generales de protección se situarán en el exterior del portal o en la fachada del edificio, según la Instrucción ITC-BTC-13,art1.1. Si la caja es metálica, deberá llevar un borne para su puesta a tierra.

La centralización de contadores se efectuará en módulos prefabricados, siguiendo la Instrucción ITC-BTC-016 y la norma u homologación de la Compañía Suministradora, y se procurará que las derivaciones en estos módulos se distribuyan independientemente, cada una alojada en su tubo protector correspondiente.

El local de situación no debe ser húmedo, y estará suficientemente ventilado e iluminado. Si la cota del suelo es inferior a la de los pasillos o locales colindantes, deberán disponerse sumideros de desagüe para que, en caso de avería, descuido o rotura de tuberías de agua, no puedan producirse inundaciones en el local. Los contadores se colocarán a una altura mínima del suelo de 0,50 m. y máxima de 1,80 m., y entre el contador más saliente y la pared opuesta deberá respetarse un pasillo de 1,10 m., según la Instrucción ITC-BTC-16,art2.2.1

El tendido de las derivaciones individuales se realizará a lo largo de la caja de la escalera de uso común, pudiendo efectuarse por tubos empotrados o superficiales, o por canalizaciones prefabricadas, según se define en la Instrucción ITC-BT-014.

Los cuadros generales de distribución se situarán en el interior de las viviendas, lo más cerca posible a la entrada de la derivación individual, a poder ser próximo a la puerta, y en lugar fácilmente accesible y de uso general. Deberán estar realizados con materiales no inflamables, y se situarán a una distancia tal que entre la superficie del pavimento y los mecanismos de mando haya 200 cm.

En el mismo cuadro se dispondrá un borne para la conexión de los conductores de protección de la instalación interior con la derivación de la línea principal de tierra. Por tanto, a cada cuadro de derivación individual entrará un conductor de fase, uno de neutro y un conductor de protección.

El conexionado entre los dispositivos de protección situados en estos cuadros se ejecutará ordenadamente, procurando disponer regletas de conexionado para los conductores activos y para el conductor de protección. Se fijará sobre los mismos un letrero de material metálico en el que debe estar indicado el nombre del instalador, el grado de electrificación y la fecha en la que se ejecutó la instalación.

La ejecución de las instalaciones interiores de los edificios se efectuará bajo tubos protectores, siguiendo preferentemente líneas paralelas a las verticales y horizontales que limitan el local donde se efectuará la instalación.

Deberá ser posible la fácil introducción y retirada de los conductores en los tubos después de haber sido colocados y fijados éstos y sus accesorios, debiendo disponer de los registros que se consideren convenientes.

Los conductores se alojarán en los tubos después de ser colocados éstos. La unión de los conductores en los empalmes o derivaciones no se podrá efectuar por simple retorcimiento o arrollamiento entre sí de los conductores, sino que deberá realizarse siempre utilizando bornes de conexión montados individualmente o constituyendo bloques o regletas de conexión, pudiendo utilizarse bridas de conexión. Estas uniones se realizarán siempre en el interior de las cajas de empalme o derivación.

No se permitirán más de tres conductores en los bornes de conexión.

Las conexiones de los interruptores unipolares se realizarán sobre el conductor de fase.

No se utilizará un mismo conductor neutro para varios circuitos.

Todo conductor debe poder seccionarse en cualquier punto de la instalación en la que derive.

Los conductores aislados colocados bajo canales protectores o bajo molduras se deberá instalarse de acuerdo con lo establecido en la Instrucción ITC-BT-20.

Las tomas de corriente de una misma habitación deben estar conectadas a la misma fase. En caso contrario, entre las tomas alimentadas por fases distintas debe haber una separación de 1,5 m. como mínimo.

Las cubiertas, tapas o envolturas, manivela y pulsadores de maniobra de los aparatos instalados en cocinas, cuartos de baño o aseos, así como en aquellos locales en los que las paredes y suelos sean conductores, serán de material aislante.

El circuito eléctrico del alumbrado de la escalera se instalará

completamente independiente de cualquier otro circuito eléctrico.

Para las instalaciones en cuartos de baño o aseos, y siguiendo la Instrucción ITC-BT-27, se tendrán en cuenta los siguientes volúmenes y prescripciones para cada uno de ellos:

Volumen 0

Comprende el interior de la bañera o ducha, cableado limitado al necesario para alimentar los aparatos eléctricos fijos situados en este volumen.

Volumen 1

Esta limitado por el plano horizontal superior al volumen 0 y el plano horizontal situado a 2,25m por encima del suelo, y el plano vertical alrededor de la bañera o ducha. Grado de protección IPX2 por encima del nivel más alto de un difusor fijo, y IPX5 en bañeras hidromasaje y baños comunes. Cableado de los aparatos eléctricos del volumen 0 y 1, otros aparatos fijos alimentados a MTBS no superiores a 12V Ca o 30V cc.

Volumen 2

Limitado por el plano vertical exterior al volumen 1 y el plano horizontal y el plano vertical exterior a 0.60m y el suelo y el plano horizontal situado a 2,25m por encima del suelo. Protección igual que en el nivel 1. Cableado para los aparatos eléctricos situados dentro del volumen 0,1,2 y la parte del volumen tres por debajo de la bañera. Los aparatos fijos iguales que los del volumen 1.

Volumen 3

Limitado por el plano vertical exterior al volumen 2 y el plano vertical situado a una distancia 2, 4m de este y el suelo y el plano horizontal situado a 2,25m de él. Protección IPX5, en baños comunes, cableado de aparatos eléctricos fijos situados en el volumen 0,1,2,3. Mecanismos se permiten solo las bases si están protegidas, y los otros aparatos eléctricos se permiten si están también protegidos.

Las instalaciones eléctricas deberán presentar una resistencia mínima del aislamiento por lo menos igual a $1.000 \times U$ Ohmios,

siendo U la tensión máxima de servicio expresada en Voltios, con un mínimo de 250.000 Ohmios.

El aislamiento de la instalación eléctrica se medirá con relación a tierra y entre conductores mediante la aplicación de una tensión continua, suministrada por un generador que proporcione en vacío una tensión comprendida entre los 500 y los 1.000 Voltios, y como mínimo 250 Voltios, con una carga externa de 100.000 Ohmios.

Se dispondrá punto de puesta a tierra accesible y señalizado, para poder efectuar la medición de la resistencia de tierra.

Todas las bases de toma de corriente situadas en la cocina, cuartos de baño, cuartos de aseo y lavaderos, así como de usos varios, llevarán obligatoriamente un contacto de toma de tierra. En cuartos de baño y aseos se realizarán las conexiones equipotenciales.

Los circuitos eléctricos derivados llevarán una protección contra sobre-intensidades, mediante un interruptor automático o un fusible de corto-circuito, que se deberán instalar siempre sobre el conductor de fase propiamente dicho, incluyendo la desconexión del neutro.

Los apliques del alumbrado situados al exterior y en la escalera se conectarán a tierra siempre que sean metálicos.

La placa de pulsadores del aparato de telefonía, así como el cerrojo eléctrico y la caja metálica del transformador reductor si éste no estuviera homologado con las normas UNE, deberán conectarse a tierra.

Los aparatos electrodomésticos instalados y entregados con las viviendas deberán llevar en sus clavijas de enchufe un dispositivo normalizado de toma de tierra. Se procurará que estos aparatos estén homologados según las normas UNE.

Los mecanismos se situarán a las alturas indicadas en las normas I.E.B. del Ministerio de la Vivienda.

Artículo 38.- Precauciones a adoptar.

Las precauciones a adoptar durante la construcción de la obra será las previstas por la Ordenanza de Seguridad e Higiene en el trabajo aprobada por O.M. de 9 de marzo de 1971 y R.D. 1627/97 de 24 de octubre.

EPÍGRAFE 4.º
CONTROL DE LA OBRA

Artículo 39.- Control del hormigón.

Además de los controles establecidos en anteriores apartados y los que en cada momento dictamine la Dirección Facultativa de las

obras, se realizarán todos los que prescribe la " INSTRUCCIÓN DE HORMIGÓN ESTRUCTURAL (EHE-08):

- Resistencias característica $F_{ck} = 250 \text{ kg./cm}^2$
- Consistencia plástica y acero B-500S.

CAPITULO VI PRESCRIPCIONES EN RELACIÓN CON LA GESTIÓN DE LOS RESIDUOS DE LA CONSTRUCCIÓN Y DE LA DEMOLICIÓN

Artículo 40.- En relación con la producción de residuos.

El productor de residuos está obligado a la retirada selectiva de los residuos peligrosos generados con el fin de evitarla mezcla entre ellos o con otros residuos no peligrosos, y asegurar su envío a gestores autorizados de residuos peligrosos.

Deberá disponer de la documentación que acredite que los residuos de construcción y demolición realmente producidos en sus obras han sido gestionados, en su caso, en obra o entregados a una instalación de valorización o de eliminación para su tratamiento por gestor de residuos autorizado. La documentación correspondiente a cada año natural deberá mantenerse durante los cinco años siguientes.

Deberá constituir en los términos previstos en la legislación de la comunidad autónoma la fianza o garantía financiera equivalente que asegure el cumplimiento de los requisitos establecidos en dicha licencia en relación con los residuos de construcción y demolición de la obra.

Artículo 41.- En relación con la posesión previa a la entrega al

gestor.

El poseedor de residuos de construcción y demolición, cuando no proceda a gestionarlos por sí mismo, estará obligado a entregarlos a un gestor de residuos o a participar en un acuerdo voluntario o convenio BOE núm. 38 Miércoles 13 febrero 2008 7727 de colaboración para su gestión. Los residuos de construcción y demolición se destinarán preferentemente, y por este orden, a operaciones de reutilización, reciclado o a otras formas de valorización.

La entrega de los residuos de construcción y demolición a un gestor por parte del poseedor habrá de constar en documento fehaciente, en el que figure, al menos, la identificación del poseedor y del productor, la obra de procedencia y, en su caso, el número de licencia de la obra, la cantidad, expresada en toneladas o en metros cúbicos, o en ambas unidades cuando sea posible, el tipo de residuos entregados, codificados con arreglo a la lista europea de residuos publicada por Orden MAM/304/2002, de 8 de febrero, o norma que la sustituya, y la identificación del gestor de las operaciones de destino.

Cuando el gestor al que el poseedor entregue los residuos de

construcción y demolición efectúe únicamente operaciones de recogida, almacenamiento, transferencia o transporte, en el documento de entrega deberá figurar también el gestor de valorización o de eliminación ulterior al que se destinarán los residuos.

En todo caso, la responsabilidad administrativa en relación con la cesión de los residuos de construcción y demolición por parte de los poseedores a los gestores se regirá por lo establecido en el artículo 33 de la Ley 10/1998, de 21 de abril.

El poseedor de los residuos estará obligado, mientras se encuentren en su poder, a mantenerlos en condiciones adecuadas de higiene y seguridad, así como a evitar la mezcla de fracciones ya seleccionadas que impida o dificulte su posterior valorización o eliminación.

Los residuos de construcción y demolición deberán separarse en las siguientes fracciones, cuando, de forma individualizada para cada una de dichas fracciones, la cantidad prevista de generación para el total de la obra supere las siguientes cantidades:

- Hormigón: 80 t.
- Ladrillos, tejas, cerámicos: 40 t.
- Metal: 2 t.
- Madera: 1 t.

- Vidrio: 1 t.
- Plástico: 0,5 t.
- Papel y cartón: 0,5 t.

La separación en fracciones se llevará a cabo preferentemente por el poseedor de los residuos de construcción y demolición dentro de la obra en que se produzcan.

Cuando por falta de espacio físico en la obra no resulte técnicamente viable efectuar dicha separación en origen, el poseedor podrá encomendar la separación de fracciones a un gestor de residuos en una instalación de tratamiento de residuos de construcción y demolición externa a la obra. En este último caso, el poseedor deberá obtener del gestor de la instalación documentación acreditativa de que éste ha cumplido, en su nombre, la obligación mencionada.

El poseedor de los residuos de construcción y demolición está obligado a sufragar los correspondientes costes de gestión y a entregar al productor los certificados y demás documentación acreditativa de la gestión de los

En Zaragoza a 5 de octubre de 2022



Fdo: Javier Baratech Ibañez
Ingeniero Industrial
Colegiado nº:1451

IV. PRESUPUESTO

CUADRO DE PRECIOS 1

CÓDIGO	UD	RESUMEN	PRECIO
CAPÍTULO 01 MOVIMIENTO DE TIERRAS			
01.01	m3	VACIADO A MÁQUINA TERRENOS COMPACTOS <2 m C/TRANSPORTE <10 k Excavación a cielo abierto en vaciado de hasta 2 m de profundidad en terrenos compactos, por medios mecánicos, con extracción de tierras sobre camión incluso transporte de tierras al vertedero a una distancia menor de 10 km, Incluida parte proporcional de medios auxiliares. Según CTE-DB-SE-C y NTE-ADV.	4,91
			CUATRO EUROS con NOVENTA Y UN CÉNTIMOS
01.02	m2	COMPACTACIÓN TERRENO CIELO ABIERTO MECÁNICA S/APORTE Compactación de terrenos a cielo abierto por medios mecánicos, sin aporte de tierras, incluido regado de los mismos, sin definir grado de compactación mínimo y con parte proporcional de medios auxiliares. Según CTE-DB-SE-C.	1,78
			UN EUROS con SETENTA Y OCHO CÉNTIMOS
01.03	m3	EXCAVACIÓN ZANJA A MÁQUINA TERRENOS COMPACTOS C/TRANSPORTE <10 k Excavación en zanjas, en terrenos compactos por medios mecánicos con carga directa sobre camión basculante, incluso transporte de tierras al vertedero a una distancia menor de 10 km y parte proporcional de medios auxiliares. Según CTE-DB-SE-C y NTE-ADZ.	12,67
			DOCE EUROS con SESENTA Y SIETE CÉNTIMOS
01.04	m3	RELLENO/COMPACTADO ZANJA C/RANA c/APORTE 98% PM Relleno, extendido y compactado con tierras de préstamo en zanjas por medios manuales, con pisón compactador manual tipo rana hasta el 89% PM s/UNE 103-501-94, en tongadas de 30 cm de espesor, con aporte de tierras, incluida carga y transporte a pie de tajo, regado de las mismas y con parte proporcional de medios auxiliares. Según CTE-DB-SE-C.	14,91
			CATORCE EUROS con NOVENTA Y UN CÉNTIMOS

CUADRO DE PRECIOS 1

CÓDIGO	UD	RESUMEN	PRECIO
CAPÍTULO 02 FIRMES Y PAVIMENTOS			
02.01	m2	ZAHORRA NATURAL EN SUBBASE e=25 cm IP=0 Zahorra natural, husos ZN(50)/ZN(20), de 25 cm de espesor en subbase y con índice de plasticidad cero, puesta en obra, extendida y compactada hasta el 98% PM s/UNE 103-501-94, incluso preparación de la superficie de asiento. Árido con marcado CE y DdP (Declaración de prestaciones) según Reglamento (UE) 305/2011.	4,75
		CUATRO EUROS con SETENTA Y CINCO CÉNTIMOS	
02.02	m2	ZAHORRA ARTIFICIAL 60% BASE e=20 cm Zahorra artificial, husos ZA(40)/ZA(25), en capas de base de 20 cm de espesor, con 60% de caras de fractura, puesta en obra, extendida y compactada hasta el 98% PM s/UNE 103-501-94, incluso preparación de la superficie de asiento. Árido con marcado CE y DdP (Declaración de prestaciones) según Reglamento (UE) 305/2011.	6,36
		SEIS EUROS con TREINTA Y SEIS CÉNTIMOS	
02.03	m2	HORMIGÓN HP-40 EN PAVIMENTOS e=20 cm FIBRA Pavimento de hormigón HP-40 de resistencia característica a flexotracción, de 20 cm de espesor, ejecutado según PG-3 Orden FOM/2523/2014, reforzado con fibra de vidrio con una dosificación de 3 Kg por cada m3 de hormigón, incluso extendido, encofrado de borde, regleado, vibrado, curado con producto filmógeno, estriado o ranurado y p.p. de juntas. Acabado talochado. Componentes de hormigón con marcado CE y DdP (Declaración de prestaciones) según Reglamento (UE) 305/2011. Medido en metros cuadrados de superficie ejecutada.	20,15
		VEINTE EUROS con QUINCE CÉNTIMOS	
02.04	m2	CAPA IMBC AC-22 BASE 50/70 S e=6 Suministro y puesta en obra de M.B.C. tipo AC-22 BASE 50/70 S en capa base de 6 cm de espesor, con áridos con desgaste de los ángulos < 25, extendida y compactada, incluido riego asfáltico, filler de aportación y betún. Árido con marcado CE y DdP (Declaración de prestaciones) según Reglamento (UE) 305/2011.	9,36
		NUEVE EUROS con TREINTA Y SEIS CÉNTIMOS	
02.05	m2	CAPA MBC AC-11 SURF 50/70 D e=6 cm Suministro y puesta en obra de M.B.C. tipo AC-11 SURF 50/70 D en capa de rodadura de 6 cm de espesor, con áridos con desgaste de los ángulos < 25, extendida y compactada, incluido riego asfáltico, filler de aportación y betún. Árido con marcado CE y DdP (Declaración de prestaciones) según Reglamento (UE) 305/2011.	7,55
		SIETE EUROS con CINCUENTA Y CINCO CÉNTIMOS	
02.06	M2	CORTE PAVIM. ASFÁLTICO. C/DISCO M2. Corte de pavimento ó solera de aglomerado asfáltico ó mezcla bituminosa (medidas de longitud por profundidad de corte), con cortadora de disco diamante, en suelo de calles ó calzadas, i/replanteo, maquinaria auxiliar de obra.	37,04
		TREINTA Y SIETE EUROS con CUATRO CÉNTIMOS	
02.07	M2	LEV. CALZ. AGLOMERADO ASFÁLTICO C/COM. M2. Levantado de calzada de aglomerado asfáltico, de 6 cm. de espesor, mediante compresor de 2000 l/min., i/retirada de escombros a pie de carga, maquinaria auxiliar de obra.	5,90
		CINCO EUROS con NOVENTA CÉNTIMOS	

CUADRO DE PRECIOS 1

CÓDIGO	UD	RESUMEN	PRECIO
CAPÍTULO 03 ESTRUCTURAS			
03.01	m3	HORMIGÓN LIMPIEZA Y NIVELACIÓN HM-20/B/40/IIa VERT. MANUAL Hormigón en masa para limpieza y nivelación de fondos de cimentación HM-20/B/40/IIa de resistencia característica a compresión 20 MPa (N/mm ²), de consistencia blanda, tamaño máximo del árido 40 mm, en elementos enterrados, o interiores sometidos a humedades relativas medias-altas (>65%) o a condensaciones, o elementos exteriores con alta precipitación, elaborado en central. Totalmente realizado; i/p.p. de vertido por medios manuales, vibrado y colocado. Según normas EHE-08 y CTE-SE-C. Componentes del hormigón con marcado CE y DdP (Declaración de prestaciones) según Reglamento (UE) 305/2011.	76,16
			SETENTA Y SEIS EUROS con DIECISEIS CÉNTIMOS
03.02	kg	ACERO CORRUGADO ELABORADO / ARMADO B 500 S/SD Acero corrugado B 500 S ó B 500 SD conforme a UNE 36068:2011, suministrado de manera elaborada o armada (preformada) de taller, y colocado en obra. Totalmente montado; i/p.p. de despuntes y alambre de atado. Conforme a EHE-08 y CTE-SE-A. Barras de acero con marcado CE y DdP (Declaración de prestaciones) según Reglamento Europeo (UE) 305/2011.	1,68
			UN EUROS con SESENTA Y OCHO CÉNTIMOS
03.03	m3	HORMIGÓN CIMENTACIÓN ZAPATAS HA-25/P/40/IIa VERT. MANUAL Hormigón para armar en zapatas, riostras, vigas o zanjas de cimentación HA-25/P/40/IIa, elaborado en central, de resistencia característica a compresión 25 MPa (N/mm ²), de consistencia plástica, tamaño máximo del árido de 40 mm, en elementos enterrados, o interiores sometidos a humedades relativas medias-altas (>65%) o a condensaciones, o elementos exteriores con alta precipitación. Totalmente realizado; i/p.p. de vertido por medios manuales, vibrado y colocado. Según normas EHE-08 y CTE-SE-C. Componentes del hormigón con marcado CE y DdP (Declaración de prestaciones) según Reglamento (UE) 305/2011.	104,91
			CIENTO CUATRO EUROS con NOVENTA Y UN CÉNTIMOS

CUADRO DE PRECIOS 1

CÓDIGO	UD	RESUMEN	PRECIO
CAPÍTULO 04 CERRAMIENTOS			
04.01	m ²	FÁBRICA BLOQUE HORMIGÓN ARMADO 40x20x20 cm Fábrica de bloques huecos de hormigón gris estándar de 40x20x20 cm vista, recibidos con mortero de cemento CEM II/B-M 32,5 N y arena de río M-5, armadura vertical formada por 4 redondos de acero B 500 S/SD, de D=12 por m y armadura horizontal de 2 redondos de D=8 cada fila de bloques, i/p.p. de rellenos de hormigón de 365 kg de cemento/m ³ de dosificación, i/v vertido, vibrado, rejuntado, p.p. de formación de dinteles, zunchos, jambas, ejecución de encuentros, piezas especiales, roturas, replanteo, nivelación, aplomado, limpieza y medios auxiliares, s/NTE-FFB-11 y CTE DB-SE-F, medida deduciendo huecos superiores a 1 m ² . Marcado CE obligatorio según Anexo ZA de la Norma Europea UNE-EN 771-3:2011. Materiales con marcado CE y DdP (Declaración de prestaciones) según Reglamento (UE) 305/2011.	56,22
			CINCUENTA Y SEIS EUROS con VEINTIDOS CÉNTIMOS
04.02	m	LOSA REMATE MURIO GRIS a=25 cm Losa cubremuros de hormigón prefabricado en gris en piezas de 25 cm de ancho y 50 cm de largo con goterón, recibida con mortero de cemento CEM II/B-P 32,5 N y arena de río M-5, i/rejuntado con lechada de cemento blanco BL-V 22,5 y limpieza, medida en su longitud, con marcado CE y DdP (Declaración de prestaciones) según Reglamento (UE) 305/2011.	23,71
			VEINTITRES EUROS con SETENTA Y UN CÉNTIMOS

CUADRO DE PRECIOS 1

CÓDIGO	UD	RESUMEN	PRECIO
CAPÍTULO 05 SANEAMIENTO			
05.01	u	POZO PREFABRICADO HA E-C D=100 cm h=3,15 m Pozo de registro prefabricado completo de hormigón armado, de 100 cm de diámetro interior y de 1,80 m de altura total, compuesto por cubeta base de pozo de 0,8 m de altura, colocada sobre solera de hormigón HA-25/P/40/I, ligeramente armada con mallazo y cono asimétrico para formación de brocal del pozo de 1 m de altura, todos los elementos con junta de goma, incluso p.p. de pates de polipropileno, recibido de marco y tapa de hormigón armado de 62,5 cm de diámetro y medios auxiliares; sin incluir la excavación del pozo y su relleno perimetral posterior, s/ CTE-HS-5. Marcado CE obligatorio según Anexo ZA de la Norma Europea UNE-EN 1917:2008 y Complemento Nacional UNE 127917:2005	895,47
			OCHOCIENTOS NOVENTA Y CINCO EUROS con CUARENTA Y SIETE CÉNTIMOS
05.02	m	TUBO PVC PARED COMPACTA JUNTA ELÁSTICA SN4 COLOR TEJA 250 mm Colector de saneamiento enterrado de PVC de pared compacta de color teja y rigidez 4 kN/m ² ; con un diámetro 250 mm y de unión por junta elástica. Colocado en zanja y envuelta en hormigón HM 12,5 hasta 45 cm de altura. Con p.p. de medios auxiliares y sin incluir la excavación ni el tapado posterior de las zanjas, s/ CTE-HS-5, UNE-EN 1401-1:2009 y UNE-EN ISO 1452-5:2011.	50,65
			CINCUENTA EUROS con SESENTA Y CINCO CÉNTIMOS
05.03	m	CANALETA HORMIGÓN POLÍMERO 1000x130x200 mm C/REJILLA FUNDICIÓN Canaleta de drenaje superficial para zonas de carga pesada, formada por piezas prefabricadas de hormigón polímero de 1000x130x200 mm de medidas exteriores, sin pendiente incorporada y con rejilla de fundición dúctil de medidas superficiales 500x130x15 mm y calse de carga d-400, colocadas sobre cama de arena de río compactada, incluso con p.p. de piezas especiales y pequeño material, montado, nivelado y con p.p. de medios auxiliares, s/ CTE-HS-5.	273,72
			DOSCIENTOS SETENTA Y TRES EUROS con SETENTA Y DOS CÉNTIMOS
05.04	u	CONEXIÓN A POZO EXISTE Conexión de nueva itubería de saneamiento a pozo existente, incluso picado y posterior sellado	46,20
			CUARENTA Y SEIS EUROS con VEINTE CÉNTIMOS

CUADRO DE PRECIOS 1

CÓDIGO	UD	RESUMEN	PRECIO
CAPÍTULO 06 INSTALACIÓN DE GAS			
06.01	m	TUBO ENTERRADO POLIETILENO DOBLE PARED DIAM. 110	6,77
			SEIS EUROS con SETENTA Y SIETE CÉNTIMOS
06.02	u	ARQUETA POLIPROPINLENO REGISTRABLE 30x30x30cm	27,12
		Suministro y montaje de arqueta de paso enterrada, de dimensiones interiores 30x30x30 cm, prefabricada de polipropileno sobre solera de hormigón en masa con tapa prefabricada de polipropileno con cierre hermético al paso de los olores meffticos. Incluso conexiones de conducciones y remates. Totalmente montada, conexionada y probada mediante las correspondientes pruebas de servicio.	
			VEINTISIETE EUROS con DOCE CÉNTIMOS
06.03	m	TUBERIA POLIURETANO ENTERRADA	6,32
		Tubería enterrada de polietileno de alta densidad PE80 de D=63 mm de diámetro exterior del tipo SDR 11, fabricado según norma UNE-EN 1555, para redes de distribución de gas, incluso cinta de balzamiento, accesorios, piezas especiales y elementos de unión. Excavación y relleno de zanjas incluidos en el precio. Totalmente terminada, incluso pruebas de presión.	
			SEIS EUROS con TREINTA Y DOS CÉNTIMOS

CUADRO DE PRECIOS 1

CÓDIGO	UD	RESUMEN	PRECIO
CAPÍTULO 07 CONTROL DE CALIDAD			
07.01	u	COMPACTACIÓN PRÓCTOR MODIFICADO Ensayos para establecer los valores de referencia para el control de compactación, mediante la realización en laboratorio del ensayo Próctor Modificado, s/UNE 103501:1994.	78,50
			SETENTA Y OCHO EUROS con CINCUENTA CÉNTIMOS
07.02	Ud	TOMA MUESTRA HORMIGÓN, 4 PROB. Ud. Toma de muestras de hormigón fresco (serie de 4 probetas) de una misma amasada para control estadístico del hormigón, de acuerdo a EHE-08 art. 88.4, incluyendo muestreo del hormigón, medida del asiento de cono, fabricación de 4 probetas cilíndricas de 15 x 30 cm., curado, refrentado y rotura a los días que el plan de control aprobado determine.	51,00
			CINCUENTA Y UN EUROS
07.03	Ud	CONFORMIDAD ZAHORRAS ARTIFICIALES Ensayos para control de la conformidad, s/FOM 891:2004, de zahorras artificiales mediante la realización de ensayos de laboratorio para determinar la humedad natural, s/UNE-EN 1097-5:2009, la granulometría, s/UNE-EN 933-1:1996/A1:2006, la no plasticidad, s/UNE 103103:1994/103104:1993, el equivalente de arena, s/UNE-EN 933-8:2012, la resistencia a la fragmentación de Los Ángeles, s/UNE-EN 1097-2:2010, el índice de lajas, s/UNE-EN 933-3:2012/A1:2004 y el porcentaje de cajas de fractura, s/UNE-EN 933-5:1999/A1:2005.	251,31
			DOSCIENTOS CINCUENTA Y UN EUROS con TREINTA Y UN CÉNTIMOS
07.04	Ud	CONFORMIDAD ZAHORRAS NATURALES Ensayos para control de la conformidad, s/FOM 891:2004, de zahorras naturales mediante la realización de ensayos de laboratorio para determinar la humedad natural, s/UNE-EN 1097-5:2009, la granulometría, s/UNE-EN 933-1:1996/A1:2006, la no plasticidad, s/UNE 103103:1994/103104:1993, el equivalente de arena, s/UNE-EN 933-8:2012 y la resistencia a la fragmentación de Los Ángeles, s/UNE-EN 1097-2:2010.	187,43
			CIENTO OCHENTA Y SIETE EUROS con CUARENTA Y TRES CÉNTIMOS
07.05	Ud	ENSAYO MEZCLAS ASFÁLTICAS Ud. Ensayos del material bituminoso utilizado en la urbanización de la obra, de cada suministro de origen distinto, consistente en: Densidad de los áridos en aceites de parafina, según NLT-167; Adhesividad de los áridos de los ligantes, según NLT-166; Análisis granulométrico de filler por tamizado, según NLT-151; Densidad aparente de filler en tolueno, según NLT-176; Peso específico del filler, según NLT-155; Coeficiente de emulsibilidad del filler, según NLT-180; Adhesividad Riedel-Weber, según NLT-355; Fabricación de 6 probetas Marshall, o menos, de 1 muestra de aglomerado, según NLT-159; verificando la idoneidad con la normativa de aplicación.	267,00
			DOSCIENTOS SESENTA Y SIETE EUROS
07.06	Ud	ENSAYO DE CONTROL DE ESPESORES Ensayo de control de espesores en urbanización	65,00
			SESENTA Y CINCO EUROS
07.07	u	CONTENIDO EN FIBRAS HORMIGÓN Determinación del contenido en fibras, s/UNE-EN 14721:2006+A1:2008 (en caso de fibras de acero) o UNE-EN 14488-7:2007 (en caso de fibras poliméricas) y EHE-08 de una porción de una amasada de hormigón fresco.	52,17
			CINCUENTA Y DOS EUROS con DIECISIETE CÉNTIMOS

CUADRO DE PRECIOS 1

CÓDIGO	UD	RESUMEN	PRECIO
CAPÍTULO 08 SEGURIDAD Y SALUD			
08.01		SEGURIDAD Y SALUD	550,00
		uD. Medidas de seguridad y salud establecidas en el plan de Seguridad y Salud. Incluso gestiones de apertura centro de trabajo, redacción de plan, libro de visitas, subcontrataciones y diligencias establecidas por Inspección de Trabajo.	

QUINIENTOS CINCUENTA EUROS

CUADRO DE PRECIOS 1

CÓDIGO	UD	RESUMEN	PRECIO
CAPÍTULO 09 GESTIÓN DE RESIDUOS			
09.01	Ud	GESTION DE RESIDUOS DE LA CONSTRUCCION	487,00
		Ud. Gestión de reisuos de la construcción y la demolición según anejo 4 del proyecto	
			CUATROCIENTOS OCHENTA Y SIETE EUROS

CUADRO DE DESCOMPUESTOS

CÓDIGO	CANTIDAD UD	RESUMEN	PRECIO	SUBTOTAL	IMPORTE
CAPÍTULO 01 MOVIMIENTO DE TIERRAS					
01.01	m3	VACIADO A MÁQUINA TERRENOS COMPACTOS <2 m C/TRANSPORTE <10 k Ex cavación a cielo abierto en vaciado de hasta 2 m de profundidad en terrenos compactos, por medios mecánicos, con extracción de tierras sobre camión incluso transporte de tierras al vertedero a una distancia menor de 10 km, Incluida parte proporcional de medios auxiliares. Según CTE-DB-SE-C y NTE-ADV.			
O01OA070	0,025 h	Peón ordinario	16,20	0,41	
M05EC010	0,035 h	Retroexcavadora hidráulica cadenas 90 CV	65,76	2,30	
M07CB030	0,050 h	Camión basculante 6x4 de 20 t	44,01	2,20	
TOTAL PARTIDA					4,91
Asciende el precio total de la partida a la mencionada cantidad de CUATRO EUROS con NOVENTA Y UN CÉNTIMOS					
01.02	m2	COMPACTACIÓN TERRENO CIELO ABIERTO MECÁNICA S/APORTE Compactación de terrenos a cielo abierto por medios mecánicos, sin aporte de tierras, incluido regado de los mismos, sin definir grado de compactación mínimo y con parte proporcional de medios auxiliares. Según CTE-DB-SE-C.			
O01OA070	0,010 h	Peón ordinario	16,20	0,16	
M08RN050	0,030 h	Rodillo compactador mixto 18 t a=222 cm	46,10	1,38	
M08CA110	0,010 h	Cisterna agua s/camión 10.000 l	24,05	0,24	
TOTAL PARTIDA					1,78
Asciende el precio total de la partida a la mencionada cantidad de UN EUROS con SETENTA Y OCHO CÉNTIMOS					
01.03	m3	EXCAVACIÓN ZANJA A MÁQUINA TERRENOS COMPACTOS C/TRANSPORTE <10 k Ex cavación en zanjas, en terrenos compactos por medios mecánicos con carga directa sobre camión basculante, incluso transporte de tierras al vertedero a una distancia menor de 10 km y parte proporcional de medios auxiliares. Según CTE-DB-SE-C y NTE-ADZ.			
O01OA070	0,200 h	Peón ordinario	16,20	3,24	
M05EN030	0,100 h	Retroexcavadora hidráulica neumáticos 100 CV	50,31	5,03	
M07CB030	0,100 h	Camión basculante 6x4 de 20 t	44,01	4,40	
TOTAL PARTIDA					12,67
Asciende el precio total de la partida a la mencionada cantidad de DOCE EUROS con SESENTA Y SIETE CÉNTIMOS					
01.04	m3	RELLENO/COMPACTADO ZANJA C/RANA c/APORTE 98% PM Relleno, extendido y compactado con tierras de préstamo en zanjas por medios manuales, con pisón compactador manual tipo rana hasta el 89% PM s/UNE 103-501-94, en tongadas de 30 cm de espesor, con aporte de tierras, incluida carga y transporte a pie de tajo, regado de las mismas y con parte proporcional de medios auxiliares. Según CTE-DB-SE-C.			
O01OA070	0,500 h	Peón ordinario	16,20	8,10	
M07AA030	0,100 h	Dumper rígido autocargable 2000 kg 4x4	7,03	0,70	
M08RI010	0,800 h	Pisón compactador 70 kg	3,21	2,57	
P01DW050	1,000 m3	Agua	1,24	1,24	
P01AA010	1,000 m3	Tierra seleccionada	2,30	2,30	
TOTAL PARTIDA					14,91
Asciende el precio total de la partida a la mencionada cantidad de CATORCE EUROS con NOVENTA Y UN CÉNTIMOS					

CUADRO DE DESCOMPUESTOS

CÓDIGO	CANTIDAD UD	RESUMEN	PRECIO	SUBTOTAL	IMPORTE
CAPÍTULO 02 FIRMES Y PAVIMENTOS					
02.01	m2	ZAHORRA NATURAL EN SUBBASE e=25 cm IP=0 Zahorra natural, husos ZN(50)/ZN(20), de 25 cm de espesor en subbase y con índice de plasticidad cero, puesta en obra, extendida y compactada hasta el 98% PM s/UNE 103-501-94, incluso preparación de la superficie de asiento. Árido con marcado CE y DdP (Declaración de prestaciones) según Reglamento (UE) 305/2011.			
O010A020	0,002 h	Capataz	26,55	0,05	
O010A070	0,002 h	Peón ordinario	16,20	0,03	
M08NM020	0,003 h	Motoniveladora de 200 CV	72,00	0,22	
M08RN040	0,003 h	Rodillo compactador mixto 14 t a=214 cm	39,13	0,12	
M08CA110	0,005 h	Cisterna agua s/camión 10.000 l	24,05	0,12	
M07CB020	0,003 h	Camión basculante 4x4 de 14 t	26,45	0,08	
M07W020	11,000 km	Transporte t zahorra	0,30	3,30	
P01AF010	0,550 t	Zahorra natural ZN(50)/ZN(20), IP=0	1,50	0,83	
TOTAL PARTIDA					4,75

Asciende el precio total de la partida a la mencionada cantidad de CUATRO EUROS con SETENTA Y CINCO CÉNTIMOS

02.02	m2	ZAHORRA ARTIFICIAL 60% BASE e=20 cm Zahorra artificial, husos ZA(40)/ZA(25), en capas de base de 20 cm de espesor, con 60% de caras de fractura, puesta en obra, extendida y compactada hasta el 98% PM s/UNE 103-501-94, incluso preparación de la superficie de asiento. Árido con marcado CE y DdP (Declaración de prestaciones) según Reglamento (UE) 305/2011.			
O010A020	0,004 h	Capataz	26,55	0,11	
O010A070	0,006 h	Peón ordinario	16,20	0,10	
M08NM020	0,006 h	Motoniveladora de 200 CV	72,00	0,43	
M08RN040	0,006 h	Rodillo compactador mixto 14 t a=214 cm	39,13	0,23	
M08CA110	0,004 h	Cisterna agua s/camión 10.000 l	24,05	0,10	
M07CB020	0,004 h	Camión basculante 4x4 de 14 t	26,45	0,11	
M07W020	8,800 km	Transporte t zahorra	0,30	2,64	
P01AF031	0,440 t	Zahorra artificial ZA(40)/ZA(25) 60%	6,01	2,64	
TOTAL PARTIDA					6,36

Asciende el precio total de la partida a la mencionada cantidad de SEIS EUROS con TREINTA Y SEIS CÉNTIMOS

02.03	m2	HORMIGÓN HP-40 EN PAVIMENTOS e=20 cm FIBRA Pavimento de hormigón HP-40 de resistencia característica a flexotracción, de 20 cm de espesor, ejecutado según PG-3 Orden FOM/2523/2014, reforzado con fibra de vidrio con una dosificación de 3 Kg por cada m3 de hormigón, incluso extendido, encofrado de borde, regleado, vibrado, curado con producto filmógeno, estriado o ranurado y p.p. de juntas. Acabado talochado. Componentes de hormigón con marcado CE y DdP (Declaración de prestaciones) según Reglamento (UE) 305/2011. Medido en metros cuadrados de superficie ejecutada.			
O010A010	0,003 h	Encargado	22,69	0,07	
25	0,006 h	Oficial primera	26,00	0,16	
O010A070	0,006 h	Peón ordinario	16,20	0,10	
M08EP010	0,006 h	Pavimentadora encofrado deslizante s/cadenas 300 CV - 12 m	280,14	1,68	
P01HD610	0,200 m3	Hormigón HP-40 s/hormigón planta	66,08	13,22	
P06WW070	1,000 m2	Producto filmógeno	0,20	0,20	
M07CH030	0,020 h	Camión hormigonera 10 m3	41,49	0,83	
FGGTR56E	0,600 Kg	Fibra de vidrio	6,49	3,89	
TOTAL PARTIDA					20,15

Asciende el precio total de la partida a la mencionada cantidad de VEINTE EUROS con QUINCE CÉNTIMOS

02.04	m2	CAPA IMBC AC-22 BASE 50/70 S e=6 Suministro y puesta en obra de M.B.C. tipo AC-22 BASE 50/70 S en capa base de 6 cm de espesor, con áridos con desgaste de los ángeles < 25, extendida y compactada, incluido riego asfáltico, filler de aportación y betún. Árido con marcado CE y DdP (Declaración de prestaciones) según Reglamento (UE) 305/2011.			
U03VC040	0,210 t	M.B.C. TIPO AC-22 BIN 50/70 S DESGASTE ÁNGELES<25	33,85	7,11	
U03RI050	1,000 m2	RIEGO DE IMPRIMACIÓN ECI	0,34	0,34	
U03VC125	0,004 t	FILLER CALIZO EN M.B.C.	43,96	0,18	
U03VC100	0,006 t	BETÚN ASFÁLTICO B 60/70 EN M.B.C	288,78	1,73	
TOTAL PARTIDA					9,36

Asciende el precio total de la partida a la mencionada cantidad de NUEVE EUROS con TREINTA Y SEIS CÉNTIMOS

CUADRO DE DESCOMPUESTOS

CÓDIGO	CANTIDAD UD	RESUMEN	PRECIO	SUBTOTAL	IMPORTE
02.05	m2	CAPA MBC AC-11 SURF 50/70 D e=6 cm Suministro y puesta en obra de M.B.C. tipo AC-11 SURF 50/70 D en capa de rodadura de 6 cm de espesor, con áridos con desgaste de los ángulos < 25, extendida y compactada, incluido riego asfáltico, filler de aportación y betún. Árido con marcado CE y DdP (Declaración de prestaciones) según Reglamento (UE) 305/2011.			
U03VC050	0,120 t	M.B.C. TIPO AC-16 SURF 50/70 S DESGASTE ÁNGELES<30	43,09	5,17	
U03RA060	1,000 m2	RIEGO DE ADHERENCIA ECR-1	0,34	0,34	
U03VC125	0,007 t	FILLER CALIZO EN M.B.C.	43,96	0,31	
U03VC100	0,006 t	BETÚN ASFÁLTICO B 60/70 EN M.B.C	288,78	1,73	

TOTAL PARTIDA **7,55**

Asciende el precio total de la partida a la mencionada cantidad de SIETE EUROS con CINCUENTA Y CINCO CÉNTIMOS

02.06	M2	CORTE PAVIM. ASFÁLTICO. C/DISCO M2. Corte de pavimento ó solera de aglomerado asfáltico ó mezcla bituminosa (medidas de longitud por profundidad de corte), con cortadora de disco diamante, en suelo de calles ó calzadas, i/replanteo, maquinaria auxiliar de obra.			
U01AA008	0,500 Hr	Oficial segunda	44,17	22,09	
U01AA010	0,400 Hr	Peón especializado	21,44	8,58	
U02AP001	1,450 Hr	Cortadora hgón. disco diamante	4,39	6,37	

TOTAL PARTIDA **37,04**

Asciende el precio total de la partida a la mencionada cantidad de TREINTA Y SIETE EUROS con CUATRO CÉNTIMOS

02.07	M2	LEV. CALZ. AGLOMERADO ASFALTICO C/COM. M2. Lev antado de calzada de aglomerado asfáltico, de 6 cm. de espesor, mediante compresor de 2000 l/min., i/refirada de escombros a pie de carga, maquinaria auxiliar de obra.			
U01AA011	0,350 Hr	Peón suelto	13,78	4,82	
U02AK001	0,300 Hr	Martillo compresor 2.000 l/min	3,59	1,08	

TOTAL PARTIDA **5,90**

Asciende el precio total de la partida a la mencionada cantidad de CINCO EUROS con NOVENTA CÉNTIMOS

CUADRO DE DESCOMPUESTOS

CÓDIGO	CANTIDAD UD	RESUMEN	PRECIO	SUBTOTAL	IMPORTE
CAPÍTULO 03 ESTRUCTURAS					
03.01	m3	HORMIGÓN LIMPIEZA Y NIVELACIÓN HM-20/B/40/IIa VERT. MANUAL			
		Hormigón en masa para limpieza y nivelación de fondos de cimentación HM-20/B/40/IIa de resistencia característica a compresión 20 MPa (N/mm ²), de consistencia blanda, tamaño máximo del árido 40 mm, en elementos enterrados, o interiores sometidos a humedades relativas medias-altas (>65%) o a condensaciones, o elementos exteriores con alta precipitación, elaborado en central. Totalmente realizado; i/p.p. de vertido por medios manuales, vibrado y colocado. Según normas EHE-08 y CTE-SE-C. Componentes del hormigón con marcado CE y DdP (Declaración de prestaciones) según Reglamento (UE) 305/2011.			
A03VM020	1,000 m3	VERTIDO HORMIGÓN MANUAL EN ZAPATAS / ZANJAS	11,15	11,15	
P01HMOV150	1,050 m3	Hormigón HM-20/B/40/IIa central	61,91	65,01	
TOTAL PARTIDA					76,16
Asciende el precio total de la partida a la mencionada cantidad de SETENTA Y SEIS EUROS con DIECISEIS CÉNTIMOS					
03.02	kg	ACERO CORRUGADO ELABORADO / ARMADO B 500 S/SD			
		Acero corrugado B 500 S ó B 500 SD conforme a UNE 36068:2011, suministrado de manera elaborada o armada (preformada) de taller, y colocado en obra. Totalmente montado; i/p.p. de despuntes y alambre de atado. Conforme a EHE-08 y CTE-SE-A. Barras de acero con marcado CE y DdP (Declaración de prestaciones) según Reglamento Europeo (UE) 305/2011.			
O01OB030	0,014 h	Oficial 1ª ferralla	26,42	0,37	
O01OB040	0,014 h	Ayudante ferralla	23,16	0,32	
P03ACD010	1,050 kg	Acero corrugado elab. B 500 SD	0,93	0,98	
P03AAA020	0,006 kg	Alambre atar 1,30 mm	0,88	0,01	
TOTAL PARTIDA					1,68
Asciende el precio total de la partida a la mencionada cantidad de UN EUROS con SESENTA Y OCHO CÉNTIMOS					
03.03	m3	HORMIGÓN CIMENTACIÓN ZAPATAS HA-25/P/40/IIa VERT. MANUAL			
		Hormigón para armar en zapatas, riostras, vigas o zanjias de cimentación HA-25/P/40/IIa, elaborado en central, de resistencia característica a compresión 25 MPa (N/mm ²), de consistencia plástica, tamaño máximo del árido de 40 mm, en elementos enterrados, o interiores sometidos a humedades relativas medias-altas (>65%) o a condensaciones, o elementos exteriores con alta precipitación. Totalmente realizado; i/p.p. de vertido por medios manuales, vibrado y colocado. Según normas EHE-08 y CTE-SE-C. Componentes del hormigón con marcado CE y DdP (Declaración de prestaciones) según Reglamento (UE) 305/2011.			
P01HAV390	1,080 m3	Hormigón HA-25/P/40/IIa central	87,02	93,98	
25	0,250 h	Oficial primera	26,00	6,50	
O01OA070	0,250 h	Peón ordinario	16,20	4,05	
M11HV150	0,250 h	Vibrador hormigón 230V Aguja 50 mm	1,50	0,38	
TOTAL PARTIDA					104,91
Asciende el precio total de la partida a la mencionada cantidad de CIENTO CUATRO EUROS con NOVENTA Y UN CÉNTIMOS					

CUADRO DE DESCOMPUESTOS

CÓDIGO	CANTIDAD UD	RESUMEN	PRECIO	SUBTOTAL	IMPORTE
CAPÍTULO 04 CERRAMIENTOS					
04.01	m2	FÁBRICA BLOQUE HORMIGÓN ARMADO 40x20x20 cm			
		Fábrica de bloques huecos de hormigón gris estándar de 40x20x20 cm vista, recibidos con mortero de cemento CEM II/B-M 32,5 N y arena de río M-5, armadura vertical formada por 4 redondos de acero B 500 S/SD, de D=12 por m y armadura horizontal de 2 redondos de D=8 cada fila de bloques, i/p.p. de rellenos de hormigón de 365 kg de cemento/m3 de dosificación, i/v vertido, vibrado, rejuntado, p.p. de formación de dinteles, zunchos, jambas, ejecución de encuentros, piezas especiales, roturas, replanteo, nivelación, aplomado, limpieza y medios auxiliares, s/NTE-FFB-11 y CTE DB-SE-F, medida deduciendo huecos superiores a 1 m2. Marcado CE obligatorio según Anexo ZA de la Norma Europea UNE-EN 771-3:2011. Materiales con marcado CE y DdP (Declaración de prestaciones) según Reglamento (UE) 305/2011.			
P01BO090	13,000 u	Bloque hormigón para revestir 40x20x20 cm	0,75	9,75	
P01MC040	0,032 m3	Mortero cemento gris CEM-II/B-M 32,5 M-5	63,98	2,05	
P03ACC040	3,730 kg	Acero corrugado B 500 S/SD 12 mm	0,72	2,69	
P03ACC020	4,147 kg	Acero corrugado B 500 S/SD 8 mm	0,77	3,19	
A03H110	0,157 m3	HORMIGÓN DOSIFICACIÓN 365 kg/m3 CEMENTO Tmáx.20 mm	87,63	13,76	
25	0,500 h	Oficial primera	26,00	13,00	
O01OA050	0,500 h	Ayudante	23,55	11,78	
TOTAL PARTIDA					56,22

Asciende el precio total de la partida a la mencionada cantidad de CINCUENTA Y SEIS EUROS con VEINTIDOS CÉNTIMOS

04.02	m	LOSA REMATE MURIO GRIS a=25 cm			
		Losa cubremuros de hormigón prefabricado en gris en piezas de 25 cm de ancho y 50 cm de largo con goterón, recibida con mortero de cemento CEM II/B-P 32,5 N y arena de río M-5, i/rejuntado con lechada de cemento blanco BL-V 22,5 y limpieza, medida en su longitud, con marcado CE y DdP (Declaración de prestaciones) según Reglamento (UE) 305/2011.			
25	0,300 h	Oficial primera	26,00	7,80	
A02A080	0,005 m3	MORTERO CEMENTO M-5 C/HORMIGONERA	74,18	0,37	
P10LH130	2,000 u	Losa goterón corto hormigón prefabricado blanco L=50 cm a=25 cm	7,77	15,54	
TOTAL PARTIDA					23,71

Asciende el precio total de la partida a la mencionada cantidad de VEINTITRES EUROS con SETENTA Y UN CÉNTIMOS

CUADRO DE DESCOMPUESTOS

CÓDIGO	CANTIDAD	UD	RESUMEN	PRECIO	SUBTOTAL	IMPORTE
CAPÍTULO 05 SANEAMIENTO						
05.01	u		POZO PREFABRICADO HA E-C D=100 cm h=3,15 m			
			Pozo de registro prefabricado completo de hormigón armado, de 100 cm de diámetro interior y de 1,80 m de altura total, compuesto por cubeta base de pozo de 0,8 m de altura, colocada sobre solera de hormigón HA-25/P/40/I, ligeramente armada con mallazo y cono asimétrico para formación de brocal del pozo de 1 m de altura, todos los elementos con junta de goma, incluso p.p. de pates de polipropileno, recibido de marco y tapa de hormigón armado de 62,5 cm de diámetro y medios auxiliares; sin incluir la excavación del pozo y su relleno perimetral posterior, s/ CTE-HS-5. Marcado CE obligatorio según Anexo ZA de la Norma Europea UNE-EN 1917:2008 y Complemento Nacional UNE 127917:2005			
25	3,000	h	Oficial primera	26,00	78,00	
O01OA060	3,100	h	Peón especializado	19,83	61,47	
M07CG020	0,500	h	Camión con grúa 12 t	55,14	27,57	
P01HAV380	0,242	m3	Hormigón HA-25/P/40/I central	67,02	16,22	
P03AMU010	1,208	m2	Malla electrosoldada B500 SD/T #150x300x5 mm - 1,541 kg/m2	1,50	1,81	
P01MC010	0,005	m3	Mortero cemento gris CEM-II/B-M 32,5 M-15	74,15	0,37	
P02EPA130	1,000	u	Base pozo enchufe-campana circular HA h=0,8,15 m D=100 cm	422,01	422,01	
P02EPA200	1,000	u	Cono enchufe-campana circular HA h=1 m D=60/100 cm	213,29	213,29	
P02EPO010	1,000	u	Tapa circular HA h=6 cm D=62,5 cm	23,49	23,49	
P02EPW010	7,000	u	Pates PP 30x25 cm	7,32	51,24	
TOTAL PARTIDA						895,47

Asciende el precio total de la partida a la mencionada cantidad de OCHOCIENTOS NOVENTA Y CINCO EUROS con CUARENTA Y SIETE CÉNTIMOS

05.02	m		TUBO PVC PARED COMPACTA JUNTA ELÁSTICA SN4 COLOR TEJA 250 mm			
			Colector de saneamiento enterrado de PVC de pared compacta de color teja y rigidez 4 kN/m2; con un diámetro 250 mm y de unión por junta elástica. Colocado en zanja y envuelta en hormigón HM 12,5 hasta 45 cm de altura. Con p.p. de medios auxiliares y sin incluir la excavación ni el tapado posterior de las zanjas, s/ CTE-HS-5, UNE-EN 1401-1:2009 y UNE-EN ISO 1452-5:2011.			
25	0,100	h	Oficial primera	26,00	2,60	
O01OA060	0,100	h	Peón especializado	19,83	1,98	
P02CVM030	0,200	u	Manguito H-H PVC s/tope junta elástica DN=250 mm	70,13	14,03	
P02CVW010	0,006	kg	Lubricante tubos PVC junta elástica	9,93	0,06	
P02TVO120	1,000	m	Tubo PVC liso junta elástica SN4 D=250 mm	14,56	14,56	
P01AA020D	0,315	m3	Hormigón HM12,5	55,30	17,42	
TOTAL PARTIDA						50,65

Asciende el precio total de la partida a la mencionada cantidad de CINCUENTA EUROS con SESENTA Y CINCO CÉNTIMOS

05.03	m		CANALETA HORMIGÓN POLÍMERO 1000x130x200 mm C/REJILLA FUNDICIÓN			
			Canaleta de drenaje superficial para zonas de carga pesada, formada por piezas prefabricadas de hormigón polímero de 1000x130x200 mm de medidas exteriores, sin pendiente incorporada y con rejilla de fundición dúctil de medidas superficiales 500x130x15 mm y calse de carga d-400, colocadas sobre cama de arena de río compactada, incluso con p.p. de piezas especiales y pequeño material, montado, nivelado y con p.p. de medios auxiliares, s/ CTE-HS-5.			
25	0,300	h	Oficial primera	26,00	7,80	
O01OA050	0,300	h	Ayudante	23,55	7,07	
P01AA020	0,040	m3	Arena de río 0/6 mm	17,20	0,69	
P02ECH030	1,330	u	Canaleta hormigón polímero 1000x130x200 mm sin rejilla	175,00	232,75	
P02ECF010	1,330	u	Rejilla fundición 500x130x15 mm	18,09	24,06	
P01DW090	1,000	u	Pequeño material	1,35	1,35	
TOTAL PARTIDA						273,72

Asciende el precio total de la partida a la mencionada cantidad de DOSCIENTOS SETENTA Y TRES EUROS con SETENTA Y DOS CÉNTIMOS

05.04	u		CONEXIÓN A POZO EXISTE			
			Conexión de nueva tubería de saneamiento a pozo existente, incluso picado y posterior sellado			
25	1,000	h	Oficial primera	26,00	26,00	
O01OA060	1,000	h	Peón especializado	19,83	19,83	
P01MC010	0,005	m3	Mortero cemento gris CEM-II/B-M 32,5 M-15	74,15	0,37	
TOTAL PARTIDA						46,20

Asciende el precio total de la partida a la mencionada cantidad de CUARENTA Y SEIS EUROS con VEINTE CÉNTIMOS

CUADRO DE DESCOMPUESTOS

CÓDIGO	CANTIDAD	UD	RESUMEN	PRECIO	SUBTOTAL	IMPORTE
CAPÍTULO 06 INSTALACIÓN DE GAS						
06.01		m	TUBO ENTERRADO POLIETILENO DOBLE PARED DIAM. 110			
O010A060	0,076	h	Peón especializado	19,83	1,51	
25	0,080	h	Oficial primera	26,00	2,08	
060102	1,030	m	tubo curv able polietileno doble pared diam. 110	3,09	3,18	

TOTAL PARTIDA..... 6,77

Asciende el precio total de la partida a la mencionada cantidad de SEIS EUROS con SETENTA Y SIETE CÉNTIMOS

06.02		u	ARQUETA POLIPROPINLENO REGISTRABLE 30x30x30cm			
Suministro y montaje de arqueta de paso enterrada, de dimensiones interiores 30x30x30 cm, prefabricada de polipropileno sobre solera de hormigón en masa con tapa prefabricada de polipropileno con cierre hermético al paso de los olores mefflicos. Incluso conexiones de conducciones y remates. Totalmente montada, conexionada y probada mediante las correspondientes pruebas de servicio.						
25	0,100	h	Oficial primera	26,00	2,60	
O010A050	0,100	h	Ayudante	23,55	2,36	
ARQ-1	1,000	u	Arqueta prefabricada registrable de polipropileno 30x30x30cm	22,16	22,16	

TOTAL PARTIDA..... 27,12

Asciende el precio total de la partida a la mencionada cantidad de VEINTISIETE EUROS con DOCE CÉNTIMOS

06.03		m	TUBERIA POLIURETANO ENTERRADA			
Tubería enterrada de polietileno de alta densidad PE80 de D=63 mm de diámetro exterior del tipo SDR 11, fabricado según norma UNE-EN 1555, para redes de distribución de gas, incluso cinta de balizamiento, accesorios, piezas especiales y elementos de unión. Ex cavación y relleno de zanjas incluidos en el precio. Totalmente terminada, incluso pruebas de presión.						
O010B170	0,025	h	Oficial 1ª fontanero calefactor	21,03	0,53	
O010B190	0,010	h	Ayudante fontanero	18,90	0,19	
P19TPA040	1,000	m	Tubería PE 80 SDR-11 D=63 mm	4,04	4,04	
P19WW120	1,000	m	Cinta balizamiento tuberías de gas a=150 mm	0,16	0,16	
AP0500	0,097	u	Accesorios, pruebas, etc.	1,00	0,10	
MOV-T	1,300	u	Ex cavacion zanja y relleno	1,00	1,30	

TOTAL PARTIDA..... 6,32

Asciende el precio total de la partida a la mencionada cantidad de SEIS EUROS con TREINTA Y DOS CÉNTIMOS

CUADRO DE DESCOMPUESTOS

CÓDIGO	CANTIDAD UD	RESUMEN	PRECIO	SUBTOTAL	IMPORTE
CAPÍTULO 07 CONTROL DE CALIDAD					
07.01	u	COMPACTACIÓN PRÓCTOR MODIFICADO			
		Ensayos para establecer los valores de referencia para el control de compactación, mediante la realización en laboratorio del ensayo Próctor Modificado, s/UNE 103501:1994.			
P32GFS010	1,000 u	Toma de muestras	19,75	19,75	
P32GFS380	1,000 u	Compactación Próctor Modificado	58,75	58,75	
TOTAL PARTIDA					78,50
Asciende el precio total de la partida a la mencionada cantidad de SETENTA Y OCHO EUROS con CINCUENTA CÉNTIMOS					
07.02	Ud	TOMA MUESTRA HORMIGÓN, 4 PROB.			
		Ud. Toma de muestras de hormigón fresco (serie de 4 probetas) de una misma amasada para control estadístico del hormigón, de acuerdo a EHE-08 art. 88.4, incluyendo muestreo del hormigón, medida del asiento de cono, fabricación de 4 probetas cilíndricas de 15 x 30 cm., curado, refrentado y rotura a los días que el plan de control aprobado determine.			
U50EB010	1,000 Ud	Toma de muestra de hormigón fresco, 4 p.	51,00	51,00	
TOTAL PARTIDA					51,00
Asciende el precio total de la partida a la mencionada cantidad de CINCUENTA Y UN EUROS					
07.03	Ud	CONFORMIDAD ZAHORRAS ARTIFICIALES			
		Ensayos para control de la conformidad, s/FOM 891:2004, de zahorras artificiales mediante la realización de ensayos de laboratorio para determinar la humedad natural, s/UNE-EN 1097-5:2009, la granulometría, s/UNE-EN 933-1:1996/A1:2006, la no plasticidad, s/UNE 103103:1994/103104:1993, el equivalente de arena, s/UNE-EN 933-8:2012, la resistencia a la fragmentación de Los Ángeles, s/UNE-EN 1097-2:2010, el índice de lajas, s/UNE-EN 933-3:2012/A1:2004 y el porcentaje de cajas de fractura, s/UNE-EN 933-5:1999/A1:2005.			
P32GFS010	1,000 u	Toma de muestras	19,75	19,75	
P32GFZ010	1,000 u	Granulometría por tamizado	28,50	28,50	
P32GFZ040	1,000 u	Equivalente de arena	20,62	20,62	
P32GFS070	1,000 u	Humedad mediante secado en estufa	9,84	9,84	
P32GFS150	1,000 u	Límites de Atterberg	33,17	33,17	
P32GFZ030	1,000 u	Índice de lajas	42,72	42,72	
P32GFZ060	1,000 u	Resistencia al desgaste Los Ángeles	75,55	75,55	
P32GFZ020	1,000 u	Contenido en caras fracturadas	21,16	21,16	
TOTAL PARTIDA					251,31
Asciende el precio total de la partida a la mencionada cantidad de DOSCIENTOS CINCUENTA Y UN EUROS con TREINTA Y UN CÉNTIMOS					
07.04	Ud	CONFORMIDAD ZAHORRAS NATURALES			
		Ensayos para control de la conformidad, s/FOM 891:2004, de zahorras naturales mediante la realización de ensayos de laboratorio para determinar la humedad natural, s/UNE-EN 1097-5:2009, la granulometría, s/UNE-EN 933-1:1996/A1:2006, la no plasticidad, s/UNE 103103:1994/103104:1993, el equivalente de arena, s/UNE-EN 933-8:2012 y la resistencia a la fragmentación de Los Ángeles, s/UNE-EN 1097-2:2010.			
P32GFS010	1,000 u	Toma de muestras	19,75	19,75	
P32GFZ010	1,000 u	Granulometría por tamizado	28,50	28,50	
P32GFS070	1,000 u	Humedad mediante secado en estufa	9,84	9,84	
P32GFS150	1,000 u	Límites de Atterberg	33,17	33,17	
P32GFZ040	1,000 u	Equivalente de arena	20,62	20,62	
P32GFZ060	1,000 u	Resistencia al desgaste Los Ángeles	75,55	75,55	
TOTAL PARTIDA					187,43
Asciende el precio total de la partida a la mencionada cantidad de CIENTO OCHENTA Y SIETE EUROS con CUARENTA Y TRES CÉNTIMOS					

CUADRO DE DESCOMPUESTOS

CÓDIGO	CANTIDAD	UD	RESUMEN	PRECIO	SUBTOTAL	IMPORTE
07.05		Ud	ENSAYO MEZCLAS ASFÁLTICAS			
			Ud. Ensayos del material bituminoso utilizado en la urbanización de la obra, de cada suministro de origen distinto, consistente en: Densidad de los áridos en aceites de parafina, según NLT-167; Adhesividad de los áridos de los li-gantes, según NLT-166; Análisis granulométrico de filler por tamizado, según NLT-151; Densidad aparente de filler en tolueno, según NLT-176; Peso específico del filler, según NLT-155; Coeficiente de emulsibilidad del filler, según NLT-180; Adhesividad Riedel-Weber, según NLT-355; Fabricación de 6 probetas Marshall, o menos, de 1 muestra de aglomerado, según NLT-159; verificando la idoneidad con la normativa de aplicación.			
U50EY640	1,000	Ud	Densidad de los áridos	40,00	40,00	
U50EY641	1,000	Ud	Adhesividad de los áridos	30,00	30,00	
U50EY642	1,000	Ud	Análisis granulométrico	20,00	20,00	
U50EY643	1,000	Ud	Densidad aparente de filler	20,00	20,00	
U50EY644	1,000	Ud	Peso específico de filler	22,00	22,00	
U50EY645	1,000	Ud	Peso específico de filler	60,00	60,00	
U50EY646	1,000	Ud	Adhesividad Riedel-Weber	35,00	35,00	
U50EY647	1,000	Ud	Fabricación de 6 probetas	40,00	40,00	

TOTAL PARTIDA **267,00**

Asciende el precio total de la partida a la mencionada cantidad de DOSCIENTOS SESENTA Y SIETE EUROS

07.06		Ud	ENSAYO DE CONTROL DE ESPESORES			
			Ensayo de control de espesores en urbanización			
U50EY4R5	1,000	Ud	Medición de espesores	65,00	65,00	

TOTAL PARTIDA **65,00**

Asciende el precio total de la partida a la mencionada cantidad de SESENTA Y CINCO EUROS

07.07		u	CONTENIDO EN FIBRAS HORMIGÓN			
			Determinación del contenido en fibras, s/UNE-EN 14721:2006+A1:2008 (en caso de fibras de acero) o UNE-EN 14488-7:2007 (en caso de fibras poliméricas) y EHE-08 de una porción de una amasada de hormigón fresco.			
P32HH160	1,000	u	Contenido en fibras	52,17	52,17	

TOTAL PARTIDA **52,17**

Asciende el precio total de la partida a la mencionada cantidad de CINCUENTA Y DOS EUROS con DIECISIETE CÉNTIMOS

CUADRO DE DESCOMPUESTOS

CÓDIGO	CANTIDAD UD	RESUMEN	PRECIO	SUBTOTAL	IMPORTE
CAPÍTULO 08 SEGURIDAD Y SALUD					
08.01		SEGURIDAD Y SALUD			
		uD. Medidas de seguridad y salud establecidas en el plan de Seguridad y Salud. Incluso gestiones de apertura centro de trabajo, redacción de plan, libro de visitas, subcontrataciones y diligencias establecidas por Inspección de Trabajo.			
SYS	1,000	MEDIDAS SEGURIDAD Y SALUD	550,00	550,00	
TOTAL PARTIDA.....					550,00

Asciende el precio total de la partida a la mencionada cantidad de QUINIENTOS CINCUENTA EUROS

CUADRO DE DESCOMPUESTOS

CÓDIGO	CANTIDAD UD	RESUMEN	PRECIO	SUBTOTAL	IMPORTE
CAPÍTULO 09 GESTIÓN DE RESIDUOS					
09.01	Ud	GESTION DE RESIDUOS DE LA CONSTRUCCION			
		Ud. Gestión de reisuos de la construcción y la demolición según anejo 4 del proyecto			
120101	1,000 Ud	Gestión de residuos según anejo	487,00	487,00	
		TOTAL PARTIDA			487,00

Asciende el precio total de la partida a la mencionada cantidad de CUATROCIENTOS OCHENTA Y SIETE EUROS

PRESUPUESTO Y MEDICIONES

CÓDIGO	DESCRIPCIÓN	CANTIDAD	PRECIO	IMPORTE		
CAPÍTULO 01 MOVIMIENTO DE TIERRAS						
01.01	<p>m3 VACIADO A MÁQUINA TERRENOS COMPACTOS <2 m C/TRANSPORTE <10 k</p> <p>Excavación a cielo abierto en vaciado de hasta 2 m de profundidad en terrenos compactos, por medios mecánicos, con extracción de tierras sobre camión incluso transporte de tierras al vertedero a una distancia menor de 10 km, Incluida parte proporcional de medios auxiliares. Según CTE-DB-SE-C y NTE-ADV.</p>	100,38	4,91	492,87		
	Zona losa	1	28,00	21,00	0,15	88,20
	Zona vial	1	17,40	7,00	0,10	12,18
01.02	<p>m2 COMPACTACIÓN TERRENO CIELO ABIERTO MECÁNICA S/APORTE</p> <p>Compactación de terrenos a cielo abierto por medios mecánicos, sin aporte de tierras, incluido regado de los mismos, sin definir grado de compactación mínimo y con parte proporcional de medios auxiliares. Según CTE-DB-SE-C.</p>	709,80	1,78	1.263,44		
	Zona losa	1	28,00	21,00		588,00
	Zona vial	1	17,40	7,00		121,80
01.03	<p>m3 EXCAVACIÓN ZANJA A MÁQUINA TERRENOS COMPACTOS C/TRANSPORTE <10 k</p> <p>Excavación en zanjas, en terrenos compactos por medios mecánicos con carga directa sobre camión basculante, incluso transporte de tierras al vertedero a una distancia menor de 10 km y parte proporcional de medios auxiliares. Según CTE-DB-SE-C y NTE-ADZ.</p>	74,52	12,67	944,17		
	Zapata muro	1	15,00	0,60	0,50	4,50
	Conexión pluviales	1	54,65	0,80	1,35	59,02
	Canaleta	1	2,00	0,30	0,30	0,18
	Prevision instalaciones	1	20,00	0,40	0,40	3,20
	Prevision instalaciones gas	2	23,80	0,40	0,40	7,62
01.04	<p>m3 RELLENO/COMPACTADO ZANJA C/RANA c/APORTE 98% PM</p> <p>Relleno, extendido y compactado con tierras de préstamo en zanjas por medios manuales, con pisón compactador manual tipo rana hasta el 89% PM s/UNE 103-501-94, en tongadas de 30 cm de espesor, con aporte de tierras, incluida carga y transporte a pie de tajo, regado de las mismas y con parte proporcional de medios auxiliares. Según CTE-DB-SE-C.</p>	39,45	14,91	588,20		
	Conexión pluviales	1	54,65	0,80	0,90	39,35
	Canaleta	1	2,00	0,17	0,30	0,10
TOTAL CAPÍTULO 01 MOVIMIENTO DE TIERRAS				3.288,68		

PRESUPUESTO Y MEDICIONES

CÓDIGO	DESCRIPCIÓN	CANTIDAD	PRECIO	IMPORTE	
CAPÍTULO 02 FIRMES Y PAVIMENTOS					
02.01	<p>m2 ZAHORRA NATURAL EN SUBBASE e=25 cm IP=0</p> <p>Zahorra natural, husos ZN(50)/ZN(20), de 25 cm de espesor en subbase y con índice de plasticidad cero, puesta en obra, extendida y compactada hasta el 98% PM s/UNE 103-501-94, incluso preparación de la superficie de asiento. Árido con marcado CE y DdP (Declaración de prestaciones) según Reglamento (UE) 305/2011.</p>	696,29	4,75	3.307,38	
	Zona losa	1	28,00	20,50	574,00
	Conexión vial	1	17,47	7,00	122,29
02.02	<p>m2 ZAHORRA ARTIFICIAL 60% BASE e=20 cm</p> <p>Zahorra artificial, husos ZA(40)/ZA(25), en capas de base de 20 cm de espesor, con 60% de caras de fractura, puesta en obra, extendida y compactada hasta el 98% PM s/UNE 103-501-94, incluso preparación de la superficie de asiento. Árido con marcado CE y DdP (Declaración de prestaciones) según Reglamento (UE) 305/2011.</p>	687,56	6,36	4.372,88	
	Zona losa	1	28,00	20,50	574,00
	Conexión vial	1	17,47	6,50	113,56
02.03	<p>m2 HORMIGÓN HP-40 EN PAVIMENTOS e=20 cm FIBRA</p> <p>Pavimento de hormigón HP-40 de resistencia característica a flexotracción, de 20 cm de espesor, ejecutado según PG-3 Orden FOM/2523/2014, reforzado con fibra de vidrio con una dosificación de 3 Kg por cada m3 de hormigón, incluso extendido, encofrado de borde, regleado, vibrado, curado con producto filmógeno, estriado o ranurado y p.p. de juntas. Acabado talochado. Componentes de hormigón con marcado CE y DdP (Declaración de prestaciones) según Reglamento (UE) 305/2011. Medido en metros cuadrados de superficie ejecutada.</p>	560,00	20,15	11.284,00	
	Zona losa	1	28,00	20,00	560,00
02.04	<p>m2 CAPA IMBC AC-22 BASE 50/70 S e=6</p> <p>Suministro y puesta en obra de M.B.C. tipo AC-22 BASE 50/70 S en capa base de 6 cm de espesor, con áridos con desgaste de los ángeles < 25, extendida y compactada, incluido riego asfáltico, filler de aportación y betún. Árido con marcado CE y DdP (Declaración de prestaciones) según Reglamento (UE) 305/2011.</p>	132,52	9,36	1.240,39	
	Conexión vial	1	17,47	6,20	108,31
	Reposición zanja	1	26,90	0,90	24,21
02.05	<p>m2 CAPA MBC AC-11 SURF 50/70 D e=6 cm</p> <p>Suministro y puesta en obra de M.B.C. tipo AC-11 SURF 50/70 D en capa de rodadura de 6 cm de espesor, con áridos con desgaste de los ángeles < 25, extendida y compactada, incluido riego asfáltico, filler de aportación y betún. Árido con marcado CE y DdP (Declaración de prestaciones) según Reglamento (UE) 305/2011.</p>	132,52	7,55	1.000,53	
	Conexión vial	1	17,47	6,20	108,31
	Reposición zanja	1	26,90	0,90	24,21

PRESUPUESTO Y MEDICIONES

CÓDIGO	DESCRIPCIÓN	CANTIDAD	PRECIO	IMPORTE	
02.06	M2 CORTE PAVIM. ASFÁLTICO. C/DISCO M2. Corte de pavimento ó solera de aglomerado asfáltico ó mezcla bituminosa (medidas de longitud por profundidad de corte), con cortadora de disco diamante, en suelo de calles ó calzadas, i/replanteo, maquinaria auxiliar de obra.	6,46	37,04	239,28	
	Conexión pluviales	2	26,90	0,12	6,46
02.07	M2 LEV. CALZ. AGLOMERADO ASFALTICO C/COM. M2. Levantado de calzada de aglomerado asfáltico, de 6 cm. de espesor, mediante compresor de 2000 l/min., i/retirada de escombros a pie de carga, maquinaria auxiliar de obra.	21,52	5,90	126,97	
	Conexión pluviales	1	26,90	0,80	21,52
TOTAL CAPÍTULO 02 FIRMES Y PAVIMENTOS				21.571,43	

PRESUPUESTO Y MEDICIONES

CÓDIGO	DESCRIPCIÓN	CANTIDAD	PRECIO	IMPORTE		
CAPÍTULO 03 ESTRUCTURAS						
03.01	<p>m3 HORMIGÓN LIMPIEZA Y NIVELACIÓN HM-20/B/40/IIa VERT. MANUAL</p> <p>Hormigón en masa para limpieza y nivelación de fondos de cimentación HM-20/B/40/IIa de resistencia característica a compresión 20 MPa (N/mm²), de consistencia blanda, tamaño máximo del árido 40 mm, en elementos enterrados, o interiores sometidos a humedades relativas medias-altas (>65%) o a condensaciones, o elementos exteriores con alta precipitación, elaborado en central. Totalmente realizado; i/p.p. de vertido por medios manuales, vibrado y colocado. Según normas EHE-08 y CTE-SE-C. Componentes del hormigón con marcado CE y DdP (Declaración de prestaciones) según Reglamento (UE) 305/2011.</p>	0,90	76,16	68,54		
	Zapata muro	1	15,00	0,60	0,10	0,90
03.02	<p>kg ACERO CORRUGADO ELABORADO / ARMADO B 500 S/SD</p> <p>Acero corrugado B 500 S ó B 500 SD conforme a UNE 36068:2011, suministrado de manera elaborada o armada (preformada) de taller, y colocado en obra. Totalmente montado; i/p.p. de despuntes y alambre de atado. Conforme a EHE-08 y CTE-SE-A. Barras de acero con marcado CE y DdP (Declaración de prestaciones) según Reglamento Europeo (UE) 305/2011.</p>	306,00	1,68	514,08		
	Zapata muro	306				306,00
03.03	<p>m3 HORMIGÓN CIMENTACIÓN ZAPATAS HA-25/P/40/IIa VERT. MANUAL</p> <p>Hormigón para armar en zapatas, riostras, vigas o zanjas de cimentación HA-25/P/40/IIa, elaborado en central, de resistencia característica a compresión 25 MPa (N/mm²), de consistencia plástica, tamaño máximo del árido de 40 mm, en elementos enterrados, o interiores sometidos a humedades relativas medias-altas (>65%) o a condensaciones, o elementos exteriores con alta precipitación. Totalmente realizado; i/p.p. de vertido por medios manuales, vibrado y colocado. Según normas EHE-08 y CTE-SE-C. Componentes del hormigón con marcado CE y DdP (Declaración de prestaciones) según Reglamento (UE) 305/2011.</p>	3,60	104,91	377,68		
	Zapata muro	1	15,00	0,60	0,40	3,60
TOTAL CAPÍTULO 03 ESTRUCTURAS					960,30	

PRESUPUESTO Y MEDICIONES

CÓDIGO	DESCRIPCIÓN	CANTIDAD	PRECIO	IMPORTE	
CAPÍTULO 04 CERRAMIENTOS					
04.01	<p>m2 FÁBRICA BLOQUE HORMIGÓN ARMADO 40x20x20 cm</p> <p>Fábrica de bloques huecos de hormigón gris estándar de 40x20x20 cm vista, recibidos con mortero de cemento CEM II/B-M 32,5 N y arena de río M-5, armadura vertical formada por 4 redondos de acero B 500 S/SD, de D=12 por m y armadura horizontal de 2 redondos de D=8 cada fila de bloques, i/p.p. de rellenos de hormigón de 365 kg de cemento/m3 de dosificación, i/vertido, vibrado, rejuntado, p.p. de formación de dinteles, zunchos, jambas, ejecución de encuentros, piezas especiales, roturas, replanteo, nivelación, aplomado, limpieza y medios auxiliares, s/NTE-FFB-11 y CTE DB-SE-F, medida deduciendo huecos superiores a 1 m2. Marcado CE obligatorio según Anexo ZA de la Norma Europea UNE-EN 771-3:2011. Materiales con marcado CE y DdP (Declaración de prestaciones) según Reglamento (UE) 305/2011.</p>	22,50	56,22	1.264,95	
	Muro	1	15,00	1,50	22,50
04.02	<p>m LOSA REMATE MURIO GRIS a=25 cm</p> <p>Losa cubremuros de hormigón prefabricado en gris en piezas de 25 cm de ancho y 50 cm de largo con goterón, recibida con mortero de cemento CEM II/B-P 32,5 N y arena de río M-5, i/rejuntado con lechada de cemento blanco BL-V 22,5 y limpieza, medida en su longitud, con marcado CE y DdP (Declaración de prestaciones) según Reglamento (UE) 305/2011.</p>	15,00	23,71	355,65	
	Muro	1	15,00		15,00
TOTAL CAPÍTULO 04 CERRAMIENTOS				1.620,60	

PRESUPUESTO Y MEDICIONES

CÓDIGO	DESCRIPCIÓN	CANTIDAD	PRECIO	IMPORTE
CAPÍTULO 05 SANEAMIENTO				
05.01	<p>u POZO PREFABRICADO HA E-C D=100 cm h=3,15 m</p> <p>Pozo de registro prefabricado completo de hormigón armado, de 100 cm de diámetro interior y de 1,80 m de altura total, compuesto por cubeta base de pozo de 0,8 m de altura, colocada sobre solera de hormigón HA-25/P/40/I, ligeramente armada con mallazo y cono asimétrico para formación de brocal del pozo de 1 m de altura, todos los elementos con junta de goma, incluso p.p. de pates de polipropileno, recibido de marco y tapa de hormigón armado de 62,5 cm de diámetro y medios auxiliares; sin incluir la excavación del pozo y su relleno perimetral posterior, s/ CTE-HS-5. Marcado CE obligatorio según Anexo ZA de la Norma Europea UNE-EN 1917:2008 y Complemento Nacional UNE 127917:2005</p>	1,00	895,47	895,47
		1		1,00
05.02	<p>m TUBO PVC PARED COMPACTA JUNTA ELÁSTICA SN4 COLOR TEJA 250 mm</p> <p>Colector de saneamiento enterrado de PVC de pared compacta de color teja y rigidez 4 kN/m²; con un diámetro 250 mm y de unión por junta elástica. Colocado en zanja y envuelta en hormigón HM 12,5 hasta 45 cm de altura. Con p.p. de medios auxiliares y sin incluir la excavación ni el tapado posterior de las zanjas, s/ CTE-HS-5, UNE-EN 1401-1:2009 y UNE-EN ISO 1452-5:2011.</p>	33,95	50,65	1.719,57
	Conexión pluviales	1	33,95	33,95
05.03	<p>m CANALETA HORMIGÓN POLÍMERO 1000x130x200 mm C/REJILLA FUNDICIÓN</p> <p>Canaleta de drenaje superficial para zonas de carga pesada, formada por piezas prefabricadas de hormigón polímero de 1000x130x200 mm de medidas exteriores, sin pendiente incorporada y con rejilla de fundición dúctil de medidas superficiales 500x130x15 mm y calse de carga d-400, colocadas sobre cama de arena de río compactada, incluso con p.p. de piezas especiales y pequeño material, montado, nivelado y con p.p. de medios auxiliares, s/ CTE-HS-5.</p>	2,00	273,72	547,44
		1	2,00	2,00
05.04	<p>u CONEXIÓN A POZO EXISTE</p> <p>Conexión de nueva itubería de saneamiento a pozo existente, incluso picado y posterior sellado</p>	1,00	46,20	46,20
		1		1,00
TOTAL CAPÍTULO 05 SANEAMIENTO				3.208,68

PRESUPUESTO Y MEDICIONES

CÓDIGO	DESCRIPCIÓN	CANTIDAD	PRECIO	IMPORTE
CAPÍTULO 06 INSTALACIÓN DE GAS				
06.01	m TUBO ENTERRADO POLIETILENO DOBLE PARED DIAM. 110	43,80	6,77	296,53
	Prevision instalaciones	1	23,80	23,80
	Prevision instalaciones electricidad	1	20,00	20,00
06.02	u ARQUETA POLIPROPINLENO REGISTRABLE 30x30x30cm	2,00	27,12	54,24
	Suministro y montaje de arqueta de paso enterrada, de dimensiones interiores 30x30x30 cm, prefabricada de polipropileno sobre solera de hormigón en masa con tapa prefabricada de polipropileno con cierre hermético al paso de los olores meffiticos. Incluso conexiones de conducciones y remates. Totalmente montada, conexionada y probada mediante las correspondientes pruebas de servicio.			
06.03	m TUBERIA POLIURETANO ENTERRADA	23,80	6,32	150,42
	Tubería enterrada de polietileno de alta densidad PE80 de D=63 mm de diámetro exterior del tipo SDR 11, fabricado según norma UNE-EN 1555, para redes de distribución de gas, incluso cinta de balizamiento, accesorios, piezas especiales y elementos de unión. Excavación y relleno de zanjas incluidos en el precio. Totalmente terminada, incluso pruebas de presión.			
	Tuberia gas	1	23,80	23,80
TOTAL CAPÍTULO 06 INSTALACIÓN DE GAS.....				501,19

PRESUPUESTO Y MEDICIONES

CÓDIGO	DESCRIPCIÓN	CANTIDAD	PRECIO	IMPORTE
CAPÍTULO 07 CONTROL DE CALIDAD				
07.01	<p>u COMPACTACIÓN PRÓCTOR MODIFICADO</p> <p>Ensayos para establecer los valores de referencia para el control de compactación, mediante la realización en laboratorio del ensayo Próctor Modificado, s/UNE 103501:1994.</p>	3,00	78,50	235,50
07.02	<p>Ud TOMA MUESTRA HORMIGÓN, 4 PROB.</p> <p>Ud. Toma de muestras de hormigón fresco (serie de 4 probetas) de una misma amasada para control estadístico del hormigón, de acuerdo a EHE-08 art. 88.4, incluyendo muestreo del hormigón, medida del asiento de cono, fabricación de 4 probetas cilíndricas de 15 x 30 cm., curado, refrentado y rotura a los días que el plan de control aprobado determine.</p>	3,00	51,00	153,00
07.03	<p>Ud CONFORMIDAD ZAHORRAS ARTIFICIALES</p> <p>Ensayos para control de la conformidad, s/FOM 891:2004, de zahorras artificiales mediante la realización de ensayos de laboratorio para determinar la humedad natural, s/UNE-EN 1097-5:2009, la granulometría, s/UNE-EN 933-1:1996/A1:2006, la no plasticidad, s/UNE 103103:1994/103104:1993, el equivalente de arena, s/UNE-EN 933-8:2012, la resistencia a la fragmentación de Los Ángeles, s/UNE-EN 1097-2:2010, el índice de lajas, s/UNE-EN 933-3:2012/A1:2004 y el porcentaje de cajas de fractura, s/UNE-EN 933-5:1999/A1:2005.</p>	1,00	251,31	251,31
07.04	<p>Ud CONFORMIDAD ZAHORRAS NATURALES</p> <p>Ensayos para control de la conformidad, s/FOM 891:2004, de zahorras naturales mediante la realización de ensayos de laboratorio para determinar la humedad natural, s/UNE-EN 1097-5:2009, la granulometría, s/UNE-EN 933-1:1996/A1:2006, la no plasticidad, s/UNE 103103:1994/103104:1993, el equivalente de arena, s/UNE-EN 933-8:2012 y la resistencia a la fragmentación de Los Ángeles, s/UNE-EN 1097-2:2010.</p>	1,00	187,43	187,43
07.05	<p>Ud ENSAYO MEZCLAS ASFÁLTICAS</p> <p>Ud. Ensayos del material bituminoso utilizado en la urbanización de la obra, de cada suministro de origen distinto, consistente en: Densidad de los áridos en aceites de parafina, según NLT-167; Adhesividad de los áridos de los ligantes, según NLT-166; Análisis granulométrico de filler por tamizado, según NLT-151; Densidad aparente de filler en tolueno, según NLT-176; Peso específico del filler, según NLT-155; Coeficiente de emulsibilidad del filler, según NLT-180; Adhesividad Riedel-Weber, según NLT-355; Fabricación de 6 probetas Marshall, o menos, de 1 muestra de aglomerado, según NLT-159; verificando la idoneidad con la normativa de aplicación.</p>	1,00	267,00	267,00
07.06	<p>Ud ENSAYO DE CONTROL DE ESPESORES</p> <p>Ensayo de control de espesores en urbanización</p>	1,00	65,00	65,00

PRESUPUESTO Y MEDICIONES

CÓDIGO	DESCRIPCIÓN	CANTIDAD	PRECIO	IMPORTE
07.07	u CONTENIDO EN FIBRAS HORMIGÓN Determinación del contenido en fibras, s/UNE-EN 14721:2006+A1:2008 (en caso de fibras de acero) o UNE-EN 14488-7:2007 (en caso de fibras poliméricas) y EHE-08 de una porción de una amasada de hormigón fresco.	1,00	52,17	52,17
TOTAL CAPÍTULO 07 CONTROL DE CALIDAD.....				1.211,41

PRESUPUESTO Y MEDICIONES

CÓDIGO	DESCRIPCIÓN	CANTIDAD	PRECIO	IMPORTE
CAPÍTULO 08 SEGURIDAD Y SALUD				
08.01	<p>SEGURIDAD Y SALUD</p> <p>uD. Medidas de seguridad y salud establecidas en el plan de Seguridad y Salud. Incluso gestiones de apertura centro de trabajo, redacción de plan, libro de visitas, subcontrataciones y diligencias establecidas por Inspección de Trabajo.</p>	1,00	550,00	550,00
TOTAL CAPÍTULO 08 SEGURIDAD Y SALUD.....				550,00

PRESUPUESTO Y MEDICIONES

CÓDIGO	DESCRIPCIÓN	CANTIDAD	PRECIO	IMPORTE
CAPÍTULO 09 GESTIÓN DE RESIDUOS				
09.01	Ud GESTION DE RESIDUOS DE LA CONSTRUCCION Ud. Gestión de reisuos de la construcción y la demolición según anejo 4 del proyecto	1,00	487,00	487,00
TOTAL CAPÍTULO 09 GESTIÓN DE RESIDUOS.....				487,00
TOTAL.....				33.399,29

RESUMEN DE PRESUPUESTO

CAPITULO	RESUMEN	EUROS	%
1	MOVIMIENTO DE TIERRAS.....	3.288,68	9,85
2	FIRMES Y PAVIMENTOS.....	21.571,43	64,59
3	ESTRUCTURAS.....	960,30	2,88
4	CERRAMIENTOS.....	1.620,60	4,85
5	SANEAMIENTO.....	3.208,68	9,61
6	INSTALACIÓN DE GAS.....	501,19	1,50
7	CONTROL DE CALIDAD.....	1.211,41	3,63
8	SEGURIDAD Y SALUD.....	550,00	1,65
9	GESTIÓN DE RESIDUOS.....	487,00	1,46
TOTAL EJECUCIÓN MATERIAL		33.399,29	
	13,00% Gastos generales.....	4.341,91	
	6,00% Beneficio industrial.....	2.003,96	
SUMA DE G.G. y B.I.		6.345,87	
TOTAL PRESUPUESTO EJECUCIÓN SIN IVA		39.745,16	
	21,00% I.V.A.....	8.346,48	
TOTAL PRESUPUESTO CONTRATA		48.091,64	
TOTAL PRESUPUESTO GENERAL		48.091,64	

Asciende el presupuesto general a la expresada cantidad de CUARENTA Y OCHO MIL NOVENTA Y UN EUROS con SESENTA Y CUATRO CÉNTI-MOS

, a Octubre 2022.

AYUNTAMIENTO DE ZARAGOZA

LA DIRECCION FACULTATIVA