

APLICACIÓN

Chapa metálica de acero autoportante destinada como revestimiento exterior de fachada simple o sándwich (en posición horizontal y/o vertical).

PROPIEDADES MATERIA PRIMA (Acero)

CONCEPTO	REF. NORMA
Tolerancias dimensionales	EN 10143
Acero	EN 10346
Recubrimiento orgánico	EN 10169

	Espesor (mm)					
	0,60	0,70	0,75	0,80	1,00	1,20
Peso (kg/m ²)	5,16	6,03	6,46	6,85	8,61	10,33
I _g (cm ⁴ /ml)	1,549	1,733	1,864	1,996	2,521	3,046
W ₁ (cm ³ /ml)	1,730	1,928	2,068	2,207	2,758	3,296
W ₂ (cm ³ /ml)	4,216	4,672	4,992	5,309	6,532	7,693

CARACTERÍSTICAS GEOMÉTRICAS

CONCEPTO	VALOR	UDS.	TOLERANCIA
Profundidad del perfil (h)	12	mm	± 1,0
Altura del rigidizador	---	mm	---
Paso de onda	190	mm	± 2,0
Anchura de la cresta y del valle (b ₁ ,b ₂)	(127,39)	mm	+2,0/-1,0
Anchura útil (w)	300	mm	± 5,0
Radio de plegado (r)	---	mm	+ 2,0 / 0,0
Defecto de rectitud (δ)	≤ a la tol.	mm	2,0 /ml (Máx.: 10,0)
Defecto de ortogonalidad (s)	≤ a la tol.	mm	≤ 0,5% de (w)
Longitud (l)	A medida. ⁽¹⁾	mm	l ≤ 3.000 mm +10,0/-5,0 l > 3.000 mm + 20,0/-5,0
Desviación del solape lateral (D)	≤ a la tol.	mm	± 2,0 sobre 500 mm
Ángulos y radios de curvado	---	°	---
Reacción al fuego	Clase A1 ⁽²⁾ / Clase C-s3,d0 ⁽³⁾		
⁽¹⁾ Longitud. Máx.: 4.000 mm; Long. Mín.: 100 mm			
⁽²⁾ Clase A1: Según Decisión de la comisión 2010/737/UE			
⁽³⁾ Clase C-s3,d0: Según Decisión de la comisión 2010/737/UE para revestimiento Plastisol PVC			



07
EN 14782:2006

DETALLE SOLAPE

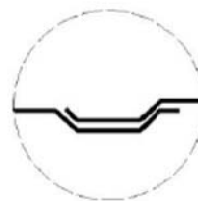

DETALLE 3D



DETALLE SECCIÓN CHAPA

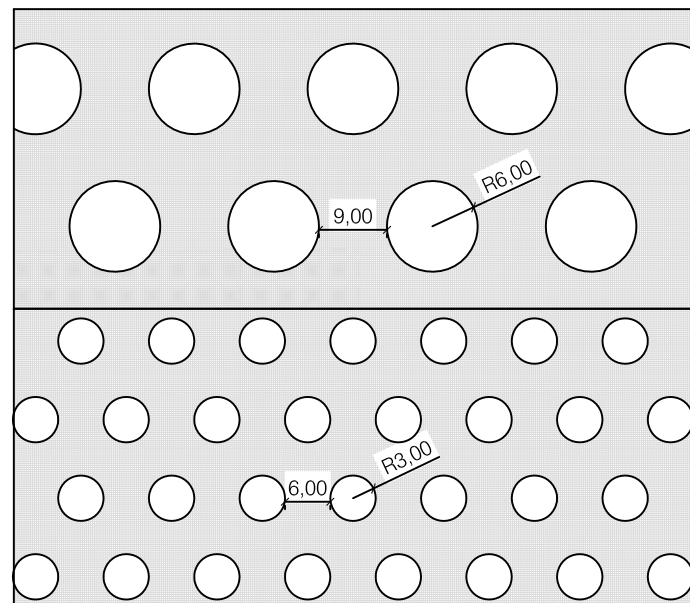
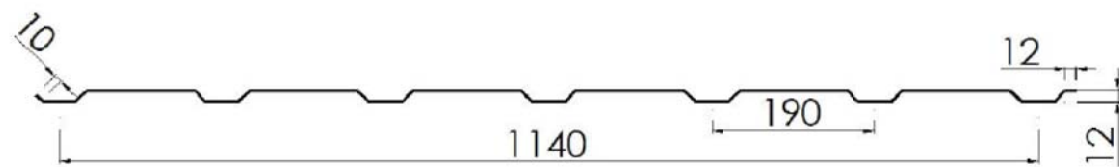

CERRAMIENTO DE CHAPA LISA PERFORADA, ESPESOR 1,5 mm, R6 T9 (40,27 %)

CERRAMIENTO DE CHAPA PERFORADA / PLEGADA EUROLINE 12 FA, ESPESOR 1,2 mm, R3 T6 (22,65%)

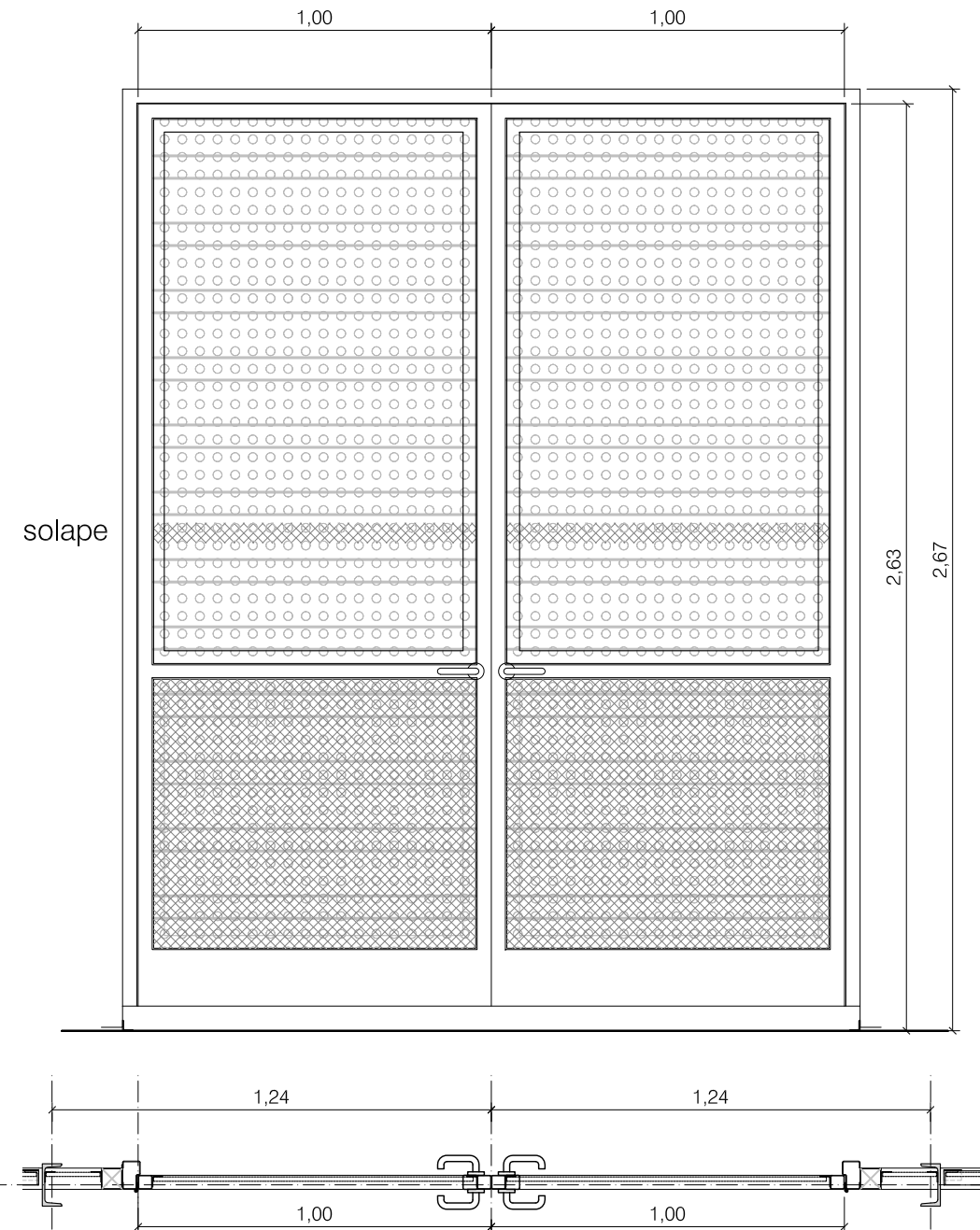
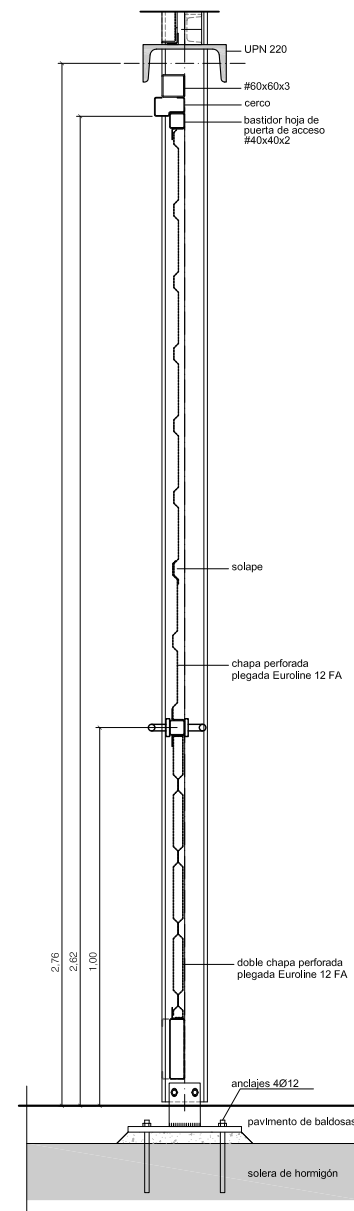

CANTIDAD: 2 uds.
APERTURA: PRACTICABLE 2 HOJAS CON CERRADURA
MATERIAL: CHAPA DE ACERO PERFORADA LACADA PERFIL EUROLINE



AYUNTAMIENTO
GERENCIA DE URBANISMO

DIRECCIÓN DE ARQUITECTURA
OFICINA TÉCNICA DE ARQUITECTURA

PROYECTO DE EJECUCION DE DIVISION INTERIOR DE CUBIERTA PARA VEHICULOS EN PARQUE DE BOMBEROS Nº 1

PLANO:

ESTADO REFORMADO: MEMORIA DE CERRAJERÍA B - 03

estudio martin correas ARQUITECTURA Y URBANISMO	ARQUITECTO:	REFERENCIA:	ESCALA:	MAYO 2021
	<i>Eutru</i> EDUARDO MARTÍN CORREAS	AC-Z-98/2021	1/20	REM: 2384
CODIGO:		21-019 - ELR BOMBEROS 1 CUBIERTA REFORMA - P1		