



**MEMORIA VALORADA. RESTAURACIÓN DE LOS  
ARTESONADOS DEL PALACIO DE AYERBE.**

**DIRECCIÓN DE ARQUITECTURA**

UNIDAD: OFICINA DE PROYECTOS

ARQUITECTO SUPERIOR: Fernando Fernández Lázaro

JULIO /2018

E1

PORTADA MEMORIA ANTEPROYECTO.odt

CaratulaDocumento.oit

Documento firmado digitalmente. Para verificar la validez de la firma acceda a <http://tramita.red.zaragoza.es:80/tramita-2.0/zaragoza/es/VerificacionAction.action>  
Ayuntamiento de Zaragoza - <http://www.zaragoza.es>



MTE5LzEzMzA1MzcvVDE\$

ID. DOCUMENTO	MTE5LzEzMzA1MzcvVDE\$	PÁGINA	1 / 10
FIRMADO POR	CARGO FIRMANTE	FECHA FIRMA	ID. FIRMA
29117791K PAULA PILAR MOLES LOPEZ	La Técnico	15/10/2018	4824030

**DIRECCIÓN DE SERVICIOS DE ARQUITECTURA – OFICINA DE PROYECTOS**
**MEMORIA VALORADA. RESTAURACIÓN DE LOS ARTESONADOS DEL PALACIO DE AYERBE.**
**1. ANTECEDENTES Y OBJETO DE LA MEMORIA VALORADA**

La Dirección de Arquitectura y en concreto el Servicio de Talleres y Brigadas tiene en custodia una serie de casetones de una techumbre, de estilo renacentista, procedente de una de las casa del Marques de Ayerbe.

Históricamente, el Ayuntamiento de Zaragoza ha sido muy respetuoso con el tratamiento de los elementos arquitectónicos procedentes de edificios desaparecidos. Así, en la sede central del Ayuntamiento (plaza del Pilar) se incorporaron tres techumbres mudéjares de comienzos del siglo XVI, procedentes de la casa-palacio de los marqueses de Osera, situado en la calle Espoz y Mina 36, demolido en 1963. En el torreón de Fortea se mantuvo la techumbre existente en la planta baja. En el Palacio Montemuzo, actual archivo municipal se ubicaron cuatro techumbres, una, en la sala de lectura, procedente del derruido palacio de Torrellas (casa de Gabriel Sánchez) y tres, en la sala de exposiciones, procedentes del desaparecido Palacio de Aytona (Techumbre siglos XV-XVI). En el antiguo Cuartel de Pontoneros se instalaron 9 artesas, parte del artesonado procedente de la casa de Gabriel Sánchez que no se pudo instalar en el Palacio de Montemuzo.

El objeto de esta memoria valorada es la restauración de los elementos de las techumbres para su posterior colocación en una dependencia pública, incorporados al correspondiente proyecto de obras.

**2. AUTOR DE LA MEMORIA VALORADA**

Es autor del presente documento, Fernando Fernández Lázaro, Arquitecto, actuando en calidad de funcionario municipal.

**3. DESCRIPCIÓN DE LOS ELEMENTOS**

Los elementos conservados constituyen únicamente las artesones de la techumbre, dado que no se conserva nada de la vigería. Los casetones son de diversos tamaños:

**Tipo A.** Se trata de casetones en madera de pino, de forma rectangular cuadrados de dimensiones exteriores 93 cm x 87 cm, decorado con molduras de diferentes secciones



ID. DOCUMENTO	MTE5LzEzMzA1MzcVDE\$	PÁGINA	2 / 10
FIRMADO POR	CARGO FIRMANTE	FECHA FIRMA	ID. FIRMA
29117791K PAULA PILAR MOLES LOPEZ	La Técnico	15/10/2018	4824030

conformando un rombo central y adornado con macollas de madera torneada, 5 por casetón. Los entrepaños de forma triangular presentan adornos de cardinas vegetales ejecutadas en unos casos en madera de pino tallada y en otros reproducciones en material cerámico ( terracota).

Número de elementos: 44

**Tipo B.** Se trata de casetones en madera de pino melis, de forma ligeramente romboidal de dimensiones 49 cm x 49 cm de lados y 71 cm x 65 cm de diagonales, con una moldura, decorada su parte central con adornos de cardinas vegetales ejecutadas en madera, y macolla de madera torneada.

Número de elementos: 8

**Tipo C.** Se trata de casetones en madera de pino melis, de forma romboidal de dimensiones 66 cm x 66 cm, de lados y 115 cm x 65 cm de diagonales, con una moldura, decorada su parte central con adornos de cardinas vegetales ejecutadas en madera, y macolla de madera torneada.

Número de elementos: 2

**Tipo D.** Se trata de un casetón en madera de pino melis, de forma exagonal de 54 cm x 88 cm, de dimensiones exteriores, con una moldura, decorada su parte central con adornos de cardinas vegetales ejecutadas en madera, y macolla de madera torneada.

Número de elementos: 1

**4. INTERVENCIÓN NECESARIA:**

La restauración, objeto de esta memoria es la siguiente:

- a.- Eliminación de barnices oxidados y restos de pinturas o falsas pátinas, dejando la madera en su estado natural.
- b.- Rearmado de los elementos que están movidos o desencajados.
- c.- Reparación o en su caso sustitución del marco de apoyo de los casetones en las vigas o jaldetas correspondientes.
- d.- Reposición de las macollas de madera torneadas, 5 por cada unidad de casetón, por haber desaparecido la totalidad de ellas.
- e.- Reposición de los adornos de cardinas vegetales, con modelos reproducidos en poliéster, con negativo de látex para su mayor definición. Se puede estimar el número de elementos en un 25 %, entre las deterioradas y las desaparecidas.
- f.- Tratamiento antixilófagos de la totalidad de elementos de madera.
- g.- Patinado de color para regularizar tono de maderas originales y elementos de madera añadidos.
- h.- Barnizado de la cara vista del casetón, con barniz mate.

Documento firmado digitalmente. Para verificar la validez de la firma acceda a <http://tramita.red.zaragoza.es:80/tramita-2.0/zaragoza/es/VerificacionAction.action>  
Ayuntamiento de Zaragoza - <http://www.zaragoza.es>



MTE5LzEzMzA1MzcVDE\$

ID. DOCUMENTO	MTE5LzEzMzA1MzcVDE\$	PÁGINA	3 / 10
FIRMADO POR	CARGO FIRMANTE	FECHA FIRMA	ID. FIRMA
29117791K PAULA PILAR MOLES LOPEZ	La Técnico	15/10/2018	4824030

**5. CONDICIONES DE EJECUCIÓN.**

Los trabajos se iniciarán con la recogida de los casetones de las dependencias municipales con cargo a la empresa adjudicataria y culminarán con el depósito de los elementos en las dependencias municipales que se indiquen. Se entregarán empaquetados y numerados según el tipo de artesón.

El plazo de ejecución será de cuatro meses desde la comunicación de la adjudicación.

**6. PRESUPUESTO**

El presupuesto de la intervención es el siguiente:

TIPO DE CASETÓN	Nº DE UNIDADES	COSTE POR UNIDAD	COSTE DE EJECUCIÓN MATERIAL
A	44	310	13.640,00
B	8	240	1.920,00
C	2	200	400,00
D	1	400	400,00
COSTE TOTAL DE EJECUCIÓN MATERIAL			16.360,00
GASTOS GENERALES		13%	2.126,80
BENEFICIO INDUSTRIAL		6%	981,60
PRESUPUESTO BASE DE LICITACIÓN SIN IVA			19.468,40
IVA		21%	4.088,36
PRESUPUESTO BASE DE LICITACIÓN CON IVA			23.556,76

Asciende el presente presupuesto a la cantidad de veintitrés mil quinientos cincuenta y seis euros con setenta y seis céntimos (23.556,76 €), incluyendo el IVA.

Zaragoza, 12 de julio de 2018

El Arquitecto de la Oficina de Proyectos



Fdo. Fernando Fernández Lázaro

Documento firmado digitalmente. Para verificar la validez de la firma acceda a <http://tramita.red.zaragoza.es:80/tramita-2.0/zaragoza/es/VerificacionAction.action>  
Ayuntamiento de Zaragoza - <http://www.zaragoza.es>



MTE5LzEzMzA1MzcVDE\$

ID. DOCUMENTO	MTE5LzEzMzA1MzcVDE\$	PÁGINA	4 / 10
FIRMADO POR	CARGO FIRMANTE	FECHA FIRMA	ID. FIRMA
29117791K PAULA PILAR MOLES LOPEZ	La Técnico	15/10/2018	4824030

**MEMORIA VALORADA. RESTAURACIÓN DE LOS ARTESONADOS  
DEL PALACIO DE AYERBE.**

**FOTOGRAFÍAS**



MTE5LzEzMzA1MzcvVDE\$

ID. DOCUMENTO	MTE5LzEzMzA1MzcvVDE\$	PÁGINA	5 / 10
FIRMADO POR	CARGO FIRMANTE	FECHA FIRMA	ID. FIRMA
29117791K PAULA PILAR MOLES LOPEZ	La Técnico	15/10/2018	4824030

ARTESAS DE LA TECHUMBRE EXISTENTE EN ALMACENES MUNICIPALES

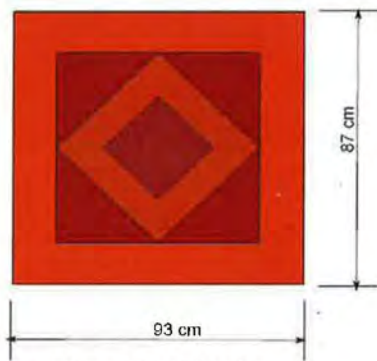
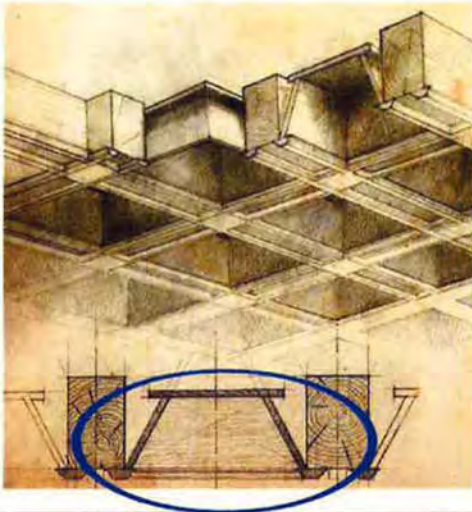

Tipo "A" 44 uds.

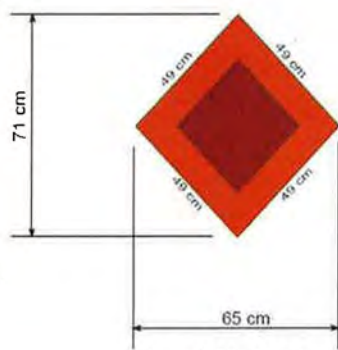

Tipo "B" 8 uds.

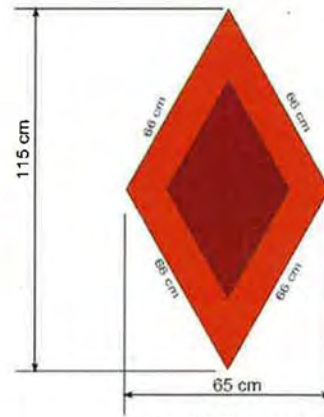

Tipo "C" 2 uds.

Documento firmado digitalmente. Para verificar la validez de la firma acceda a <http://tramita.red.zaragoza.es:80/tramita-2.0/zaragoza/es/VerificacionAction.action>  
 Ayuntamiento de Zaragoza - <http://www.zaragoza.es>



MTE5LzEzMzA1MzcvVDE\$

ID. DOCUMENTO	MTE5LzEzMzA1MzcvVDE\$	PÁGINA	6 / 10
FIRMADO POR	CARGO FIRMANTE	FECHA FIRMA	ID. FIRMA
29117791K PAULA PILAR MOLES LOPEZ	La Técnico	15/10/2018	4824030

**ARTESA. TIPO "A"**  
44 UD.

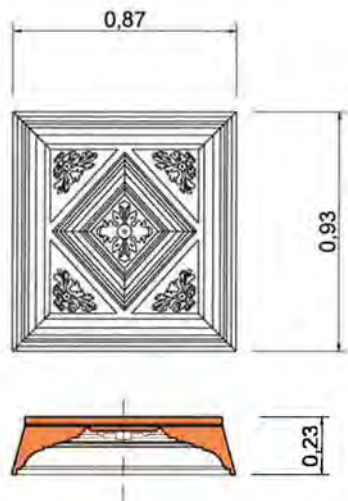

**ARTESA. TIPO "B"**  
8 UD.

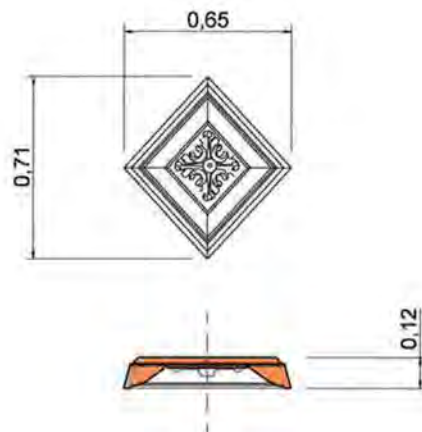

**ARTESA. TIPO "C"**  
2 UD.

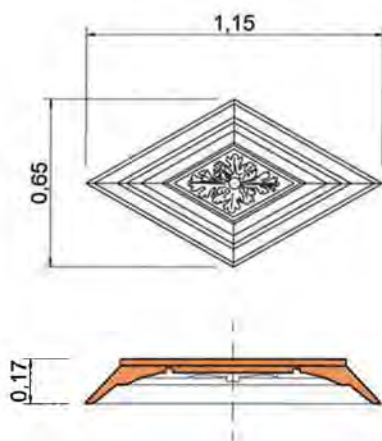

**ARTESA. TIPO "D"**  
1 UD.

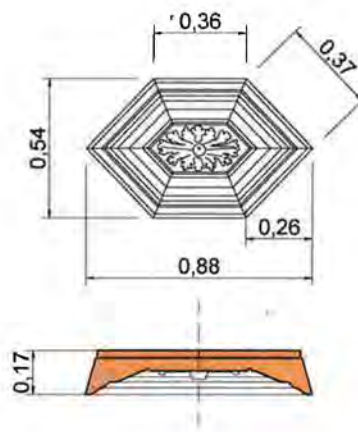

Documento firmado digitalmente. Para verificar la validez de la firma acceda a <http://tramita.red.zaragoza.es:80/tramita-2.0/zaragoza/es/VerificacionAction.action>  
Ayuntamiento de Zaragoza - <http://www.zaragoza.es>



MTE5LzEzMzA1MzcVDE\$

ID. DOCUMENTO	MTE5LzEzMzA1MzcVDE\$	PÁGINA	7 / 10
FIRMADO POR	CARGO FIRMANTE	FECHA FIRMA	ID. FIRMA
29117791K PAULA PILAR MOLES LOPEZ	La Técnico	15/10/2018	4824030

# ARTESAS DE LA TECHUMBRE EXISTENTE EN ALMACENES MUNICIPALES

Tipo "B" 8 uds.



Tipo "A" 44 uds.



Documento firmado digitalmente. Para verificar la validez de la firma acceda a <http://tramita.red.zaragoza.es:80/tramita-2.0/zaragoza/es/VerificacionAction.action>  
Ayuntamiento de Zaragoza - <http://www.zaragoza.es>



MTE5LzEzMzA1MzcvVDE\$

ID. DOCUMENTO	MTE5LzEzMzA1MzcvVDE\$	PáGINA	8 / 10
FIRMADO POR	CARGO FIRMANTE	FECHA FIRMA	ID. FIRMA
29117791K PAULA PILAR MOLES LOPEZ	La Técnico	15/10/2018	4824030



# ARTESAS DE LA TECHUMBRE EXISTENTE EN ALMACENES MUNICIPALES

Tipo "C" 2 uds.



Tipo "D" 1 ud.

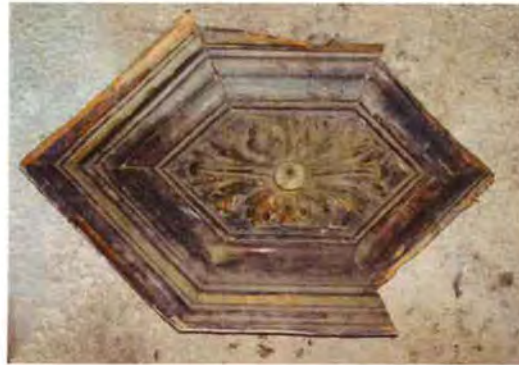

Documento firmado digitalmente. Para verificar la validez de la firma acceda a <http://tramita.red.zaragoza.es:80/tramita-2.0/zaragoza/es/VerificacionAction.action>  
 Ayuntamiento de Zaragoza - <http://www.zaragoza.es>



MTE5LzEzMzA1MzcvVDE\$

ID. DOCUMENTO	MTE5LzEzMzA1MzcvVDE\$	PáGINA	9 / 10
FIRMADO POR	CARGO FIRMANTE	FECHA FIRMA	ID. FIRMA
29117791K PAULA PILAR MOLES LOPEZ	La Técnico	15/10/2018	4824030

FOTOGRAFÍAS DEL ARTESONADO COLOCADO EN EL PALACIO DE MONTEMUZO, DE CARACTERÍSTICAS MUY SIMILARES AL QUE SE PRETENDE RESTAURAR.



Documento firmado digitalmente. Para verificar la validez de la firma acceda a <http://tramita.red.zaragoza.es:80/tramita-2.0/zaragoza/es/VerificacionAction.action>  
Ayuntamiento de Zaragoza - <http://www.zaragoza.es>



MTE5LzEzMzA1MzcvVDE\$

ID. DOCUMENTO	MTE5LzEzMzA1MzcvVDE\$	PÁGINA	10 / 10
FIRMADO POR	CARGO FIRMANTE	FECHA FIRMA	ID. FIRMA
29117791K PAULA PILAR MOLES LOPEZ	La Técnico	15/10/2018	4824030