

MEMORIA VALORADA



**MEMORIA VALORADA
ACONDICIONAMIENTO INSTALACIÓN DEPORTIVA ELEMENTAL,
BARRIO DE LA CARTUJA (ZARAGOZA)**

DIRECCIÓN DE ARQUITECTURA

OFICINA DE PROYECTOS DE ARQUITECTURA

arquitectura
urbanismo
MSM
moreno, serrano y moreno

SECCIÓN:

CONSERVACIÓN DE ARQUITECTURA

SECCIÓN DE CONSERVACIÓN EQUIPAMIENTOS

ARQUITECTO:

DANIEL MORENO DOMINGO

JULIO / 2018

Documento firmado digitalmente. Para verificar la validez de la firma acceda a null/VerificacionAction.action Ayuntamiento de Zaragoza - <http://www.zaragoza.es>



MTE5LzEyODk0MTUvVDE\$

ID. DOCUMENTO	MTE5LzEyODk0MTUvVDE\$	PÁGINA	1 / 25
FIRMADO POR	CARGO FIRMANTE	FECHA FIRMA	ID. FIRMA
25481722E ROBERTO BELLO MUÑOZ	EL Técnico	06/09/2018	4734744
17851402K RAMON VELASCO CAMINA	Responsable de la Unidad Administrativa	06/09/2018	4734816
17201662P MIGUEL A ABADIA IGUACEN	Responsable del Órgano de Contratación	07/09/2018	4737113

INDICE

MEMORIA

- 1.- ANTECEDENTES
- 2.- OBJETO
- 3.- EMPLAZAMIENTO
- 4.- SOLUCION ADOPTADA
- 5.- PERMISOS Y OCUPACIONES
- 6.- DESCRIPCION DE LAS OBRAS
- 7.- TITULAR DE LAS OBRAS
- 8.- AUTOR DE LA MEMORIA VALORADA
- 9.- DECLARACION DE OBRA COMPLETA

MEDICIONES Y PRESUPUESTO

PLANOS

Documento firmado digitalmente. Para verificar la validez de la firma acceda a <http://www.zaragoza.es>



MTE5LzEyODk0MTUvVDE\$

ID. DOCUMENTO	MTE5LzEyODk0MTUvVDE\$	PáGINA	2 / 25
FIRMADO POR	CARGO FIRMANTE	FECHA FIRMA	ID. FIRMA
25481722E ROBERTO BELLO MUÑOZ	EL Técnico	06/09/2018	4734744
17851402K RAMON VELASCO CAMINA	Responsable de la Unidad Administrativa	06/09/2018	4734816
17201662P MIGUEL A ABADIA IGUACEN	Responsable del Órgano de Contratación	07/09/2018	4737113

Documento firmado digitalmente. Para verificar la validez de la firma acceda a null/VerificacionAction.action
Ayuntamiento de Zaragoza - <http://www.zaragoza.es>



MTE5LzEyODk0MTUvVDE\$

MEMORIA

ID. DOCUMENTO	MTE5LzEyODk0MTUvVDE\$	PáGINA	3 / 25
FIRMADO POR	CARGO FIRMANTE	FECHA FIRMA	ID. FIRMA
25481722E ROBERTO BELLO MUÑOZ	EL Técnico	06/09/2018	4734744
17851402K RAMON VELASCO CAMINA	Responsable de la Unidad Administrativa	06/09/2018	4734816
17201662P MIGUEL A ABADIA IGUACEN	Responsable del Órgano de Contratación	07/09/2018	4737113

MEMORIA

1- ANTECEDENTES

La presente memoria valorada tiene su origen en el encargo formulado por el Excmo. Ayuntamiento de Zaragoza, a raíz de la solicitud del Servicio de Distritos del Área de Participación Ciudadana y a través del Convenio DPZ 2017-2019, por el que se redactó un Estudio Previo de actuaciones de mejora en la Instalación Deportiva Elemental Ana Belen Trasobares del Barrio de La Cartuja Baja de Zaragoza.

Actualmente la mitad de la parcela está ocupada por el Campo de Fútbol Municipal "La Cartuja". Y la otra mitad es usada como Instalación Deportiva Elemental.

La IDE dispone de pista de fútbol sala/balonmano con iluminación y pista de baloncesto, entre ellas existe una zona de arbolado, y un vallado de pilares y travesaños de postes de madera torneados que linda con la Calle Autonomía de Aragón.

2- OBJETO DEL PROYECTO

El objeto de la presente memoria valorada, es dar una relación valorada de los trabajos necesarios a realizar en la pista de fútbol sala, pista de baloncesto y zona intersticial entre ambas.

3.- EMPLAZAMIENTO

3.1.-Situación.

La pista objeto de la actuación se encuentra en la parcela ED(PU) 86.05 con dirección C/Autonomía de Aragón. REM del equipamiento 2230.

La IDE objeto de la actuación dispone de pista de fútbol sala/balonmano con iluminación y pista de baloncesto, entre ellas existe una zona de arbolado, y un vallado de pilares y travesaños de postes de madera torneados que linda con la Calle Autonomía de Aragón.

Documento firmado digitalmente. Para verificar la validez de la firma acceda a null/VerificaciónAction.action Ayuntamiento de Zaragoza - <http://www.zaragoza.es>



MTE5LzEyODk0MTUvVDE\$

ID. DOCUMENTO	MTE5LzEyODk0MTUvVDE\$	PáGINA	4 / 25
FIRMADO POR	CARGO FIRMANTE	FECHA FIRMA	ID. FIRMA
25481722E ROBERTO BELLO MUÑOZ	EL Técnico	06/09/2018	4734744
17851402K RAMON VELASCO CAMINA	Responsable de la Unidad Administrativa	06/09/2018	4734816
17201662P MIGUEL A ABADIA IGUACEN	Responsable del Órgano de Contratación	07/09/2018	4737113

3.2.-Uso actual.

El uso de la pista es para jugar a futbol sala, balonmano o baloncesto.

3.3.-Topografía.

La zona objeto de la actuación, está constituido por un terreno pavimentado con solera de hormigón en la zona de las pistas, y pavimento terreo en los espacios entre ellas.

4.-SOLUCIÓN ADOPTADA

La actuación pretende mejorar todo el espacio deportivo.

En la pista de baloncesto se realiza un encintado perimetral de la pista ampliando la solera existente, se aplicará dos manos de pintura de poliuretano alifático bicomponente, se colocarán nuevas canastas y se realizará el marcaje de la pista.

Además se colocarán canastas de minibasket de forma transversal y se marcara la pista para el desarrollo del juego.

También se modificará el vallado existente de simple torsión en la zona de la pista que da hacia la C/ Autonomía de Aragón.

En la pista de fútbol sala/balonmano se realizará un fresado de juntas en la solera de hormigón existente y reparado de grietas y fisuras mediante mortero de resinas.

En la urbanización de la parcela se realizará una rampa de acceso de hormigón armado desde la Av. Constitución.

Se colocará una línea de arbolado bordeando la parcela hacia la vía Andador C/Autonomía de Aragón junto con un nuevo vallado de rollizos de madera tratada continuando el vallado existente hasta la C/Autonomía de Aragón.

También se plantea una instalación de riego por goteo en la zona de arbolado proyectada.



ID. DOCUMENTO	MTE5LzEyODk0MTUvVDE\$	PáGINA	5 / 25
FIRMADO POR	CARGO FIRMANTE	FECHA FIRMA	ID. FIRMA
25481722E ROBERTO BELLO MUÑOZ	EL Técnico	06/09/2018	4734744
17851402K RAMON VELASCO CAMINA	Responsable de la Unidad Administrativa	06/09/2018	4734816
17201662P MIGUEL A ABADIA IGUACEN	Responsable del Órgano de Contratación	07/09/2018	4737113

5.- PERMISOS Y OCUPACIONES

Las obras se desarrollan por zonas deportivas de propiedad municipal, por lo que existe disponibilidad de terrenos y no se necesitan permisos especiales.

6.- DESCRIPCION DE LAS OBRAS

La memoria valorada de mejora del Acondicionamiento IDE Barrio de la Cartuja, Zaragoza, contempla la mejora de todo el equipamiento deportivo y su entorno.

Los trabajos necesarios para realizar esta mejora consisten en:

- Levantado de canastas y porterías del campo existente.
- Levantado de vallados ligeros.
- Desbroce, limpieza y excavación del terreno en la zona de la nueva rampa de acceso, y la zona de encintado de la pista de baloncesto.
- Realización de pavimento de hormigón cuarzo sobre compactado de zahorras artificiales y colocación de bordillo de hormigón monocapa gris 8-9x19cm en el perímetro del encintado de la pista de baloncesto.
- Pintado de 2 manos de pintura de poliuretano alifático bicomponente color del propio pavimento en pista de baloncesto.
- Marcaje de pista de baloncesto con líneas de 5cm de ancho en color a elegir según normas de la Federación Española de Baloncesto.
- Marcaje de la pista de minibasket con líneas de 5cm de ancho en color a elegir según normas de la Federación Española de Baloncesto.
- Fresado de juntas del pavimento de hormigón en la pista de futbol sala.
- Limpieza y reparación de grietas y fisuras mediante la aplicación de un mortero de resinas, Patch Binder o equivalente, en pista de futbol sala.
- Formación de rampa de acceso de hormigón armado de árido visto de dimensiones 6.00x1.50metros.
- Suministro y montaje de juego de canastas de baloncesto y minibasket.
- Colocación de valla de rollizos de madera de 9.00cm de diámetro diseño igual al existente en la Calle Andador Autonomía de Aragón.

Documento firmado digitalmente. Para verificar la validez de la firma acceda a null/VerificacionAction.action Ayuntamiento de Zaragoza - <http://www.zaragoza.es>



MTE5LzEyODk0MTUvVDE\$

ID. DOCUMENTO	MTE5LzEyODk0MTUvVDE\$	PáGINA	6 / 25
FIRMADO POR	CARGO FIRMANTE	FECHA FIRMA	ID. FIRMA
25481722E ROBERTO BELLO MUÑOZ	EL Técnico	06/09/2018	4734744
17851402K RAMON VELASCO CAMINA	Responsable de la Unidad Administrativa	06/09/2018	4734816
17201662P MIGUEL A ABADIA IGUACEN	Responsable del Órgano de Contratación	07/09/2018	4737113

- Colocación de barandilla adaptada de tubo de 90cm de altura de acero laminado galvanizado en caliente en rampa de acceso.
- Instalación de red de riego por goteo en la calle Andador Autonomía de Aragón.
- Suministro y colocación de 20 árboles, 10 de tipo Celtis Australis y 10 de tipo Platanus Acerifolia.

7.- TITULAR DE LAS OBRAS

El titular y promotor de la presente Memoria Valorada es el Excmo. Ayuntamiento de Zaragoza.

8.- AUTOR DE LA MEMORIA VALORADA

El autor del presente Memoria Valorada es el arquitecto D. DANIEL MORENO DOMINGO. colegiado nº 3238, en el Colegio Oficial de Arquitectos de Aragón- Delegación de Zaragoza- con domicilio en Zaragoza, Paseo de Sagasta nº 64, Planta 1ª, Oficina 1, C.P. 50.006, teléfono 976-378909 e-mail estudio@msmarquitectos.es, el cual manifiesta no estar incurso en incompatibilidad alguna para desarrollar este trabajo.

Documento firmado digitalmente. Para verificar la validez de la firma acceda a null/VerificaciónAction.action Ayuntamiento de Zaragoza - http://www.zaragoza.es



MTE5LzEyODk0MTUvVDE\$

ID. DOCUMENTO	MTE5LzEyODk0MTUvVDE\$	PáGINA	7 / 25
FIRMADO POR	CARGO FIRMANTE	FECHA FIRMA	ID. FIRMA
25481722E ROBERTO BELLO MUÑOZ	EL Técnico	06/09/2018	4734744
17851402K RAMON VELASCO CAMINA	Responsable de la Unidad Administrativa	06/09/2018	4734816
17201662P MIGUEL A ABADIA IGUACEN	Responsable del Órgano de Contratación	07/09/2018	4737113

9.- DECLARACION DE OBRA COMPLETA

D. DANIEL MORENO DOMINGO, con la titulación de arquitecto y colegiado con el nº 3238 del Colegio Oficial de Arquitectos de Aragón, acredita que la actuación denominada "MEMORIA VALORADA DE ACONDICIONAMIENTO IDE EN BARRIO DE LA CARTUJA, ZARAGOZA" solicitada por el Ayuntamiento de Zaragoza, conforma una actuación sustancialmente definida y es susceptible de ser recibida o ser entregada al uso público, de conformidad con lo establecido en el art. 99 del Real decreto Legislativo 9/2017 de 08 de noviembre por el que se aprueba el texto refundido de la Ley de Contratos del Sector Público, y del artículo 235 del Reglamento que lo desarrolla en concordancia con los artículos 335 y 336 del Reglamento de Bienes, Actividades, Servicios y Obras de la Comunidad Autónoma de Aragón.

Zaragoza, 04 de Julio de 2018

El arquitecto



Daniel Moreno Domingo
Arquitecto nº 3238 C.O.A.A.

Documento firmado digitalmente. Para verificar la validez de la firma acceda a null/VerificacionAction.action Ayuntamiento de Zaragoza - <http://www.zaragoza.es>



MTE5LzEyODk0MTUvVDE\$

ID. DOCUMENTO	MTE5LzEyODk0MTUvVDE\$	PáGINA	8 / 25
FIRMADO POR	CARGO FIRMANTE	FECHA FIRMA	ID. FIRMA
25481722E ROBERTO BELLO MUÑOZ	EL Técnico	06/09/2018	4734744
17851402K RAMON VELASCO CAMINA	Responsable de la Unidad Administrativa	06/09/2018	4734816
17201662P MIGUEL A ABADIA IGUACEN	Responsable del Órgano de Contratación	07/09/2018	4737113

Documento firmado digitalmente. Para verificar la validez de la firma acceda a null/VerificacionAction.action
Ayuntamiento de Zaragoza - <http://www.zaragoza.es>



MTE5LzEyODk0MTUvVDE\$

MEDICIONES Y PRESUPUESTO

ID. DOCUMENTO	MTE5LzEyODk0MTUvVDE\$	PáGINA	9 / 25
FIRMADO POR	CARGO FIRMANTE	FECHA FIRMA	ID. FIRMA
25481722E ROBERTO BELLO MUÑOZ	EL Técnico	06/09/2018	4734744
17851402K RAMON VELASCO CAMINA	Responsable de la Unidad Administrativa	06/09/2018	4734816
17201662P MIGUEL A ABADIA IGUACEN	Responsable del Órgano de Contratación	07/09/2018	4737113

PRESUPUESTO Y MEDICIONES

MV ACONDICIONAMIENTO IDE BARRIO DE LA CARTUJA, ZARAGOZA

CÓDIGO	RESUMEN	UDS	LONGITUD	ANCHURA	ALTURA	PARCIALES	CANTIDAD	PRECIO	IMPORTE
CAPÍTULO 01 ACTUACIONES PREVIAS									
01.01	ud LEVANTADO CANASTAS C/R Desmontaje y retirada de canastas del campo existentes, con recuperación de las mismas para dejar a disposición de la propiedad, incluso p.p. de excavación y extracción de entregas de hormigón en masa de anclaje, por medios manuales, retirada de escombros a pie de carga, incluso carga y transporte del material resultante a vertedero y p.p. de medios auxiliares.	1				1,00			
							1,00	211,43	211,43
01.02	ud LEVANTADO PORTERIAS C/R Desmontaje y retirada de porterías del campo existentes, por medios manuales, con recuperación de las mismas para posterior colocación en la misma ubicación (incluida en precio), incluso p.p. pequeño material de anclaje, retirada de escombros a pie de carga, incluso carga y transporte del material resultante a vertedero y p.p. de medios auxiliares.	1				1,00			
							1,00	107,79	107,79
01.03	m LEVANTADO VALLADOS LIGEROS MANO C/R Levantado de vallados de malla de simple torsión, con aprovechamiento del material, por medios manuales, incluso limpieza, posterior instalación para salvar el encintado de la pista y según indicaciones de la D.F., retirada de escombros a pie de carga y transporte a vertedero o planta de reciclaje y con parte proporcional de medios auxiliares, sin medidas de protección colectivas. Medición de longitud realmente ejecutada.								
	Pista baloncesto	2	6,00			12,00			
		1	15,00			15,00			
							27,00	20,17	544,59
01.04	ud AFECCIONES A SERVICIOS Partida respecto afecciones a servicios e infraestructuras que pudieran surgir durante la ejecución de la obra.	1				1,00			
							1,00	500,00	500,00
TOTAL CAPÍTULO 01 ACTUACIONES PREVIAS									1.363,81

Documento firmado digitalmente. Para verificar la validez de la firma acceda a null/VerificaciónAction.action Ayuntamiento de Zaragoza - http://www.zaragoza.es



MTE5LzEyODk0MTUvVDE\$

ID. DOCUMENTO	MTE5LzEyODk0MTUvVDE\$	PáGINA	10 / 25
FIRMADO POR	CARGO FIRMANTE	FECHA FIRMA	ID. FIRMA
25481722E ROBERTO BELLO MUÑOZ	EL Técnico	06/09/2018	4734744
17851402K RAMON VELASCO CAMINA	Responsable de la Unidad Administrativa	06/09/2018	4734816
17201662P MIGUEL A ABADIA IGUACEN	Responsable del Órgano de Contratación	07/09/2018	4737113

PRESUPUESTO Y MEDICIONES

MV ACONDICIONAMIENTO IDE BARRIO DE LA CARTUJA, ZARAGOZA

CÓDIGO	RESUMEN	UDS	LONGITUD	ANCHURA	ALTURA	PARCIALES	CANTIDAD	PRECIO	IMPORTE
CAPÍTULO 02 MOVIMIENTOS DE TIERRA									
02.01	m2 DESBROCE Y LIMPIEZA DE TERRENO A MÁQUINA								
	Desbroce y limpieza superficial del terreno por medios mecánicos de hasta 10 cm de profundidad media, sin carga ni transporte al vertedero, incluida parte proporcional de medios auxiliares.								
	Encintado pista de baloncesto	2	32,10	2,45			157,29		
		2	14,00	2,70			75,60		
	Zona rampa	1	5,00	1,50			7,50		
							240,39	0,64	153,85
02.02	m3 EXCAVACIÓN VACIADO A MÁQUINA TERRENOS COMPACTOS <2 m C/TRANSPORT								
	Excavación a cielo abierto en vaciado de hasta 2 m de profundidad en terrenos compactos, por medios mecánicos, con carga directa sobre camión basculante, incluso transporte de tierras al vertedero a una distancia menor de 10 km, considerando ida y vuelta, canon de vertido y parte proporcional de medios auxiliares. Según C TE-DB-SE-C y NTE-ADV.								
	Encintado pista de baloncesto	2	32,10	2,45	0,20		31,46		
		2	14,00	2,70	0,20		15,12		
	Zona rampa	1	5,00	1,50	0,25		1,88		
							48,46	6,80	329,53
TOTAL CAPÍTULO 02 MOVIMIENTOS DE TIERRA.....									483,38

Documento firmado digitalmente. Para verificar la validez de la firma acceda a null/VerificacionAction.action Ayuntamiento de Zaragoza - http://www.zaragoza.es



MTE5LzEyODk0MTUvVDE\$

ID. DOCUMENTO	MTE5LzEyODk0MTUvVDE\$		PáGINA	11 / 25
FIRMADO POR	CARGO FIRMANTE		FECHA FIRMA	ID. FIRMA
25481722E ROBERTO BELLO MUÑOZ	EL Técnico		06/09/2018	4734744
17851402K RAMON VELASCO CAMINA	Responsable de la Unidad Administrativa		06/09/2018	4734816
17201662P MIGUEL A ABADIA IGUACEN	Responsable del Órgano de Contratación		07/09/2018	4737113

PRESUPUESTO Y MEDICIONES

MV ACONDICIONAMIENTO IDE BARRIO DE LA CARTUJA, ZARAGOZA

CÓDIGO	RESUMEN	UDS	LONGITUD	ANCHURA	ALTURA	PARCIALES	CANTIDAD	PRECIO	IMPORTE
CAPÍTULO 03 PAVIMENTACION									
03.01	m BORDILLO HORMIGÓN MONOCAPA GRIS 8-9x19 cm Bordillo de hormigón monocapa, color gris, de 8-9x19 cm, arista exterior biselada, colocado sobre solera de hormigón HM-20/P/20/I, de 10 cm de espesor, rejuntado y limpieza, sin incluir la excavación previa ni el relleno posterior. Bordillo con marcado C/E y DdP (Declaración de prestaciones) según Reglamento (UE) 305/2011.								
	Encintado pista de baloncesto	2	32,10				64,20		
		2	19,10				38,20		
							102,40	11,55	1.182,72
03.02	m3 EXTENDIDO/COMPACTADO ZAHORRA ARTIFICIAL Z-3 Extendido, nivelado y compactado por medios mecánicos de zahorra artificial Z-3 con aportación de las mismas por tongadas, incluso riego y refino hasta lograr un Próctor Modificado del 98% .								
	Encintado pista de baloncesto	2	32,10	2,45	0,15		23,59		
		2	14,00	2,70	0,15		11,34		
							34,93	16,81	587,17
03.03	m2 PAVIMENTO HORMIGÓN CUARZO Pavimento monolítico para exteriores en color a definir en obra, formado por lámina de polietileno, solera de 15 cm de hormigón HA-25/P/20/I armada con mallazo 15x15x10 y pavimento embebido en la solera, constituido por aglomerado de cuarzo, cemento y colorante de 3/4 mm de espesor, con juntas en superficie de 5 cm de profundidad y en cuadrícula de 5x5 m, juntas de dilatación perimetrales selladas con poliuretano, incluso vertido, fratasado mecánico, pulido y colocado.								
	Encintado pista de baloncesto	2	32,10	2,45			157,29		
		2	14,00	2,70			75,60		
							232,89	25,15	5.857,18
03.04	m2 FRESADO PAVIMENTOS DE HORMIGÓN Fresado de juntas en pavimentos de hormigón, hasta su completa nivelación, incluso barrido y retirada de productos sobrantes a vertedero.								
	Pista Fútbol Sala	6	42,60	0,50			127,80		
		11	23,00	0,50			126,50		
							254,30	2,32	589,98
03.05	m2 LIMPIEZA Y REPARACIÓN DE FISURAS CON MORTERO PATCH BINDE Limpieza con agua a presión, diamantado y lijado de superficie y reparación de fisuras con mortero PATCH BINDER.								
	Pista Fútbol Sala	1	42,60	23,00			293,94	0,3	
							293,94	2,39	702,52
03.06	m2 PINTURA POLIURETANO COLOR P/PAVIMENTO Suministro y puesta en obra de dos manos de pintura de poliuretano alifático bicomponente, aplicable en paredes y suelos previa imprimación epoxi sin disolventes (según EN 13813 SR-B1,5-Cfl-s1, comportamiento al fuego Cfl-s1), incluso preparación del soporte mediante diamantado o lijado para sanear y aspirado del polvo residual . Colores estándar a definir en obra, de acabado satinado. Medida la superficie ejecutada. Se aplicará transcurridas 24/48 horas después de la imprimación. Consumo aproximado: - sobre hormigón 0,20/0,30 kg/m2/capa. Medida la superficie ejecutada. Completa y terminada, lista para el marcaje de las pistas.								
	pista baloncesto	1	32,10	19,10			613,11		
							613,11	7,10	4.353,08
03.07	u MARCAJE BALONCESTO 15x28 m Marcaje y señalización de campo de baloncesto de 15x28 m, con líneas de 5 cm de ancho, continuas o discontinuas, en color a elegir, según normas de la Federación Española de Baloncesto.								
		1					1,00		
							1,00	426,18	426,18
03.08	u MARCAJE MINIBASKET 14x7,5 m Marcaje y señalización de campo de minibasket de 14x7,5 m, con líneas de 5 cm de ancho, continuas o discontinuas, en color a elegir, según normas de la Real Federación Española de Baloncesto.								
		2					2,00		

Documento firmado digitalmente. Para verificar la validez de la firma acceda a null/VerificaciónAction.action Ayuntamiento de Zaragoza - http://www.zaragoza.es



MTE5LzEyODk0MTUvVDE\$

ID. DOCUMENTO	MTE5LzEyODk0MTUvVDE\$		PáGINA	12 / 25
FIRMADO POR	CARGO FIRMANTE		FECHA FIRMA	ID. FIRMA
25481722E ROBERTO BELLO MUÑOZ	EL Técnico		06/09/2018	4734744
17851402K RAMON VELASCO CAMINA	Responsable de la Unidad Administrativa		06/09/2018	4734816
17201662P MIGUEL A ABADIA IGUACEN	Responsable del Órgano de Contratación		07/09/2018	4737113

PRESUPUESTO Y MEDICIONES

MV ACONDICIONAMIENTO IDE BARRIO DE LA CARTUJA, ZARAGOZA

CÓDIGO	RESUMEN	UDS	LONGITUD	ANCHURA	ALTURA	PARCIALES	CANTIDAD	PRECIO	IMPORTE
							2,00	268,70	537,40
03.09	m3 RAMPA HORMIGÓN ARIDO VISTO, 15cm. ARMA.#15x15x6 C/ F. POLI								
	Formación de rampa de hormigón HA-25 N/mm2 de central sin aditivos, fabricado con árido de machaqueo con un tamaño máximo de arido de 8 mm, armado con fibra de polipropileno a razón de 0,9 kg./m3. y mallazo 15x15x6, según detalles de proyecto e indicaciones de la D.F., encofrado a una cara vista y atacado superficialmente con líquidos desactivantes retardadores del fraguado para dejar el árido descubierto de 2/3 mm., preparación de la base, encofrado y desencofrado, extendido, replegado, vibrado, aplicación de aditivos, curado, lavado de la superficie con agua, cepillado hasta dejar el arido de machaqueo visto, aplicación de resinas de acabado, separación del firme con lámina de polietileno y protección con plástico en fases de hormigonado para impedir las salpicaduras de la lechada. Completa y terminada.								
	Av. Constitución								
	rampa acceso	0,5	6,00	1,50	0,60		2,70		
	conexión acera	0,5	1,35	1,50	0,15		0,15		
	a deducir volumen	-1	0,40	1,50	0,27		-0,16		
							2,69	279,68	752,34
	TOTAL CAPÍTULO 03 PAVIMENTACION.....								14.988,57

Documento firmado digitalmente. Para verificar la validez de la firma acceda a null/VerificacionAction.action Ayuntamiento de Zaragoza - http://www.zaragoza.es



MTE5LzEyODk0MTUvVDE\$

ID. DOCUMENTO	MTE5LzEyODk0MTUvVDE\$		PáGINA	13 / 25
FIRMADO POR	CARGO FIRMANTE		FECHA FIRMA	ID. FIRMA
25481722E ROBERTO BELLO MUÑOZ	EL Técnico		06/09/2018	4734744
17851402K RAMON VELASCO CAMINA	Responsable de la Unidad Administrativa		06/09/2018	4734816
17201662P MIGUEL A ABADIA IGUACEN	Responsable del Órgano de Contratación		07/09/2018	4737113

PRESUPUESTO Y MEDICIONES

MV ACONDICIONAMIENTO IDE BARRIO DE LA CARTUJA, ZARAGOZA

CÓDIGO	RESUMEN	UDS	LONGITUD	ANCHURA	ALTURA	PARCIALES	CANTIDAD	PRECIO	IMPORTE
CAPÍTULO 04 CERRAJERIA Y EQUIPAMIENTO									
04.01	u JUEGO CANASTAS MINIBASKET POSTE FIJO SALIDA 100 cm ANTIVANDÁLICA Suministro y montaje de juego de 2 canastas antivandálicas de minibasket, de instalación con poste fijo de 100x100x3mm, salida de canasta desde base a 100 cm; fabricadas conforme a UNE-EN 1270. Disponen de tableros metálicos rectangulares de dimensiones 1200x900 mm, con aros rígidos y redes de cadena. Poste y estructura con acabado pintado/lacado o galvanizado. Totalmente instaladas; i/p.p. de replanteos, excavación por medios mecánicos y manuales, zapata de hormigón para anclaje de las fijaciones del poste, ajustes y medios auxiliares.	2					2,00	1.466,23	2.932,46
04.02	u JUEGO CANASTAS BALONCESTO POSTE FIJO SALIDA 165 cm ANTIVANDÁLICA Suministro y montaje de juego de 2 canastas antivandálicas de baloncesto, de instalación con poste fijo de 100x100x3mm, salida de canasta desde base a 165 cm; fabricadas conforme a UNE-EN 1270. Disponen de tableros metálicos rectangulares de dimensiones 1800x1050 mm, con aros rígidos y redes de cadena. Poste y estructura con acabado pintado y/o galvanizado. Totalmente instaladas; i/p.p. de replanteos, excavación por medios mecánicos y manuales, zapata de hormigón para anclaje de las fijaciones del poste, ajustes y medios auxiliares.	1					1,00	1.502,95	1.502,95
04.03	m VALLA ROLLIZOS HORIZONTALES MADERA 2,00x1,00 m Colocación de valla realizada con rollizos de madera tratada en autoclave de 9 cm de diámetro en horizontal, diseño igual a la existente, con medidas totales de 2,00x1,10 m, incluido recibido, anclaje, remates de pavimento y limpieza. CALLE AUTONOMIA ARAGON	1	91,00				91,00	60,42	5.498,22
04.04	m. BARANDILLA TUBO 90cm. GALVANIZADA Y PINTADA Barandilla de 90 cm. de altura, construida con tubos huecos de acero laminado galvanizado en caliente, con pasamanos superior de diámetro 50x1,5 mm. sobre montantes verticales cada metro de perfil en "T" de 40x8 mm. con prolongación para anclaje, y pasamanos intermedio de 40x1,5 mm. soldados entre sí, elaborada en taller y montaje en obra, Toda la superficie galvanizada y pintada en RAL a definir en obra, incluido recibido de albañilería. Av. Constitución rampa acceso	1,05	6,00				6,30	159,77	1.006,55
TOTAL CAPÍTULO 04 CERRAJERIA Y EQUIPAMIENTO.....									10.940,18

Documento firmado digitalmente. Para verificar la validez de la firma acceda a null/VerificacionAction.action Ayuntamiento de Zaragoza - http://www.zaragoza.es



MTE5LzEyODk0MTUvVDE\$

ID. DOCUMENTO	MTE5LzEyODk0MTUvVDE\$		PáGINA	14 / 25
FIRMADO POR	CARGO FIRMANTE		FECHA FIRMA	ID. FIRMA
25481722E ROBERTO BELLO MUÑOZ	EL Técnico		06/09/2018	4734744
17851402K RAMON VELASCO CAMINA	Responsable de la Unidad Administrativa		06/09/2018	4734816
17201662P MIGUEL A ABADIA IGUACEN	Responsable del Órgano de Contratación		07/09/2018	4737113

PRESUPUESTO Y MEDICIONES

MV ACONDICIONAMIENTO IDE BARRIO DE LA CARTUJA, ZARAGOZA

CÓDIGO	RESUMEN	UDS	LONGITUD	ANCHURA	ALTURA	PARCIALES	CANTIDAD	PRECIO	IMPORTE
CAPÍTULO 05 RED DE RIEGO Y JARDINERIA									
SUBCAPÍTULO 05.01 RED DE RIEGO									
05.01.01	ud ACOMETIDA Y ARQUETA DERIVACION RIEGO POR GOTEO 60x60x65 cm. Acometida y derivación para riego por goteo incluyendo: collarín y llave de toma de 1" sobre tubería general de cualquier diámetro, tubería de PEBD. DN-32 PN-10 de cualquier longitud, colocada en zanja, arqueta de 60 x 60 x 65 cm. con marco y tapa de fundición dúctil conteniendo electroválvula de 1" con filtro regulador de presión, programador automático con batería de duración media 1 año y circuito eléctrico de bajo consumo IP-68, reducción de 1" a 3/4", válvula de retención de 3/4", reducción de 3/4" a 1/2" y demás piezas especiales y accesorios necesarios, obras de tierra y fábrica complementarias, lecho de arena, acoplamiento a la red existente, colocación y prueba.								
	CALLE AUTONOMIA ARAGON	1					1,00		
								516,51	516,51
05.01.02	ml CONDUCT. RIEGO POR GOTEO CON FUNDA PVC. Conducción de agua para riego por goteo compuesta por tubería de polietileno de baja densidad DN-20 PN-10, incluso apertura manual de zanja de 20 x 15 cm., funda de protección de P.V.C. de 63 mm. de diámetro exterior y 3 mm. de espesor, envuelta en un macizo de hormigón HM-12.5 de 20 x 15 cm., suministro, colocación y prueba de la tubería así como parte proporcional de piezas especiales tipo fitting en nudos, reducciones, empalmes, conexiones y terminales.								
	CALLE AUTONOMIA ARAGON	1	90,00				90,00		
								5,58	502,20
05.01.03	ud RIEGO POR GOTEO ALCORQUES TUB. POLIETILENO D=16 mm. Riego por goteo en alcorques formado por tubería de polietileno de 16 mm. de diámetro exterior y cuatro goteros incorporados autocompensantes y antiraíces, incluso piezas especiales, completamente colocada según detalle de planos y en servicio.								
	CALLE AUTONOMIA ARAGON	20					20,00		
								8,24	164,80
TOTAL SUBCAPÍTULO 05.01 RED DE RIEGO.....									1.183,51
SUBCAPÍTULO 05.02 JARDINERIA									
05.02.01	u CELTIS AUSTRALIS 25 cm CEPELLÓN Celtis australis (Almez) de 25 cm de perímetro de tronco, suministrado en cepellón y plantación en hoyo de 1,00x1,00x1,00 m, incluso apertura del mismo con los medios indicados, abonado, formación de alcorque y primer riego.								
		10					10,00		
								85,15	851,50
05.02.02	u CUPRESSOCYPARIS LEYLANDII 2,00-2,50 m Cupressocyparis leylandii de 2,00 a 2,50 m de altura, suministrado en contenedor y plantación en hoyo de 0,80x0,80x0,80 m, incluso apertura del mismo con los medios indicados, abonado, drenaje, formación de alcorque y primer riego.								
		10					10,00		
								55,47	554,70
TOTAL SUBCAPÍTULO 05.02 JARDINERIA.....									1.406,20
TOTAL CAPÍTULO 05 RED DE RIEGO Y JARDINERIA.....									2.589,71

Documento firmado digitalmente. Para verificar la validez de la firma acceda a null/VerificacionAction.action Ayuntamiento de Zaragoza - http://www.zaragoza.es



MTE5LzEyODk0MTUvVDE\$

ID. DOCUMENTO	MTE5LzEyODk0MTUvVDE\$		PáGINA	15 / 25
FIRMADO POR	CARGO FIRMANTE		FECHA FIRMA	ID. FIRMA
25481722E ROBERTO BELLO MUÑOZ	EL Técnico		06/09/2018	4734744
17851402K RAMON VELASCO CAMINA	Responsable de la Unidad Administrativa		06/09/2018	4734816
17201662P MIGUEL A ABADIA IGUACEN	Responsable del Órgano de Contratación		07/09/2018	4737113

PRESUPUESTO Y MEDICIONES

MV ACONDICIONAMIENTO IDE BARRIO DE LA CARTUJA, ZARAGOZA

CÓDIGO	RESUMEN	UDS	LONGITUD	ANCHURA	ALTURA	PARCIALES	CANTIDAD	PRECIO	IMPORTE
CAPÍTULO 06 GESTION DE RESIDUOS									
06.01	ud Gestion Residuos								
	Presupuesto detallado en el Estudio de Gestión de Residuos.								
	NOTA: Esta partida no se certificará sin los correspondientes justificantes del vertedero autorizado.								
		1					1,00		
							1,00	282,78	282,78
TOTAL CAPÍTULO 06 GESTION DE RESIDUOS.....									282,78

Documento firmado digitalmente. Para verificar la validez de la firma acceda a null/VerificacionAction.action Ayuntamiento de Zaragoza - http://www.zaragoza.es



MTE5LzEyODk0MTUvVDE\$

ID. DOCUMENTO	MTE5LzEyODk0MTUvVDE\$		PáGINA	16 / 25
FIRMADO POR	CARGO FIRMANTE		FECHA FIRMA	ID. FIRMA
25481722E ROBERTO BELLO MUÑOZ	EL Técnico		06/09/2018	4734744
17851402K RAMON VELASCO CAMINA	Responsable de la Unidad Administrativa		06/09/2018	4734816
17201662P MIGUEL A ABADIA IGUACEN	Responsable del Órgano de Contratación		07/09/2018	4737113

PRESUPUESTO Y MEDICIONES

MV ACONDICIONAMIENTO IDE BARRIO DE LA CARTUJA, ZARAGOZA

CÓDIGO	RESUMEN	UDS	LONGITUD	ANCHURA	ALTURA	PARCIALES	CANTIDAD	PRECIO	IMPORTE	
CAPÍTULO 07 SEGURIDAD Y SALUD										
07.01	SEGURIDAD Y SALUD TOTAL DE LA OBRA									
	Seguridad y Salud total de la obra de acuerdo al Estudio de Seguridad y Salud redactado por el Técnico correspondiente	1					1,00	813,75	813,75	
								1,00	813,75	813,75
TOTAL CAPÍTULO 07 SEGURIDAD Y SALUD.....									813,75	
TOTAL.....									31.462,18	

Documento firmado digitalmente. Para verificar la validez de la firma acceda a null/VerificacionAction.action Ayuntamiento de Zaragoza - http://www.zaragoza.es



MTE5LzEyODk0MTUvVDE\$

ID. DOCUMENTO	MTE5LzEyODk0MTUvVDE\$		PáGINA	17 / 25
FIRMADO POR	CARGO FIRMANTE		FECHA FIRMA	ID. FIRMA
25481722E ROBERTO BELLO MUÑOZ	EL Técnico		06/09/2018	4734744
17851402K RAMON VELASCO CAMINA	Responsable de la Unidad Administrativa		06/09/2018	4734816
17201662P MIGUEL A ABADIA IGUACEN	Responsable del Órgano de Contratación		07/09/2018	4737113

RESUMEN DE PRESUPUESTO

MV ACONDICIONAMIENTO IDE BARRIO DE LA CARTUJA, ZARAGOZA

CAPITULO	RESUMEN	EUROS
1	ACTUACIONES PREVIAS.....	1.363,81
2	MOVIMIENTOS DE TIERRA.....	483,38
3	PAVIMENTACION.....	14.988,57
4	CERRAJERIA Y EQUIPAMIENTO.....	10.940,18
5	RED DE RIEGO Y JARDINERIA.....	2.589,71
6	GESTION DE RESIDUOS.....	282,78
7	SEGURIDAD Y SALUD.....	813,75
TOTAL EJECUCIÓN MATERIAL		31.462,18
	13,00% Gastos generales.....	4.090,08
	6,00% Beneficio industrial.....	1.887,73
SUMA DE G.G. y B.I.		5.977,81
TOTAL PRESUPUESTO CONTRATA		37.439,99
	21,00% I.V.A.....	7.862,40
TOTAL PRESUPUESTO GENERAL		45.302,39

Asciende el presupuesto general a la expresada cantidad de CUARENTA Y CINCO MIL TRESCIENTOS DOS EUROS con TREINTA Y NUEVE CÉNTIMOS

ZARAGOZA, a Julio 2018.

el arquitecto,

Daniel Moreno Domingo
MSM arquitectos

Documento firmado digitalmente. Para verificar la validez de la firma acceda a null/VerificacionAction.action Ayuntamiento de Zaragoza - http://www.zaragoza.es



MTE5LzEyODk0MTUvVDE\$

ID. DOCUMENTO	MTE5LzEyODk0MTUvVDE\$	PáGINA	18 / 25
FIRMADO POR	CARGO FIRMANTE	FECHA FIRMA	ID. FIRMA
25481722E ROBERTO BELLO MUÑOZ	EL Técnico	06/09/2018	4734744
17851402K RAMON VELASCO CAMINA	Responsable de la Unidad Administrativa	06/09/2018	4734816
17201662P MIGUEL A ABADIA IGUACEN	Responsable del Órgano de Contratación	07/09/2018	4737113

Documento firmado digitalmente. Para verificar la validez de la firma acceda a null/VerificacionAction.action
Ayuntamiento de Zaragoza - <http://www.zaragoza.es>



MTE5LzEyODk0MTUvVDE\$

PLANOS

ID. DOCUMENTO	MTE5LzEyODk0MTUvVDE\$	PáGINA	19 / 25
FIRMADO POR	CARGO FIRMANTE	FECHA FIRMA	ID. FIRMA
25481722E ROBERTO BELLO MUÑOZ	EL Técnico	06/09/2018	4734744
17851402K RAMON VELASCO CAMINA	Responsable de la Unidad Administrativa	06/09/2018	4734816
17201662P MIGUEL A ABADIA IGUACEN	Responsable del Órgano de Contratación	07/09/2018	4737113

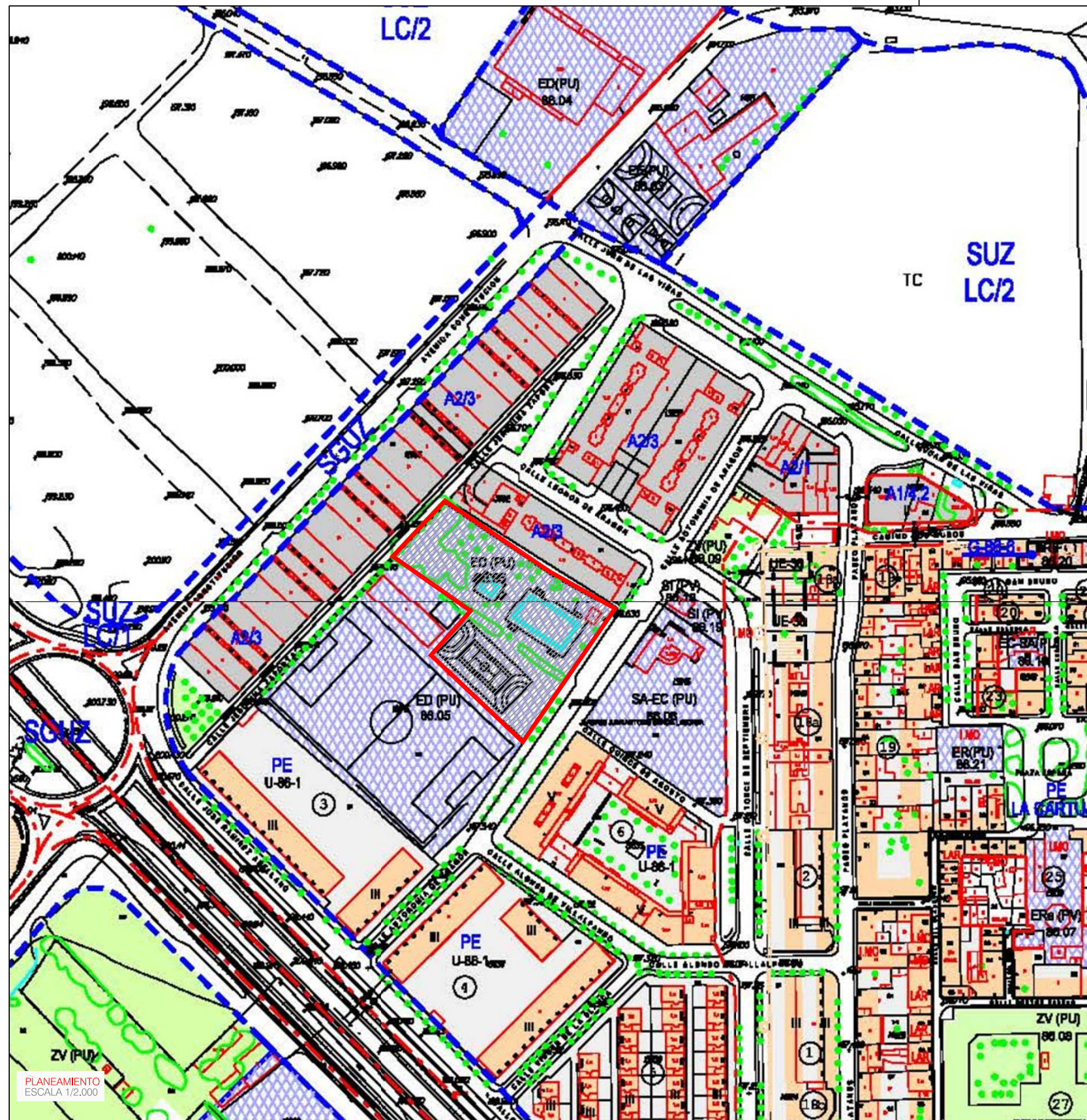

SITUACION
ESCALA 1/4.000

Zaragoza
AYUNTAMIENTO
GERENCIA DE URBANISMO

DIRECCIÓN DE ARQUITECTURA
SERVICIO DE CONSERVACIÓN
SECCIÓN DE INSTALACIÓN DE EQUIPAMIENTOS DEPORTIVOS

MEMORIA VALORADA DE ACONDICIONAMIENTO INSTALACION DEPORTIVA ELEMENTAL, BARRIO DE LA CARTUJA (ZARAGOZA)

PLANO:
SITUACION Y PLANEAMIENTO **0.1**

	ARQUITECTO:	REFERENCIA:	ESCALA:	JULIO 2018
	DANIEL MORENO DOMINGO	344 MV 18	1/2000	REM: 2230
IDENTIFICADOR:		18-012 CRT IDE ACONDICIONAMIENTO-PI-DPZ		

SUELO URBANO		SUELO URBANIZABLE		SUELO NO URBANIZABLE		GENÉRICO		SISTEMAS GENERALES		SUELO URBANO	
CONSOLIDADO	NO CONSOLIDADO	SLZ	No Delimitado	ESPECIAL		SNU G (C)	Cuevas	SGU	Urbano	Planeamiento Recogido	
A1*	B*	SLZ (D)	Delimitado	SNU EN (*)	Ecosistema Natural	SNU G (VT)	Vertido y Tratamiento de Residuos	SGUZ	Urbanizable	Límite de área	
A2*	C1			SNU EP (*)	Productivo Agrario	SNU G (MRT)	Núcleos Rurales Tradicionales	SGUZ	No Urbanizable	Zona verde	
A3*	C2			SNU EC	Patrimonio Cultural					Parcela edificable	
A4*	D1			SNU ET	Transición al Ebro					Nueva alineación	
A5*	D2			SNU ES (*)	Sectorial y Complementaria					Espacio libre privado	
					Categoría)						

ID. DOCUMENTO	MTE5LzEyODk0MTUwVDE\$			PÁGINA	20 / 25
FIRMADO POR	CARGO FIRMANTE		FECHA FIRMA	ID. FIRMA	
25481722E ROBERTO BELLO MUÑOZ	EL Técnico		06/09/2018	4734744	
17851402K RAMON VELASCO CAMINA	Responsable de la Unidad Administrativa		06/09/2018	4734816	
17201662P MIGUEL A ABADIA IGUACEN	Responsable del Órgano de Contratación		07/09/2018	4737113	

Documento firmado digitalmente. Para verificar la validez de la firma acceda a null/VerificacionAction.action Ayuntamiento de Zaragoza - http://www.zaragoza.es



MTE5LzEyODk0MTUwVDE\$

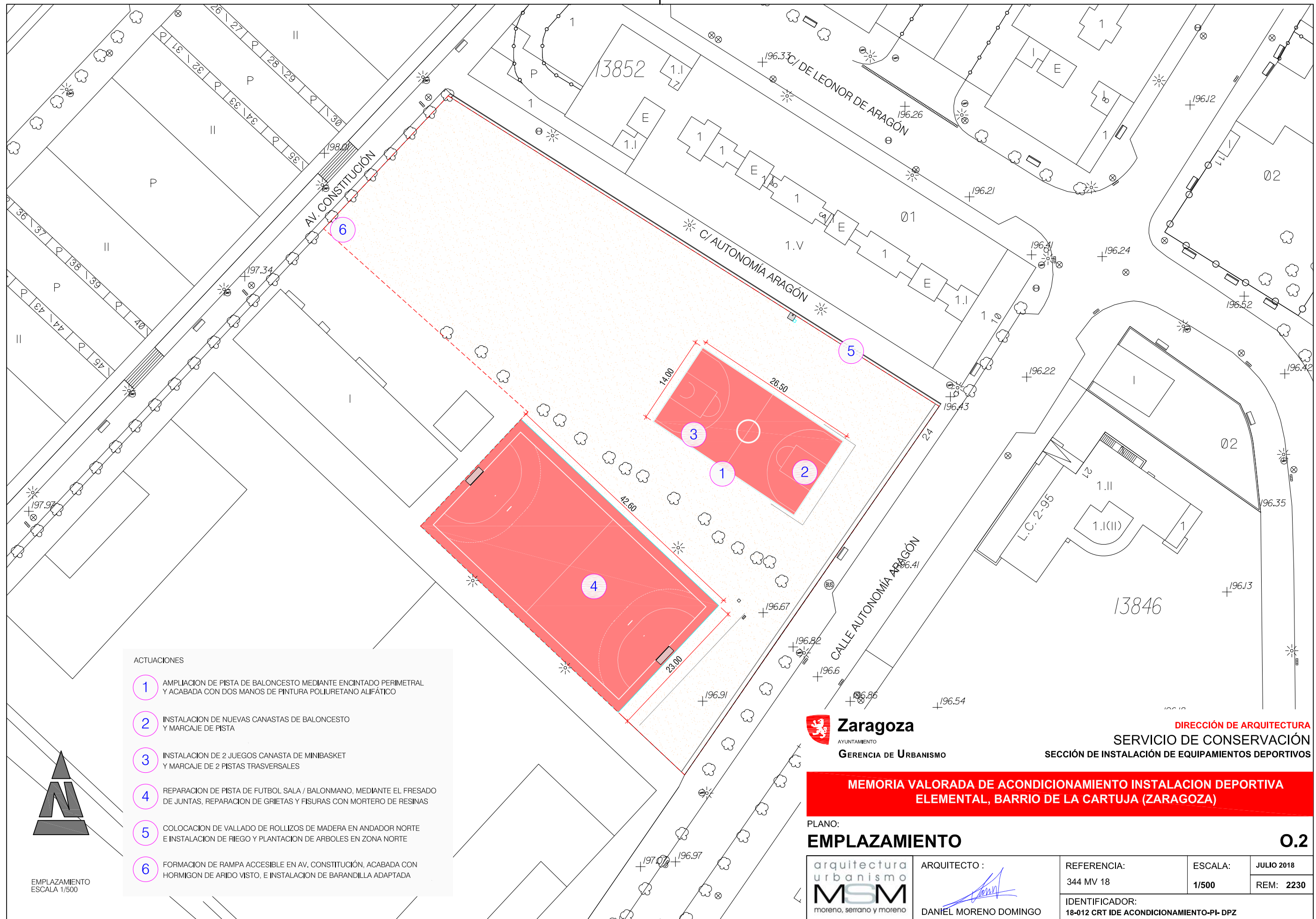

ACTUACIONES

- 1 AMPLIACION DE PISTA DE BALONCESTO MEDIANTE ENCINTADO PERIMETRAL Y ACABADA CON DOS MANOS DE PINTURA POLIURETANO ALIFÁTICO
- 2 INSTALACION DE NUEVAS CANASTAS DE BALONCESTO Y MARCAJE DE PISTA
- 3 INSTALACION DE 2 JUEGOS CANASTA DE MINIBASKET Y MARCAJE DE 2 PISTAS TRASVERSALES
- 4 REPARACION DE PISTA DE FUTBOL SALA / BALONMANO, MEDIANTE EL FRESADO DE JUNTAS, REPARACION DE GRIETAS Y FISURAS CON MORTERO DE RESINAS
- 5 COLOCACION DE VALLADO DE ROLLIZOS DE MADERA EN ANDADOR NORTE E INSTALACION DE RIEGO Y PLANTACION DE ARBOLES EN ZONA NORTE
- 6 FORMACION DE RAMPA ACCESIBLE EN AV. CONSTITUCIÓN, ACABADA CON HORMIGON DE ARIDO VISTO, E INSTALACION DE BARANDILLA ADAPTADA



EMPLAZAMIENTO
ESCALA 1/500

Zaragoza
AYUNTAMIENTO
GERENCIA DE URBANISMO

DIRECCIÓN DE ARQUITECTURA
SERVICIO DE CONSERVACIÓN
SECCIÓN DE INSTALACIÓN DE EQUIPAMENTOS DEPORTIVOS

MEMORIA VALORADA DE ACONDICIONAMIENTO INSTALACION DEPORTIVA ELEMENTAL, BARRIO DE LA CARTUJA (ZARAGOZA)

PLANO: **EMPLAZAMIENTO** **0.2**

arquitectura urbanismo MSM moreno, serrano y moreno	ARQUITECTO: 	REFERENCIA: 344 MV 18	ESCALA: 1/500	JULIO 2018 REM: 2230
	DANIEL MORENO DOMINGO	IDENTIFICADOR: 18-012 CRT IDE ACONDICIONAMIENTO-PI-DPZ		

Documento firmado digitalmente. Para verificar la validez de la firma acceda a null/VerificacionAction.action Ayuntamiento de Zaragoza - http://www.zaragoza.es



MTE5LzEyODk0MTUwVDE\$

ID. DOCUMENTO	MTE5LzEyODk0MTUwVDE\$		PÁGINA	21 / 25
FIRMADO POR	CARGO FIRMANTE	FECHA FIRMA	ID. FIRMA	
25481722E ROBERTO BELLO MUÑOZ	EL Técnico	06/09/2018	4734744	
17851402K RAMON VELASCO CAMINA	Responsable de la Unidad Administrativa	06/09/2018	4734816	
17201662P MIGUEL A ABADIA IGUACEN	Responsable del Órgano de Contratación	07/09/2018	4737113	

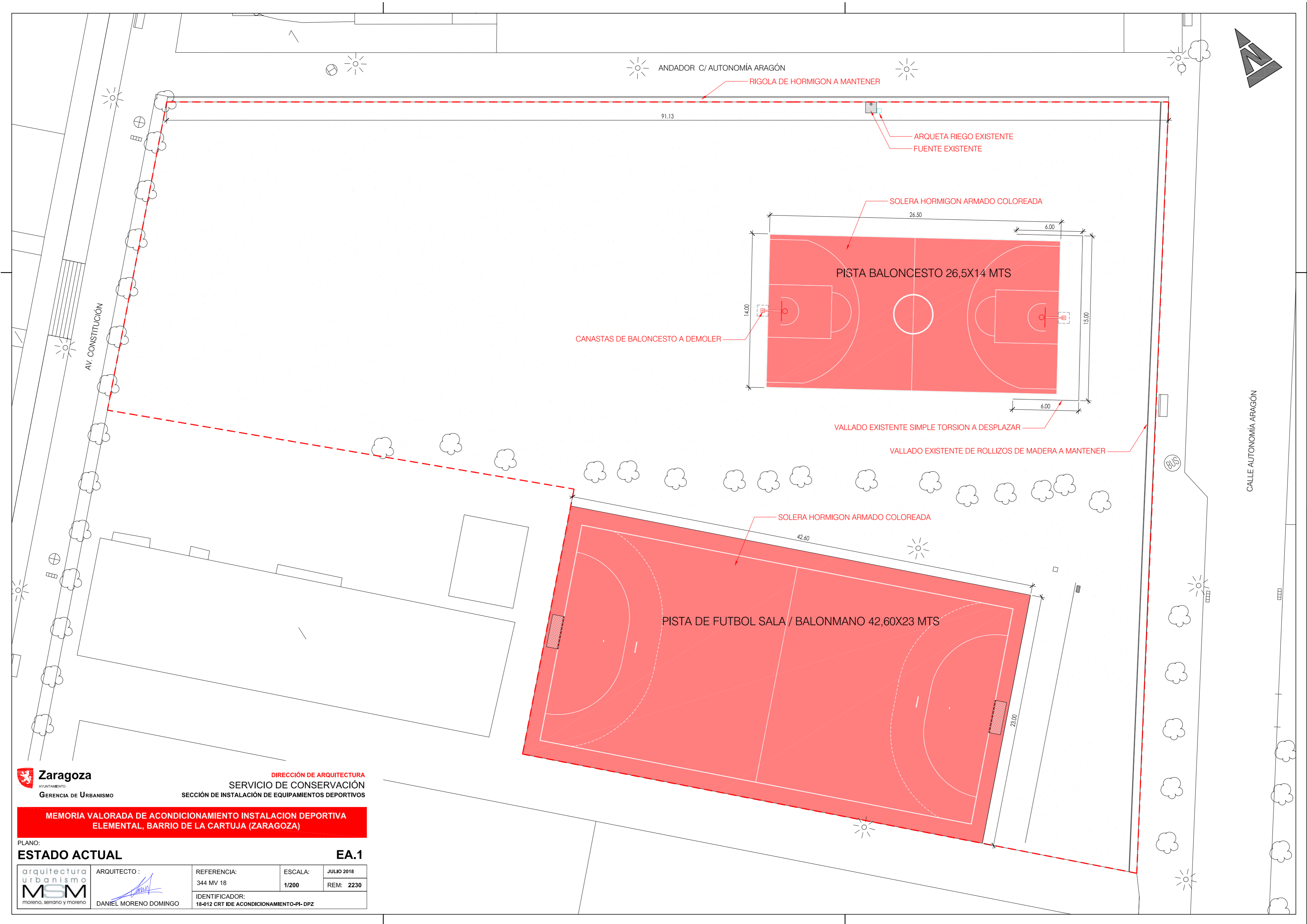

Zaragoza
AYUNTAMIENTO
GERENCIA DE URBANISMO

DIRECCIÓN DE ARQUITECTURA
SERVICIO DE CONSERVACIÓN
SECCIÓN DE INSTALACIÓN DE EQUIPAMENTOS DEPORTIVOS

MEMORIA VALORADA DE ACONDICIONAMIENTO INSTALACION DEPORTIVA
ELEMENTAL, BARRIO DE LA CARTUJA (ZARAGOZA)

PLANO: **ESTADO ACTUAL** **EA.1**

arquitectura urbanismo MSM moreno, serrano y moreno	ARQUITECTO: <i>[Firma]</i> DANIEL MORENO DOMINGO	REFERENCIA: 344 MV 18	ESCALA: 1/200	JULIO 2018
		IDENTIFICADOR: 18-012 CRT IDE ACONDICIONAMIENTO-PI-DPZ		REM: 2230

ID. DOCUMENTO	MTE5LzEyODk0MTUvVDES	PÁGINA	22 / 25
FIRMADO POR	CARGO FIRMANTE	FECHA FIRMA	ID. FIRMA
25481722E ROBERTO BELLO MUÑOZ	EL Técnico	06/09/2018	4734744
17851402K RAMON VELASCO CAMINA	Responsable de la Unidad Administrativa	06/09/2018	4734816
17201662P MIGUEL A ABADIA IGUACEN	Responsable del Órgano de Contratación	07/09/2018	4737113

Documento firmado digitalmente. Para verificar la validez de la firma acceda a null/VerificacionAction.action Ayuntamiento de Zaragoza - http://www.zaragoza.es



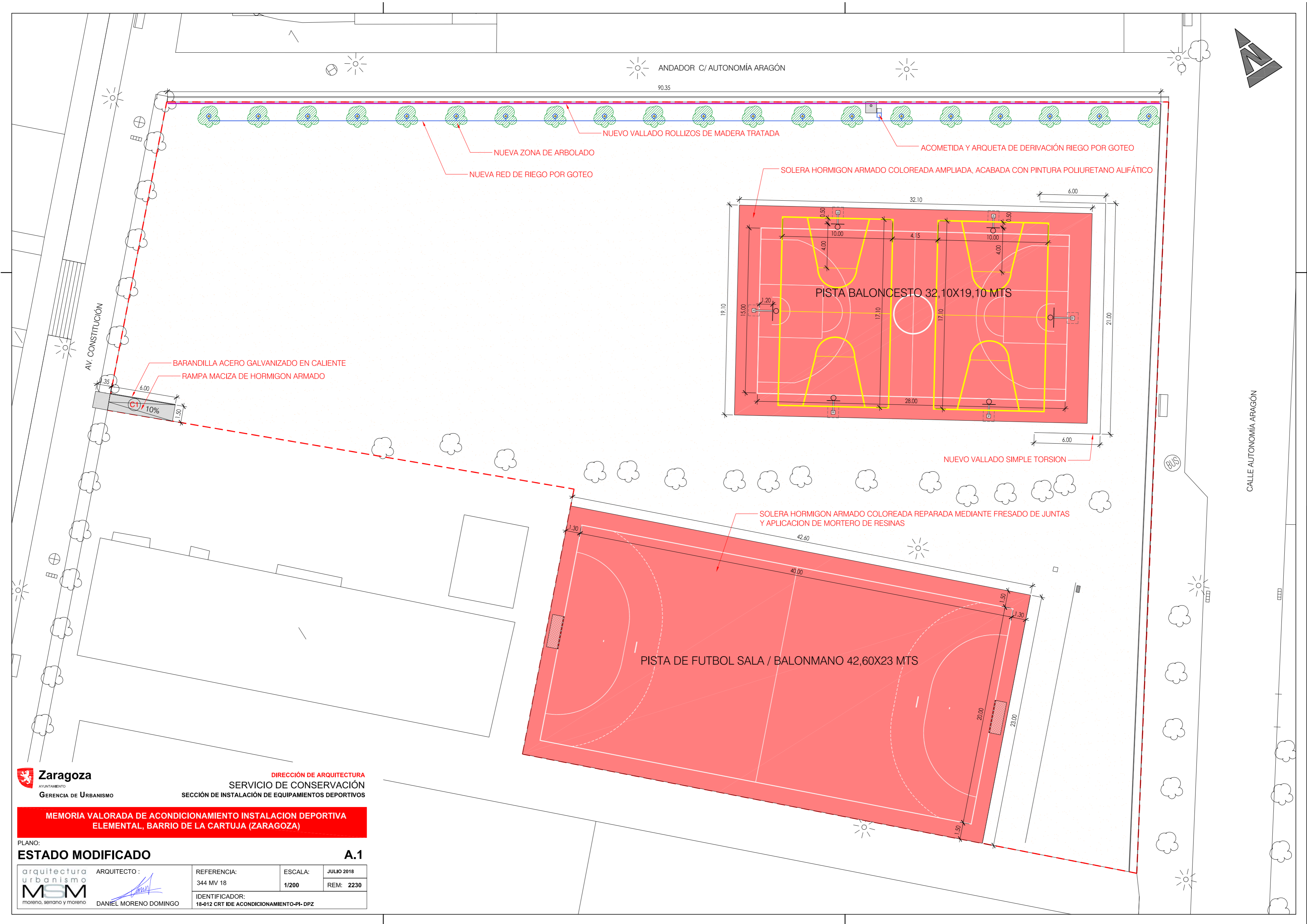

Zaragoza
AYUNTAMIENTO
GERENCIA DE URBANISMO

DIRECCIÓN DE ARQUITECTURA
SERVICIO DE CONSERVACIÓN
SECCIÓN DE INSTALACIÓN DE EQUIPAMENTOS DEPORTIVOS

MEMORIA VALORADA DE ACONDICIONAMIENTO INSTALACION DEPORTIVA
ELEMENTAL, BARRIO DE LA CARTUJA (ZARAGOZA)

PLANO:
ESTADO MODIFICADO

A.1

arquitectura urbanismo MSM moreno, serrano y moreno	ARQUITECTO: <i>[Firma]</i> DANIEL MORENO DOMINGO	REFERENCIA: 344 MV 18	ESCALA: 1/200	JULIO 2018
		IDENTIFICADOR: 18-012 CRT IDE ACONDICIONAMIENTO-PI-DPZ		REM: 2230

ID. DOCUMENTO	MTE5LzEyODk0MTUwVDE\$	PÁGINA	23 / 25
FIRMADO POR	CARGO FIRMANTE	FECHA FIRMA	ID. FIRMA
25481722E ROBERTO BELLO MUÑOZ	EL Técnico	06/09/2018	4734744
17851402K RAMON VELASCO CAMINA	Responsable de la Unidad Administrativa	06/09/2018	4734816
17201662P MIGUEL A ABADIA IGUACEN	Responsable del Órgano de Contratación	07/09/2018	4737113

Documento firmado digitalmente. Para verificar la validez de la firma acceda a null/VerificacionAction.action Ayuntamiento de Zaragoza - http://www.zaragoza.es



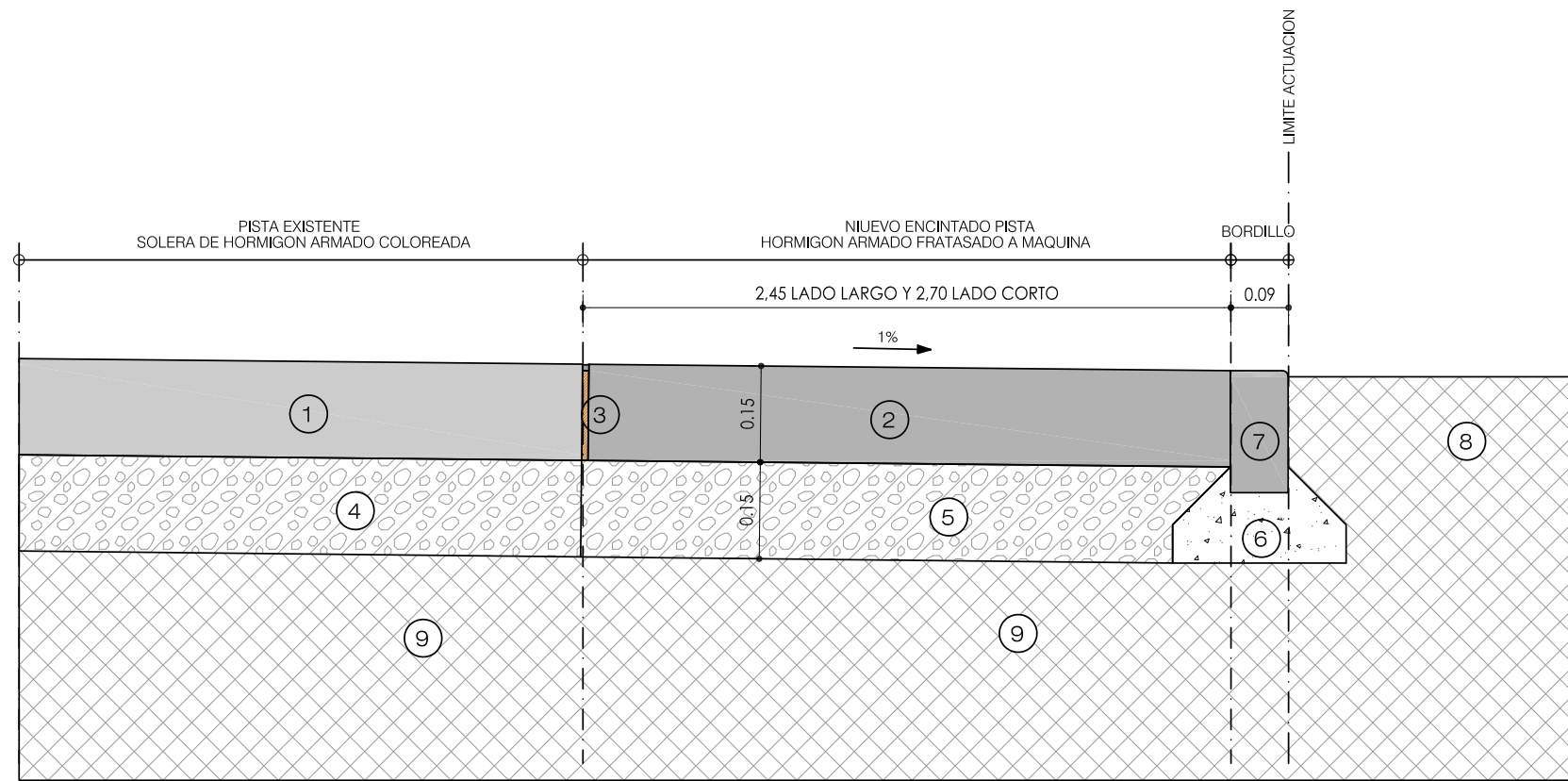

LEYENDA

- ① PISTA EXISTENTE DE SOLERA COLOREADA DE HORMIGON ARMADO A MANTENER, ACABADA CON DOS MANOS DE PINTURA POLIURETANO ALIFÁTICO
- ② ENCINTADO DE PISTA CON SOLERA ARMADA, HA-25 CON #15X15XØ6 DE 15 CM. Y FIBRA DE POLIPROPILENO, ACABADA CON DOS MANOS DE PINTURA POLIURETANO ALIFÁTICO
- ③ JUNTA DE POREXPAN 1 CM., SELLADA CON MASILLA DE POLIURETANO
- ④ SUB-BASE GRANULAR EXISTENTE
- ⑤ SUB-BASE GRANULAR COMPACTADA 98% P.M.
- ⑥ ASIENTO DE HORMIGON HM-20
- ⑦ BORDILLO HORMIGON PREFABRICADO
- ⑧ TERRENO EXISTENTE
- ⑨ TERRENO SELECCIONADO O ADECUADO

NOTAS:

SE REALIZARAN JUNTAS TRANSVERSALES DE RETRACCION CADA 4 METROS. LAS JUNTA DE RETRACCION SE REALIZARAN POR EL METODO DE SERRADO, DEBIENDO REALIZARSE EN CASO DE AMBIENTES CALUROSOS ENTRE LAS 6 Y 24 HORAS A PARTIR DE LA PUESTA EN OBRA DEL HORMIGON. EN CASO DE AMBIENTES FRIOS, SE EJECUTARAN ANTES DE 48 HORAS.

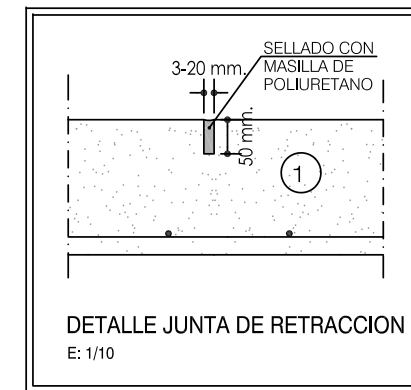

SECCIÓN TIPO
ESCALA 1/10

- ⓐ1 BARANDILLAS EXTERIORES
- ELEMENTOS METALICOS: ACERO GALVANIZADO Y PINTADO
- EN RAMPAS PASAMANOS SEGUN NORMATIVA DE ACCESIBILIDAD

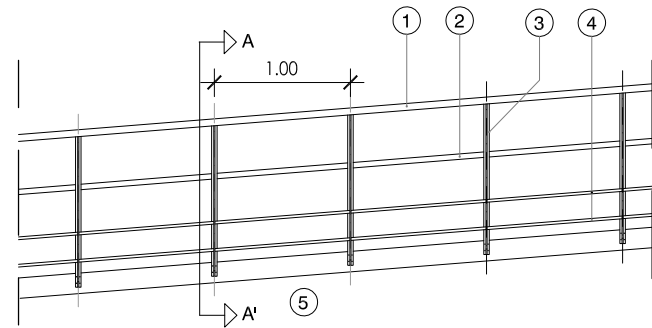

ALZADO
E. 1/50

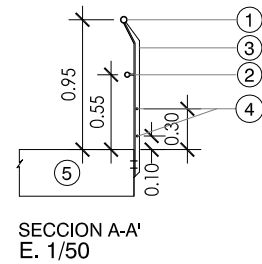

SECCION A-A'
E. 1/50

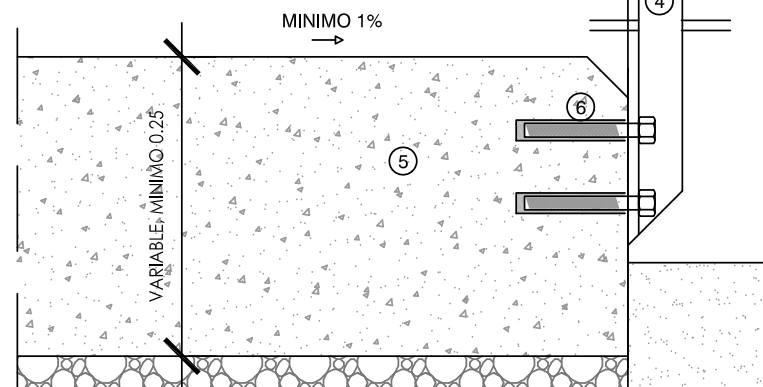

DETALLE
E. 1/5

LEYENDA

- ① PASAMANOS TUBO Ø 50X1,5 mm
- ② PASAMANOS TUBO Ø 40X1,5 mm
- ③ PERFIL EN T 40X8 mm
- ④ BARRA Ø15 mm
- ⑤ RAMPA DE HORMIGON HA-25
- ⑥ TORNILLO DE ACERO INOXIDABLE FIJADO CON RESINA EPOXI

Zaragoza
AYUNTAMIENTO
GERENCIA DE URBANISMO

DIRECCIÓN DE ARQUITECTURA
SERVICIO DE CONSERVACIÓN
SECCIÓN DE INSTALACIÓN DE EQUIPAMENTOS DEPORTIVOS

MEMORIA VALORADA DE ACONDICIONAMIENTO INSTALACION DEPORTIVA ELEMENTAL, BARRIO DE LA CARTUJA (ZARAGOZA)

PLANO:

DETALLE ENCINTADO SOLERA

A.2

arquitectura urbanismo MSM moreno, serrano y moreno	ARQUITECTO:	REFERENCIA:	ESCALA:	JULIO 2018
	DANIEL MORENO DOMINGO	344 MV 18	S/E	REM: 2230
IDENTIFICADOR:		18-012 CRT IDE ACONDICIONAMIENTO-PI-DPZ		

ID. DOCUMENTO	MTE5LzEyODk0MTUvVDE\$	PÁGINA	24 / 25
FIRMADO POR	CARGO FIRMANTE	FECHA FIRMA	ID. FIRMA
25481722E ROBERTO BELLO MUÑOZ	EL Técnico	06/09/2018	4734744
17851402K RAMON VELASCO CAMINA	Responsable de la Unidad Administrativa	06/09/2018	4734816
17201662P MIGUEL A ABADIA IGUACEN	Responsable del Órgano de Contratación	07/09/2018	4737113



MTE5LzEyODk0MTUvVDE\$

SECCION

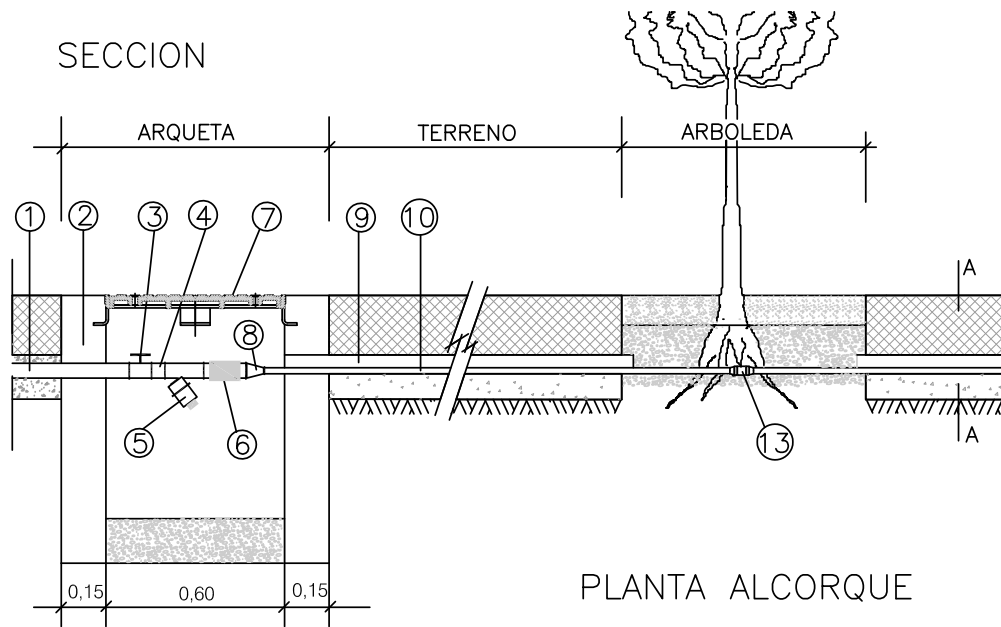

PLANTA ALCORQUE

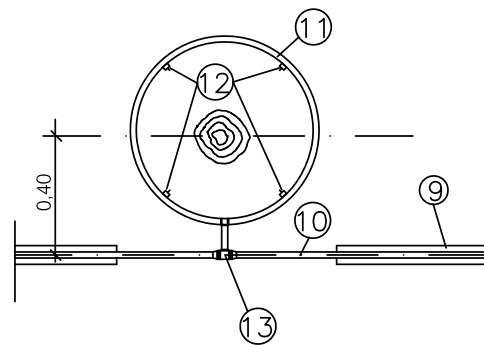

- ① ACOMETIDA Y DERIVACION DE ARQUETA EXISTENTE
- ② ARQUETA DE HORMIGON HM-15 0,60X0,60
- ③ LLAVE DE PASO DE ESFERA DE 1"
- ④ MANGUITO DE UNION
- ⑤ FILTRO
- ⑥ VALVULA DE RETENCION DE 1"
- ⑦ TAPA DE ARQUETA
- ⑧ REDUCCION A 20 mm.Ø
- ⑨ TUBERIA DE PVC63mm.Ø
- ⑩ TUBERIA POLIETILENO 20 mm.Ø
- ⑪ TUBERIA POLIETILENO 16 mm.Ø
- ⑫ GOTERO (2,2 Litros/hora)
- ⑬ T ROSCADA

SECCION A-A

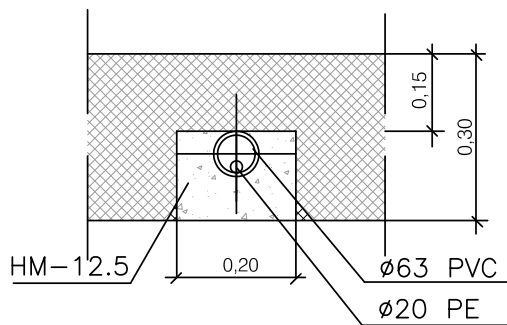

DIRECCIÓN DE ARQUITECTURA
SERVICIO DE CONSERVACIÓN
SECCIÓN DE INSTALACIÓN DE EQUIPAMIENTOS DEPORTIVOS

MEMORIA VALORADA DE ACONDICIONAMIENTO INSTALACION DEPORTIVA ELEMENTAL, BARRIO DE LA CARTUJA (ZARAGOZA)

PLANO:

DETALLE DE RIEGO POR GOTEO

A.3



ARQUITECTO :
[Signature]
DANIEL MORENO DOMINGO

REFERENCIA:
344 MV 18

ESCALA:
S/E

JULIO 2018
REM: 2230

IDENTIFICADOR:
18-012 CRT IDE ACONDICIONAMIENTO DPZ E1

Documento firmado digitalmente. Para verificar la validez de la firma acceda a null/VerificacionAction.action Ayuntamiento de Zaragoza - http://www.zaragoza.es



MTE5LzEyODk0MTUvVDE\$

ID. DOCUMENTO	MTE5LzEyODk0MTUvVDE\$	Página	25 / 25
FIRMADO POR	CARGO FIRMANTE	FECHA FIRMA	ID. FIRMA
25481722E ROBERTO BELLO MUÑOZ	EL Técnico	06/09/2018	4734744
17851402K RAMON VELASCO CAMINA	Responsable de la Unidad Administrativa	06/09/2018	4734816
17201662P MIGUEL A ABADIA IGUACEN	Responsable del Órgano de Contratación	07/09/2018	4737113