

# PLIEGO DE CONDICIONES



**PROYECTO REFORMA EN ZONA DE PISCINAS  
EN CDM GRAN VIA**

**16-018 UNI CDM GRAN VIA ZONA PISCINAS REFORMA P1**

## **DIRECCIÓN DE SERVICIOS DE ARQUITECTURA**

SECCIÓN:

OFICINA DE PROYECTOS DE ARQUITECTURA

DOCTOR ARQUITECTO: JOSE JAVIER GALLARDO ORTEGA

MAYO / 2016



**PLIEGO DE CONDICIONES PARTICULARES DE EJECUCIÓN**

**APARTADOS:**

- A. DISPOSICIONES GENERALES**
- B. DISPOSICIONES FACULTATIVAS**
- C. DISPOSICIONES ECONÓMICAS**
- D. CONDICIONES DE LOS MATERIALES**

**A. DISPOSICIONES GENERALES**

**Naturaleza y objeto del pliego general**

Artículo 1. El presente Pliego de Condiciones particulares del Proyecto tiene por finalidad regular la ejecución de las obras fijando los niveles técnicos y de calidad exigibles, precisando las intervenciones que corresponden, según el contrato y con arreglo a la legislación aplicable, al Promotor o dueño de la obra, al Contratista o constructor de la misma, sus técnicos y encargados, al Arquitecto y al Aparejador o Arquitecto Técnico, así como las relaciones entre todos ellos y sus correspondientes obligaciones en orden al cumplimiento del contrato de obra

Complementariamente, serán de obligado cumplimiento las condiciones especificadas en la Orden de 4 de junio de 1973, Pliego de condiciones de la Dirección General de Arquitectura y el Código Técnico de la Edificación.

**Documentación del contrato de obra**

Artículo 2. Integran el contrato los siguientes documentos relacionados por orden de prelación en cuanto al valor de sus especificaciones en caso de omisión o aparente contradicción:

1º Las condiciones fijadas en el propio documento de contrato de empresa o arrendamiento de obra, si existiera.

2º El pliego de condiciones particulares.

3º El presente pliego general de condiciones.

4º El resto de la documentación de proyecto (memoria, planos, mediciones y presupuesto).

En las obras que lo requieran, también formarán parte el estudio de seguridad y salud y el proyecto de control de calidad de la edificación.

Deberá incluir las condiciones y delimitación de los campos de actuación de laboratorios y entidades de control de calidad, si la obra lo requiriese.

Las órdenes e instrucciones de la dirección facultativa de la obras se incorporan al proyecto como interpretación, complemento o precisión de sus determinaciones.

En cada documento, las especificaciones literales prevalecen sobre las gráficas y en los planos, la cota prevalece sobre la medida a escala.

**B. DISPOSICIONES FACULTATIVAS**

**Delimitación general de funciones técnicas**

Artículo 3. Ámbito de aplicación de la Ley de Ordenación de la Edificación

La Ley de Ordenación de la Edificación (LOE) es de aplicación al proceso de la edificación, entendiéndose por tal la acción y el resultado de construir un edificio de carácter permanente, público o privado, cuyo uso principal esté comprendido en los siguientes grupos:

- a. Administrativo, sanitario, religioso, residencial en todas sus formas, docente y cultural.
- b. Aeronáutico; agropecuario; de la energía; de la hidráulica; minero; de telecomunicaciones (referido a la ingeniería de las telecomunicaciones); del transporte terrestre, marítimo, fluvial y aéreo; forestal; industrial; naval; de la ingeniería de saneamiento e higiene, y accesorio a las obras de ingeniería y su explotación.



- c. Todas las demás edificaciones cuyos usos no estén expresamente relacionados en los grupos anteriores.

Cuando el proyecto a realizar tenga por objeto la construcción de edificios para los usos indicados en el grupo a) la titulación académica y profesional habilitante será la de arquitecto.

Cuando el proyecto a realizar tenga por objeto la construcción de edificios para los usos indicados en el grupo b) la titulación académica y profesional habilitante, con carácter general, será la de ingeniero, ingeniero técnico o arquitecto y vendrá determinada por las disposiciones legales vigentes para cada profesión, de acuerdo con sus respectivas especialidades y competencias específicas.

Cuando el proyecto a realizar tenga por objeto la construcción de edificios para los usos indicados en el grupo c) la titulación académica y profesional habilitante será la de arquitecto, arquitecto técnico, ingeniero o ingeniero técnico y vendrá determinada por las disposiciones legales vigentes para cada profesión, de acuerdo con sus especialidades y competencias específicas.

#### EL PROMOTOR

Será promotor cualquier persona, física o jurídica, pública o privada, que, individual o colectivamente decida, impulse, programe o financie, con recursos propios o ajenos, las obras de edificación para sí o para su posterior enajenación, entrega o cesión a terceros bajo cualquier título.

Son obligaciones del promotor:

- Ostentar sobre el solar la titularidad de un derecho que le faculte para construir en él.
- Facilitar la documentación e información previa necesaria para la redacción del proyecto, así como autorizar al director de obra las posteriores modificaciones del mismo.
- Gestionar y obtener las preceptivas licencias y autorizaciones administrativas, así como suscribir el acta de recepción de la obra.
- Designar al coordinador de seguridad y salud para el proyecto y la ejecución de la obra.
- Suscribir los seguros previstos en la LOE.
- Entregar al adquirente, en su caso, la documentación de obra ejecutada, o cualquier otro documento exigible por las administraciones competentes.

#### EL PROYECTISTA

Artículo 4. Son obligaciones del proyectista:

- Estar en posesión de la titulación académica y profesional habilitante de arquitecto, arquitecto técnico o ingeniero técnico, según corresponda, y cumplir las condiciones exigibles para el ejercicio de la profesión. En caso de personas jurídicas, designar al técnico redactor del proyecto que tenga la titulación profesional habilitante.
- Redactar el proyecto con sujeción a la normativa vigente y a lo que se haya establecido en el contrato y entregarlo, con los visados que en su caso fueran preceptivos.
- Acordar, en su caso, con el promotor la contratación de colaboraciones parciales.

#### EL CONSTRUCTOR

Artículo 5. Son obligaciones del constructor:

- Ejecutar la obra con sujeción al proyecto, a la legislación aplicable y a las instrucciones del director de obra y del director de la ejecución de la obra, a fin de alcanzar la calidad exigida en el proyecto.
- Tener la titulación o capacitación profesional que habilita para el cumplimiento de las condiciones exigibles para actuar como constructor.
- Designar al jefe de obra que asumirá la representación técnica del constructor en la obra y que por su titulación o experiencia deberá tener la capacitación adecuada de acuerdo con las características y la complejidad de la obra.
- Asignar a la obra los medios humanos y materiales que su importancia requiera.
- Organizar los trabajos de construcción, redactando los planes de obra que se precisen y proyectando o autorizando las instalaciones provisionales y medios auxiliares de la obra.
- Elaborar el plan de seguridad y salud de la obra en aplicación del estudio correspondiente, y disponer, en todo caso, la ejecución de las medidas preventivas, velando por su cumplimiento y por la observancia de la normativa vigente en materia de seguridad y salud en el trabajo.
- Atender las indicaciones y cumplir las instrucciones del coordinador en materia de seguridad y salud durante la ejecución de la obra, y en su caso de la dirección facultativa.
- Formalizar las subcontrataciones de determinadas partes o instalaciones de la obra dentro de los límites establecidos en el contrato.
- Firmar el acta de replanteo o de comienzo y el acta de recepción de la obra.
- Ordenar y dirigir la ejecución material con arreglo al proyecto, a las normas técnicas y a las reglas de la buena construcción. A tal efecto, ostenta la jefatura de todo el personal que intervenga en la obra y coordina las intervenciones de los subcontratistas.
- Asegurar la idoneidad de todos y cada uno de los materiales y elementos constructivos que se utilicen, comprobando los preparados en obra y rechazando, por iniciativa propia o por prescripción del aparejador



o arquitecto técnico, los suministros o prefabricados que no cuenten con las garantías o documentos de idoneidad requeridos por las normas de aplicación.

l) Custodiar los libros de órdenes y seguimiento de la obra, así como los de seguridad y salud y el del control de calidad, éstos si los hubiere, y dar el enterado a las anotaciones que en ellos se practiquen.

m) Facilitar al aparejador o arquitecto técnico con antelación suficiente, los materiales precisos para el cumplimiento de su cometido.

n) Preparar las certificaciones parciales de obra y la propuesta de liquidación final.

o) Suscribir con el promotor las actas de recepción provisional y definitiva.

p) Concertar los seguros de accidentes de trabajo y de daños a terceros durante la obra.

q) Facilitar al director de obra los datos necesarios para la elaboración de la documentación de la obra ejecutada.

r) Facilitar el acceso a la obra a los laboratorios y entidades de control de calidad contratados y debidamente homologados para el cometido de sus funciones.

s) Suscribir las garantías por daños materiales ocasionados por vicios y defectos de la construcción previstas en el artículo 19 de la LOE.

#### EL DIRECTOR DE OBRA

Artículo 6. Corresponde al director de obra:

a) Estar en posesión de la titulación académica y profesional habilitante de arquitecto, arquitecto técnico, ingeniero o ingeniero técnico, según corresponda, y cumplir las condiciones exigibles para el ejercicio de la profesión. En caso de personas jurídicas, designar al técnico director de obra que tenga la titulación profesional habilitante.

b) Verificar el replanteo y la adecuación de la cimentación y de la estructura proyectada a las características geotécnicas del terreno.

c) Dirigir la obra coordinándola con el proyecto de ejecución, facilitando su interpretación técnica, económica y estética.

d) Asistir a las obras, cuantas veces lo requiera su naturaleza y complejidad, a fin de resolver las contingencias que se produzcan en la obra y consignar en el libro de órdenes y asistencias las instrucciones precisas para la correcta interpretación del proyecto.

e) Elaborar, a requerimiento del promotor o con su conformidad, eventuales modificaciones del proyecto, que vengan exigidas por la marcha de la obra siempre que las mismas se adapten a las disposiciones normativas contempladas y observadas en la redacción del proyecto.

f) Coordinar, junto al aparejador o arquitecto técnico, el programa de desarrollo de la obra y el proyecto de control de calidad de la obra, con sujeción al Código Técnico de la Edificación (CTE) y a las especificaciones del proyecto.

g) Comprobar, junto al aparejador o arquitecto técnico, los resultados de los análisis e informes realizados por laboratorios y/o entidades de control de calidad.

h) Coordinar la intervención en obra de otros técnicos que, en su caso, concurran a la dirección con función propia en aspectos de su especialidad.

i) Dar conformidad a las certificaciones parciales de obra y la liquidación final.

j) Suscribir el acta de replanteo o de comienzo de obra y el certificado final de obra, así como conformar las certificaciones parciales y la liquidación final de las unidades de obra ejecutadas, con los visados que en su caso fueran preceptivos.

k) Asesorar al promotor durante el proceso de construcción y especialmente en el acto de la recepción.

l) Preparar con el contratista la documentación gráfica y escrita del proyecto definitivamente ejecutado para entregarlo al promotor.

m) A dicha documentación se adjuntará, al menos, el acta de recepción, la relación identificativa de los agentes que han intervenido durante el proceso de edificación, así como la relativa a las instrucciones de uso y mantenimiento del edificio y sus instalaciones, de conformidad con la normativa que le sea de aplicación. Esta documentación constituirá el libro del edificio y será entregada a los usuarios finales del edificio.

#### EL DIRECTOR DE LA EJECUCIÓN DE LA OBRA

Artículo 7. Corresponde al aparejador o arquitecto técnico la dirección de la ejecución de la obra, que formando parte de la dirección facultativa, asume la función técnica de dirigir la ejecución material de la obra y de controlar cualitativa y cuantitativamente la construcción y la calidad de lo edificado. Siendo sus funciones específicas:

a) Estar en posesión de la titulación académica y profesional habilitante y cumplir las condiciones exigibles para el ejercicio de la profesión. En caso de personas jurídicas, designar al técnico director de la ejecución de la obra que tenga la titulación profesional habilitante.

b) Redactar el documento de estudio y análisis del proyecto para elaborar los programas de organización y de desarrollo de la obra.



- c) Planificar, a la vista del proyecto arquitectónico, del contrato y de la normativa técnica de aplicación, el control de calidad y económico de las obras.
- d) Redactar, cuando se le requiera, el estudio de los sistemas adecuados a los riesgos del trabajo en la realización de la obra y aprobar el Estudio de seguridad y salud para la aplicación del mismo.
- e) Redactar, cuando se le requiera, el proyecto de control de calidad de la edificación, desarrollando lo especificado en el proyecto de ejecución.
- f) Efectuar el replanteo de la obra y preparar el acta correspondiente, suscribiéndola en unión del arquitecto y del constructor.
- g) Comprobar las instalaciones provisionales, medios auxiliares y medidas de seguridad y salud en el trabajo, controlando su correcta ejecución.
- h) Realizar o disponer las pruebas y ensayos de materiales, instalaciones y demás unidades de obra según las frecuencias de muestreo programadas en el plan de control, así como efectuar las demás comprobaciones que resulten necesarias para asegurar la calidad constructiva de acuerdo con el proyecto y la normativa técnica aplicable. De los resultados informará puntualmente al constructor, impartándole, en su caso, las órdenes oportunas; de no resolverse la contingencia adoptará las medidas que corresponda, dando cuenta al arquitecto.
- i) Realizar las mediciones de obra ejecutada y dar conformidad, según las relaciones establecidas, a las certificaciones valoradas y a la liquidación final de la obra.
- j) Verificar la recepción en obra de los productos de construcción, ordenando la realización de ensayos y pruebas precisas.
- k) Dirigir la ejecución material de la obra comprobando los replanteos, los materiales, la correcta ejecución y disposición de los elementos constructivos y de las instalaciones, de acuerdo con el proyecto y con las instrucciones del director de obra.
- l) Consignar en el libro de órdenes y asistencias las instrucciones precisas.
- m) Suscribir el acta de replanteo o de comienzo de obra y el certificado final de obra, así como elaborar y suscribir las certificaciones parciales y la liquidación final de las unidades de obra ejecutadas.
- n) Colaborar con los restantes agentes en la elaboración de la documentación de la obra ejecutada, aportando los resultados del control realizado.

#### EL COORDINADOR DE SEGURIDAD Y SALUD

El coordinador en materia de seguridad y salud durante la ejecución de la obra deberá desarrollar las siguientes funciones:

- a) Coordinar la aplicación de los principios generales de prevención y de seguridad.
- b) Coordinar las actividades de la obra para garantizar que los contratistas y, en su caso, los subcontratistas y los trabajadores autónomos apliquen de manera coherente y responsable los principios de la acción preventiva que se recogen en el artículo 15 de la Ley de Prevención de Riesgos Laborales durante la ejecución de la obra.
- c) Aprobar el plan de seguridad y salud elaborado por el contratista y, en su caso, las modificaciones introducidas en el mismo.
- d) Coordinar las acciones y funciones de control de la aplicación correcta de los métodos de trabajo.
- e) Adoptar las medidas necesarias para que sólo las personas autorizadas puedan acceder a la obra. La dirección facultativa asumirá esta función cuando no fuera necesaria la designación de coordinador.

#### LAS ENTIDADES Y LOS LABORATORIOS DE CONTROL DE CALIDAD DE LA EDIFICACIÓN

Artículo 8. Las entidades de control de calidad de la edificación prestan asistencia técnica en la verificación de la calidad del proyecto, de los materiales y de la ejecución de la obra y sus instalaciones de acuerdo con el proyecto y la normativa aplicable.

Los laboratorios de ensayos para el control de calidad de la edificación prestan asistencia técnica, mediante la realización de ensayos o pruebas de servicio de los materiales, sistemas o instalaciones de una obra de edificación.

Son obligaciones de las entidades y de los laboratorios de control de calidad:

- a) Prestar asistencia técnica y entregar los resultados de su actividad al agente autor del encargo y, en todo caso, al director de la ejecución de las obras.
- b) Justificar la capacidad suficiente de medios materiales y humanos necesarios para realizar adecuadamente los trabajos contratados, en su caso, a través de la correspondiente acreditación oficial otorgada por las comunidades autónomas con competencia en la materia.

#### De las obligaciones y derechos generales del constructor o contratista

##### VERIFICACIÓN DE LOS DOCUMENTOS DEL PROYECTO

Artículo 9. Antes de dar comienzo a las obras, el constructor consignará por escrito que la documentación aportada le resulta suficiente para la comprensión de la totalidad de la obra contratada, o en caso contrario, solicitará las aclaraciones pertinentes.





## PLAN DE SEGURIDAD Y SALUD

Artículo 10. El constructor, a la vista del proyecto de ejecución conteniendo, en su caso, el estudio de seguridad y salud, presentará el plan de seguridad y salud de la obra a la aprobación del aparejador o arquitecto técnico de la dirección facultativa.

## PROYECTO DE CONTROL DE CALIDAD

Artículo 11. El constructor tendrá a su disposición el proyecto de control de calidad, si para la obra fuera necesario, en el que se especificarán las características y requisitos que deberán cumplir los materiales y unidades de obra, y los criterios para la recepción de los materiales, según estén avalados o no por sellos marcas e calidad; ensayos, análisis y pruebas a realizar, determinación de lotes y otros parámetros definidos en el proyecto por el arquitecto o aparejador de la dirección facultativa.

## OFICINA EN LA OBRA

Artículo 12. El constructor habilitará en la obra una oficina en la que existirá una mesa o tablero adecuado, en el que puedan extenderse y consultarse los planos. En dicha oficina tendrá siempre el contratista a disposición de la dirección facultativa:

- El proyecto de ejecución completo, incluidos los complementos que en su caso redacte el arquitecto.
- La licencia de obras.
- El libro de órdenes y asistencias.
- El plan de seguridad y salud y su libro de incidencias, si hay para la obra.
- El proyecto de control de calidad y su libro de registro, si hay para la obra.
- El reglamento y ordenanza de seguridad y salud en el trabajo.
- La documentación de los seguros suscritos por el constructor.

## REPRESENTACIÓN DEL CONTRATISTA. JEFE DE OBRA

Artículo 13. El constructor viene obligado a comunicar a la propiedad la persona designada como delegado suyo en la obra, que tendrá el carácter de jefe de obra de la misma, con dedicación plena y con facultades para representarle y adoptar en todo momento cuantas decisiones competan a la contrata.

Serán sus funciones las del constructor según se especifica en el artículo 5.

Cuando la importancia de las obras lo requiera y así se consigne en el pliego de condiciones particulares de índole facultativa, el delegado del contratista será un facultativo de grado superior o grado medio, según los casos.

El pliego de condiciones particulares determinará el personal facultativo o especialista que el constructor se obligue a mantener en la obra como mínimo, y el tiempo de dedicación comprometido.

El incumplimiento de esta obligación o, en general, la falta de cualificación suficiente por parte del personal según la naturaleza de los trabajos, facultará al arquitecto para ordenar la paralización de las obras sin derecho a reclamación alguna, hasta que se subsane la deficiencia.

## PRESENCIA DEL CONSTRUCTOR EN LA OBRA

Artículo 14. El jefe de obra, por sí o por medio de sus técnicos, o encargados estará presente durante la jornada legal de trabajo y acompañará al arquitecto o al aparejador o arquitecto técnico, en las visitas que hagan a las obras, poniéndose a su disposición para la práctica de los reconocimientos que se consideren necesarios y suministrándoles los datos precisos para la comprobación de mediciones y liquidaciones.

## TRABAJOS NO ESTIPULADOS EXPRESAMENTE

Artículo 15. Es obligación de la contrata el ejecutar cuando sea necesario para la buena construcción y aspecto de las obras, aun cuando no se halle expresamente determinado en los documentos de proyecto, siempre que, sin separarse de su espíritu y recta interpretación, lo disponga el arquitecto dentro de los límites de posibilidades que los presupuestos habiliten para cada unidad de obra y tipo de ejecución.

En defecto de especificación en el pliego de condiciones particulares, se entenderá que requiere reformado de proyecto con consentimiento expreso de la propiedad, promotor, toda variación que suponga incremento de precios de alguna unidad de obra en más del 20% del total del presupuesto en más de un 10%.

## INTERPRETACIONES, ACLARACIONES Y MODIFICACIONES DE LOS DOCUMENTOS DEL PROYECTO

Artículo 16. El constructor podrá requerir del arquitecto o del aparejador o arquitecto técnico, según sus respectivos cometidos, las instrucciones o aclaraciones que se precisen para la correcta interpretación y ejecución de lo proyectado.

Cuando se trate de aclarar, interpretar o modificar preceptos de los pliegos de condiciones o indicaciones de los planos o croquis, las órdenes e instrucciones correspondientes se comunicarán precisamente por escrito al constructor, estando éste obligado a su vez a devolver los originales o las copias suscribiendo



con su firma el enterado, que figurará al pie de todas las órdenes, avisos o instrucciones que reciba tanto del aparejador o arquitecto técnico como del arquitecto.

Cualquier reclamación que en contra de las disposiciones tomadas por éstos crea oportuno hacer el constructor, habrá de dirigirla, dentro precisamente del plazo de 3 días, a quién la hubiere dictado, el cual dará al constructor el correspondiente recibo, si éste lo solicitase.

#### RECLAMACIONES CONTRA LAS ÓRDENES DE LA DIRECCIÓN FACULTATIVA

Artículo 17. Las reclamaciones que el contratista quiera hacer contra las órdenes o instrucciones dimanadas de la dirección facultativa, sólo podrá presentarlas, a través del arquitecto, ante la propiedad, si son de orden económico y de acuerdo con las condiciones estipuladas en los pliegos de condiciones correspondientes.

Contra disposiciones de orden técnico del arquitecto o del aparejador o arquitecto técnico, no se admitirá reclamación alguna, pudiendo el contratista salvar su responsabilidad, si lo estima oportuno, mediante exposición razonada dirigida al arquitecto, el cual podrá limitar su contestación al acuse de recibo, que en todo caso será obligatorio para este tipo de reclamaciones.

#### RECUSACIÓN POR EL CONTRATISTA DEL PERSONAL NOMBRADO POR EL ARQUITECTO

Artículo 18. El constructor no podrá recusar a los arquitectos, aparejadores o personal encargado por éstos de la vigilancia de las obras, ni pedir que por parte de la propiedad se designen otros facultativos para los reconocimientos y mediciones.

Cuando se crea perjudicado por la labor de éstos procederá de acuerdo con lo estipulado en el artículo precedente, pero sin que por esta causa puedan interrumpirse ni perturbarse la marcha de los trabajos.

#### FALTAS DEL PERSONAL

Artículo 19. El arquitecto, en supuestos de desobediencia a sus instrucciones, manifiesta incompetencia o negligencia grave que comprometan o perturben la marcha de los trabajos, podrá requerir al contratista para que aparte de la obra a los dependientes u operarios causantes de la perturbación.

#### SUBCONTRATAS

Artículo 20. El contratista podrá subcontratar capítulos o unidades de obra a otros contratistas e industriales, con sujeción en su caso, a lo estipulado en el pliego de condiciones particulares y sin perjuicio de sus obligaciones como contratista general de la obra.

### **Responsabilidad civil de los agentes que intervienen en el proceso de la edificación**

#### DAÑOS MATERIALES

Artículo 21. Las personas físicas o jurídicas que intervienen en el proceso de la edificación responderán frente a los propietarios y los terceros adquirentes de los edificios o partes de los mismos, en el caso de que sean objeto de división, de los siguientes daños materiales ocasionados en el edificio dentro de los plazos indicados, contados desde la fecha de recepción de la obra, sin reservas o desde la subsanación de éstas:

a) Durante 10 años, de los daños materiales causados en el edificio por vicios o defectos que afecten a la cimentación, los soportes, las vigas, los forjados, los muros de carga u otros elementos estructurales, y que comprometan directamente la resistencia mecánica y la estabilidad del edificio.

b) Durante 3 años, de los daños materiales causados en el edificio por vicios o defectos de los elementos constructivos o de las instalaciones que ocasionen el incumplimiento de los requisitos de habitabilidad del artículo 3 de la LOE.

El constructor también responderá de los daños materiales por vicios o defectos de ejecución que afecten a elementos de terminación o acabado de las obras dentro del plazo de 1 año.

#### RESPONSABILIDAD CIVIL

Artículo 22. La responsabilidad civil será exigible en forma personal e individualizada, tanto por actos u omisiones de propios, como por actos u omisiones de personas por las que se deba responder.

No obstante, cuando pudiera individualizarse la causa de los daños materiales o quedase debidamente probada la concurrencia de culpas sin que pudiera precisarse el grado de intervención de cada agente en el daño producido, la responsabilidad se exigirá solidariamente. En todo caso, el promotor responderá solidariamente con los demás agentes intervinientes ante los posibles adquirentes de los daños materiales en el edificio ocasionados por vicios o defectos de construcción.

Sin perjuicio de las medidas de intervención administrativas que en cada caso procedan, la responsabilidad del promotor que se establece en la LOE se extenderá a las personas físicas o jurídicas que, a tenor del contrato o de su intervención decisoria en la promoción, actúen como tales promotores bajo la forma de promotor o gestor de cooperativas o de comunidades de propietarios u otras figuras análogas.



Cuando el proyecto haya sido contratado conjuntamente con más de un proyectista, los mismos responderán solidariamente.

Los proyectistas que contraten los cálculos, estudios, dictámenes o informes de otros profesionales, serán directamente responsables de los daños que puedan derivarse de su insuficiencia, incorrección o inexactitud, sin perjuicio de la repetición que pudieran ejercer contra sus autores.

El constructor responderá directamente de los daños materiales causados en el edificio por vicios o defectos derivados de la impericia, falta de capacidad profesional o técnica, negligencia o incumplimiento de las obligaciones atribuidas al jefe de obra y demás personas físicas o jurídicas que de él dependan.

Cuando el constructor subcontrate con otras personas físicas o jurídicas la ejecución de determinadas partes o instalaciones de la obra, será directamente responsable de los daños materiales por vicios o defectos de su ejecución, sin perjuicio de la repetición a que hubiere lugar.

El director de obra y el director de la ejecución de la obra que suscriban el certificado final de obra serán responsables de la veracidad y exactitud de dicho documento.

Quien acepte la dirección de una obra cuyo proyecto no haya elaborado él mismo, asumirá las responsabilidades derivadas de las omisiones, deficiencias o imperfecciones del proyecto, sin perjuicio de la repetición que pudiere corresponderle frente al proyectista.

Cuando la dirección de obra se contrate de manera conjunta a más de un técnico, los mismos responderán solidariamente sin perjuicio de la distribución que entre ellos corresponda.

Las responsabilidades por daños no serán exigibles a los agentes que intervengan en el proceso de la edificación, si se prueba que aquellos fueron ocasionados por caso fortuito, fuerza mayor, acto de tercero o por el propio perjudicado por el daño.

Las responsabilidades a que se refiere este artículo se entienden sin perjuicio de las que alcanzan al vendedor de los edificios o partes edificadas frente al comprador conforme al contrato de compraventa suscrito entre ellos, a los artículos 1.484 y siguientes del Código Civil y demás legislación aplicable a la compraventa.

## **Prescripciones generales relativas a trabajos, materiales y medios auxiliares**

### **CAMINOS Y ACCESOS**

Artículo 23. El constructor dispondrá por su cuenta los accesos a la obra, el cerramiento o vallado de ésta y su mantenimiento durante la ejecución de la obra. El aparejador o arquitecto técnico podrá exigir su modificación o mejora.

### **REPLANTEO**

Artículo 24. El constructor iniciará las obras con el replanteo de las mismas en el terreno, señalando las referencias principales que mantendrá como base de ulteriores replanteos parciales. Dichos trabajos se considerará a cargo del contratista e incluidos en su oferta.

El constructor someterá el replanteo a la aprobación del aparejador o arquitecto técnico y una vez esto haya dado su conformidad preparará un acta acompañada de un plano que deberá ser aprobada por el arquitecto, siendo responsabilidad del constructor la omisión de este trámite.

### **INICIO DE LA OBRA. RITMO DE EJECUCIÓN DE LOS TRABAJOS**

Artículo 25. El constructor dará comienzo a las obras en el plazo marcado en el pliego de condiciones particulares, desarrollándolas en la forma necesaria para que dentro de los períodos parciales en aquel señalados queden ejecutados los trabajos correspondientes y, en consecuencia, la ejecución total se lleve a efecto dentro del plazo exigido en el contrato.

Obligatoriamente y por escrito, deberá el contratista dar cuenta al arquitecto y al aparejador o arquitecto técnico del comienzo de los trabajos al menos con 3 días de antelación.

### **ORDEN DE LOS TRABAJOS**

Artículo 26. En general, la determinación del orden de los trabajos es facultad de la contrata, salvo aquellos casos en que, por circunstancias de orden técnico, estime conveniente su variación la dirección facultativa.

### **FACILIDADES PARA OTROS CONTRATISTAS**

Artículo 27. De acuerdo con lo que requiera la dirección facultativa, el contratista general deberá dar todas las facilidades razonables para la realización de los trabajos que le sean encomendados a todos los demás contratistas que intervengan en la obra. Ello sin perjuicio de las compensaciones económicas a que haya lugar entre contratistas por utilización de medios auxiliares o suministros de energía u otros conceptos.

En caso de litigio, ambos contratistas estarán a lo que resuelva la dirección facultativa.

### **AMPLIACIÓN DEL PROYECTO POR CAUSAS IMPREVISTAS O DE FUERZA MAYOR**





Artículo 28. Cuando sea preciso por motivo imprevisto o por cualquier accidente, ampliar el proyecto, no se interrumpirán los trabajos, continuándose según las instrucciones dadas por el arquitecto en tanto se formula o se tramita el proyecto reformado.

El constructor está obligado a realizar con su personal y sus materiales cuanto la dirección de las obras disponga para apeos, apuntalamientos, derribos, recalzos o cualquier otra obra de carácter urgente, anticipando de momento este servicio, cuyo importe le será consignado en un presupuesto adicional o abonado directamente, de acuerdo con lo que se convenga.

#### PRÓRROGA POR CAUSA DE FUERZA MAYOR

Artículo 29. Si por causa de fuerza mayor o independiente de la voluntad del constructor, éste no pudiese comenzar las obras, o tuviese que suspenderlas, o no le fuera posible terminarlas en los plazos prefijados, se le otorgará una prórroga proporcionada para el cumplimiento de la contrata, previo informe favorable del arquitecto. Para ello, el constructor expondrá, en escrito dirigido al arquitecto, la causa que impide la ejecución o la marcha de los trabajos y el retraso que por ello se originaría en los plazos acordados, razonando debidamente la prórroga que por dicha causa solicita.

#### RESPONSABILIDAD DE LA DIRECCIÓN FACULTATIVA EN EL RETRASO DE LA OBRA

Artículo 30. El contratista no podrá excusarse de no haber cumplido los plazos de obras estipulados, alegando como causa la carencia de planos u órdenes de la dirección facultativa, a excepción del caso en que habiéndolo solicitado por escrito no se le hubiesen proporcionado.

#### CONDICIONES GENERALES DE EJECUCIÓN DE LOS TRABAJOS

Artículo 31. Todos los trabajos se ejecutarán con estricta sujeción al proyecto, a las modificaciones del mismo que previamente hayan sido aprobadas y a las órdenes e instrucciones que bajo su responsabilidad y por escrito entreguen el arquitecto o el aparejador o arquitecto técnico al constructor, dentro de las limitaciones presupuestarias y de conformidad con lo especificado en el artículo 15.

#### DOCUMENTACIÓN DE OBRAS OCULTAS

Artículo 32. De todos los trabajos y unidades de obra que hayan de quedar ocultos a la terminación del edificio, se levantarán los planos precisos para que queden perfectamente definidos; estos documentos se extenderán por triplicado, entregándose: uno, al arquitecto; otro, al aparejador; y, el tercero, al contratista, firmados todos ellos por los tres. Dichos planos, que deberán ir suficientemente acotados, se considerarán documentos indispensables e irrecusables para efectuar las mediciones.

#### TRABAJOS DEFECTUOSOS

Artículo 33. El constructor debe emplear los materiales que cumplan las condiciones exigidas en las condiciones generales y particulares de índole técnica del pliego de condiciones y realizará todos y cada uno de los trabajos contratados de acuerdo con lo especificado también en dicho documento.

Por ello, y hasta que tenga lugar la recepción definitiva del edificio, es responsable de la ejecución de los trabajos que ha contratado y de las faltas y defectos que en éstos puedan existir por su mala ejecución o por la deficiente calidad de los materiales empleados o aparatos colocados, sin que le exonere de responsabilidad el control que compete al aparejador o arquitecto técnico, ni tampoco el hecho de que estos trabajos hayan sido valorados en las certificaciones parciales de obra, que siempre se entenderán extendidas y abonadas a buena cuenta.

Como consecuencia de lo anteriormente expresado, cuando el aparejador o arquitecto técnico advierta vicios o defectos en los trabajos ejecutados, o que los materiales empleados o los aparatos colocados no reúnen las condiciones preceptuadas, ya sea en el curso de la ejecución de los trabajos, o finalizados éstos, y antes de verificarse la recepción definitiva de la obra, podrá disponer que las partes defectuosas sean demolidas y reconstruidas de acuerdo con lo contratado, y todo ello a expensas de la contrata. Si ésta no estimase justa la decisión y se negase a la demolición y reconstrucción ordenadas, se planteará la cuestión ante el arquitecto de la obra, quien resolverá.

#### VICIOS OCULTOS

Artículo 34. Si el aparejador o arquitecto técnico tuviese fundadas razones para creer en la existencia de vicios ocultos de construcción en las obras ejecutadas, ordenará efectuar en cualquier tiempo, y antes de la recepción definitiva, los ensayos, destructivos o no, que crea necesarios para reconocer los trabajos que suponga defectuosos, dando cuenta de la circunstancia al arquitecto.

Los gastos que se ocasionen serán de cuenta del constructor, siempre que los vicios existan realmente, en caso contrario serán a cargo de la propiedad.

#### MATERIALES Y APARATOS. SU PROCEDENCIA

Artículo 35. El constructor tiene libertad de proveerse de los materiales y aparatos de todas clases en los puntos que le parezca conveniente, excepto en los casos en que el pliego particular de condiciones



técnicas preceptúe una procedencia determinada.

Obligatoriamente, y antes de proceder a su empleo o acopio, el constructor deberá presentar al aparejador o arquitecto técnico una lista completa de los materiales y aparatos que vaya a utilizar en la que se especifiquen todas las indicaciones sobre marcas, calidades, procedencia e idoneidad de cada uno de ellos.

#### PRESENTACIÓN DE MUESTRAS

Artículo 36. A petición del arquitecto, el constructor le presentará las muestras de los materiales siempre con la antelación prevista en el calendario de la obra.

#### MATERIALES NO UTILIZABLES

Artículo 37. El constructor, a su costa, transportará y colocará, agrupándolos ordenadamente y en el lugar adecuado, los materiales procedentes de las excavaciones, derribos, etc., que no sean utilizables en la obra.

Se retirarán de ésta o se llevarán al vertedero, cuando así estuviese establecido en el pliego de condiciones particulares vigente en la obra.

Si no se hubiese preceptuado nada sobre el particular, se retirarán de ella cuando así lo ordene el aparejador o arquitecto técnico, pero acordando previamente con el constructor su justa tasación, teniendo en cuenta el valor de dichos materiales y los gastos de su transporte.

#### MATERIALES Y APARATOS DEFECTUOSOS

Artículo 38. Cuando los materiales, elementos de instalaciones o aparatos no fuesen de la calidad prescrita en este pliego, o no tuvieran la preparación en él exigida o, en fin, cuando la falta de prescripciones formales de aquel, se reconociera o demostrara que no eran adecuados para su objeto, el arquitecto a instancias del aparejador o arquitecto técnico, dará orden al constructor de sustituirlos por otros que satisfagan las condiciones o llenen el objeto a que se destinen.

Si a los 15 días de recibir el constructor orden de que retire los materiales que no estén en condiciones, no ha sido cumplida, podrá hacerlo la propiedad cargando los gastos a la contrata.

Si los materiales, elementos de instalaciones o aparatos fueran defectuosos, pero aceptables a juicio del arquitecto, se recibirán pero con la rebaja del precio que aquel determine, a no ser que el constructor prefiera sustituirlos por otros en condiciones.

#### GASTOS OCASIONADOS POR PRUEBAS Y ENSAYOS

Artículo 39. Todos los gastos originados por las pruebas y ensayos de materiales o elementos que intervengan en la ejecución de las obras, serán de cuenta de la contrata.

Todo ensayo que no haya resultado satisfactorio o que no ofrezca las suficientes garantías podrá comenzarse de nuevo a cargo del mismo.

#### LIMPIEZA DE LAS OBRAS

Artículo 40. Es obligación del constructor mantener limpias las obras y sus alrededores, tanto de escombros como de materiales sobrantes, hacer desaparecer las instalaciones provisionales que no sean necesarias, así como adoptar las medidas y ejecutar todos los trabajos que sean necesarios para que la obra ofrezca buen aspecto.

#### OBRAS SIN PRESCRIPCIONES

Artículo 41. En la ejecución de trabajos que entran en la construcción de las obras y para los cuales no existan prescripciones consignadas explícitamente en este pliego ni en la restante documentación del proyecto, el constructor se atenderá, en primer término, a las instrucciones que dicte la dirección facultativa de las obras y, en segundo lugar, a las reglas y prácticas de la buena construcción.

#### **De las recepciones de edificios y obras anejas**

##### ACTA DE RECEPCIÓN

Artículo 42. La recepción de la obra es el acto por el cual el constructor, una vez concluida ésta, hace entrega de la misma al promotor y es aceptada por éste. Podrá realizarse con o sin reservas y deberá abarcar la totalidad de la obra o fases completas y terminadas de la misma, cuando así se acuerde por las partes.

La recepción deberá consignarse en un acta firmada, al menos, por el promotor y el constructor, y en la misma se hará constar:

a) Las partes que intervienen.

b) La fecha del certificado final de la totalidad de la obra o de la fase completa y terminada de la misma.



c) El coste final de la ejecución material de la obra.

d) La declaración de la recepción de la obra con o sin reservas, especificando, en su caso, éstas de manera objetiva, y el plazo en que deberán quedar subsanados los defectos observados. Una vez subsanados los mismos, se hará constar en un acta aparte, suscrita por los firmantes de la recepción.

e) Las garantías que, en su caso, se exijan al constructor para asegurar sus responsabilidades.

f) Se adjuntará el certificado final de obra suscrito por el director de obra (arquitecto) y el director de la ejecución de la obra (aparejador) y la documentación justificativa del control de calidad realizado.

El promotor podrá rechazar la recepción de la obra por considerar que la misma no está terminada o que no se adecua a las condiciones contractuales. En todo caso, el rechazo deberá ser motivado por escrito en el acta, en la que se fijará el nuevo plazo para efectuar la recepción.

Salvo pacto expreso en contrario, la recepción de la obra tendrá lugar dentro de los 30 días siguientes a la fecha de su terminación, acreditada en el certificado final de obra, plazo que se contará a partir de la notificación efectuada por escrito al promotor. La recepción se entenderá tácitamente producida si transcurridos 30 días desde la fecha indicada el promotor no hubiera puesto de manifiesto reservas o rechazo motivado por escrito.

#### RECEPCIÓN PROVISIONAL

Artículo 43. Ésta se realizará con la intervención de la propiedad, del constructor, del arquitecto y del aparejador o arquitecto técnico. Se convocará también a los restantes técnicos que, en su caso, hubiesen intervenido en la dirección con función propia en aspectos parciales o unidades especializadas.

Practicado un detenido reconocimiento de las obras, se extenderá un acta con tantos ejemplares como intervinientes y firmados por todos ellos. Desde esta fecha empezará a correr el plazo de garantía, si las obras se hallasen en estado de ser admitidas. Seguidamente, los técnicos de la dirección facultativa extenderán el correspondiente certificado de final de obra.

Cuando las obras no se hallen en estado de ser recibidas, se hará constar en el acta y se darán al constructor las oportunas instrucciones para remediar los defectos observados, fijando un plazo para subsanarlos, expirado el cual, se efectuará un nuevo reconocimiento a fin de proceder a la recepción provisional de la obra.

Si el constructor no hubiese cumplido, podrá declararse resuelto el contrato con pérdida de la fianza.

#### DOCUMENTACIÓN FINAL

Artículo 44. El arquitecto, asistido por el contratista y los técnicos que hubieren intervenido en la obra, redactarán la documentación final de las obras, que se facilitará a la propiedad. Dicha documentación se adjuntará, al acta de recepción, con la relación identificativa de los agentes que han intervenido durante el proceso de edificación, así como la relativa a las instrucciones de uso y mantenimiento del edificio y sus instalaciones, de conformidad con la normativa que le sea de aplicación. Esta documentación constituirá el libro del edificio, que ha de ser encargado por el promotor y será entregado a los usuarios finales del edificio.

A su vez dicha documentación se divide en:

##### a) DOCUMENTACIÓN DE SEGUIMIENTO DE OBRA

Dicha documentación según el CTE se compone de:

- Libro de órdenes y asistencias, de acuerdo con lo previsto en el Decreto 461/1971, de 11 de marzo.
- Libro de incidencias en materia de seguridad y salud, según el Real Decreto 1627/1997, de 24 de octubre.
- Proyecto, con sus anejos y modificaciones debidamente autorizadas por el director de la obra.
- Licencia de obras, de apertura del centro de trabajo y, en su caso, de otras autorizaciones administrativas.

La documentación de seguimiento será depositada por el director de la obra en su colegio de arquitectos.

##### b) DOCUMENTACIÓN DE CONTROL DE OBRA

Su contenido, cuya recopilación es responsabilidad del director de ejecución de obra, se compone de:

- Documentación de control, que debe corresponder a lo establecido en el proyecto, más sus anejos y modificaciones.
- Documentación, instrucciones de uso y mantenimiento, así como garantías de los materiales y suministros, que debe ser proporcionada por el constructor, siendo conveniente recordárselo fehacientemente.
- En su caso, documentación de calidad de las unidades de obra, preparada por el constructor y autorizada por el director de ejecución en su colegio profesional.

##### c) CERTIFICADO FINAL DE OBRA

Éste se ajustará al modelo publicado en el Decreto 462/1971, de 11 de marzo, en donde el director de la ejecución de la obra certificará haber dirigido la ejecución material de las obras y controlado cuantitativa y



cualitativamente la construcción y la calidad de lo edificado de acuerdo con el proyecto, la documentación técnica que lo desarrolla y las normas de buena construcción.

El director de la obra certificará que la edificación ha sido realizada bajo su dirección, de conformidad con el proyecto objeto de la licencia y la documentación técnica que lo complementa, hallándose dispuesta para su adecuada utilización con arreglo a las instrucciones de uso y mantenimiento.

Al certificado final de obra se le unirán como anejos los siguientes documentos:

- Descripción de las modificaciones que, con la conformidad del promotor, se hubiesen introducido durante la obra, haciendo constar su compatibilidad con las condiciones de la licencia.
- Relación de los controles realizados.

#### MEDICIÓN DEFINITIVA DE LOS TRABAJOS Y LIQUIDACIÓN PROVISIONAL DE LA OBRA

Artículo 45. Recibidas provisionalmente las obras, se procederá inmediatamente por el aparejador o arquitecto técnico a su medición definitiva, con precisa asistencia del constructor o de su representante. Se extenderá la oportuna certificación por triplicado que, aprobada por el arquitecto con su firma, servirá para el abono por la propiedad del saldo resultante salvo la cantidad retenida en concepto de fianza (según lo estipulado en el artículo 6 de la LOE).

#### PLAZO DE GARANTÍA

Artículo 46. El plazo de garantía deberá estipularse en el pliego de condiciones particulares y en cualquier caso nunca deberá ser inferior a 9 meses (1 año en contratos con las administraciones públicas).

#### CONSERVACIÓN DE LAS OBRAS RECIBIDAS PROVISIONALMENTE

Artículo 47. Los gastos de conservación durante el plazo de garantía comprendido entre las recepciones provisional y definitiva, correrán a cargo del contratista.

Si el edificio fuese ocupado o utilizado antes de la recepción definitiva, la guardería, limpieza y reparaciones causadas por el uso correrán a cargo del propietario y las reparaciones por vicios de obra o por defectos en las instalaciones, serán a cargo de la contrata.

#### RECEPCIÓN DEFINITIVA

Artículo 48. La recepción definitiva se verificará después de transcurrido el plazo de garantía en igual forma y con las mismas formalidades que la provisional, a partir de cuya fecha cesará la obligación del constructor de reparar a su cargo aquellos desperfectos inherentes a la normal conservación de los edificios y quedarán sólo subsistentes todas las responsabilidades que pudieran alcanzarle por vicios de la construcción.

#### PRORROGA DEL PLAZO DE GARANTÍA

Artículo 49. Si al proceder al reconocimiento para la recepción definitiva de la obra, no se encontrase ésta en las condiciones debidas, se aplazará dicha recepción definitiva y el arquitecto director marcará al constructor los plazos y formas en que deberán realizarse las obras necesarias y, de no efectuarse dentro de aquellos, podrá resolverse el contrato con pérdida de la fianza.

#### RECEPCIONES DE TRABAJOS CUYA CONTRATA HAYA SIDO RESCINDIDA

Artículo 50. En el caso de resolución del contrato, el contratista vendrá obligado a retirar, en el plazo que se fije en el pliego de condiciones particulares, la maquinaria, medios auxiliares, instalaciones, etc., a resolver los subcontratos que tuviese concertados y a dejar la obra en condiciones de ser reanudada por otra empresa.

Las obras y trabajos terminados por completo se recibirán provisionalmente con los trámites establecidos en este pliego de condiciones. Transcurrido el plazo de garantía se recibirán definitivamente según lo dispuesto en este pliego.

Para las obras y trabajos no determinados, pero aceptables a juicio del arquitecto director, se efectuará una sola y definitiva recepción.

### **C. DISPOSICIONES ECONÓMICAS**

#### **Principio General**

Artículo 51. Todos los que intervienen en el proceso de construcción tienen derecho a percibir puntualmente las cantidades devengadas por su correcta actuación, con arreglo a las condiciones contractualmente establecidas.

La propiedad, el contratista y, en su caso, los técnicos pueden exigirse recíprocamente las garantías adecuadas al cumplimiento puntual de sus obligaciones de pago.



## **Fianzas**

Artículo 52. El contratista prestará fianza con arreglo a alguno de los siguientes procedimientos según se estipule:

- a) Depósito previo, en metálico, valores, o aval bancario, por importe entre el 4% y el 10% del precio total de contrata.
  - b) Mediante retención en las certificaciones parciales o pagos a cuenta en igual proporción.
- El porcentaje de aplicación para el depósito o la retención se fijará en el pliego de condiciones particulares.

### **FIANZA EN SUBASTA PÚBLICA**

Artículo 53. En el caso de que la obra se adjudique por subasta pública, el depósito provisional para tomar parte en ella se especificará en el anuncio de la misma y su cuantía será de ordinario, y salvo estipulación distinta en el pliego de condiciones particulares vigente en la obra, de un 4% como mínimo, del total del presupuesto de contrata.

El contratista a quien se haya adjudicado la ejecución de una obra o servicio para la misma, deberá depositar en el punto y plazo fijados en el anuncio de la subasta, o el que se determine en el pliego de condiciones particulares del proyecto, la fianza definitiva que se señale y, en su defecto, su importe será el 10% de la cantidad por la que se haga la adjudicación de las formas especificadas en el apartado anterior.

El plazo señalado en el párrafo anterior, y salvo condición expresa establecida en el pliego de condiciones particulares, no excederá de 30 días naturales a partir de la fecha en que se le comunique la adjudicación, y dentro de él deberá presentar el adjudicatario la carta de pago o recibo que acredite la constitución de la fianza a que se refiere el mismo párrafo.

La falta de cumplimiento de este requisito dará lugar a que se declare nula la adjudicación, y el adjudicatario perderá el depósito provisional que hubiese hecho para tomar parte en la subasta.

### **EJECUCIÓN DE TRABAJOS CON CARGO A LA FIANZA**

Artículo 54. Si el contratista se negase a hacer por su cuenta los trabajos precisos para ultimar la obra en las condiciones contratadas, el arquitecto director, en nombre y representación del propietario, los ordenará ejecutar a un tercero, o, podrá realizarlos directamente por administración, abonando su importe con la fianza depositada, sin perjuicio de las acciones a que tenga derecho el propietario, en el caso de que el importe de la fianza no bastara para cubrir el importe de los gastos efectuados en las unidades de obra que no fuesen de recibo.

### **DEVOLUCIÓN DE FIANZAS**

Artículo 55. La fianza retenida será devuelta al contratista en un plazo que no excederá de 30 días una vez firmada el acta de recepción definitiva de la obra. La propiedad podrá exigir que el contratista le acredite la liquidación y finiquito de sus deudas causadas por la ejecución de la obra, tales como salarios, suministros, subcontratos...

### **DEVOLUCIÓN DE LA FIANZA EN EL CASO DE EFECTUARSE RECEPCIONES PARCIALES**

Artículo 56. Si la propiedad, con la conformidad del arquitecto director, accediera a hacer recepciones parciales, tendrá derecho el contratista a que se le devuelva la parte proporcional de la fianza.

## **De los precios**

### **COMPOSICIÓN DE LOS PRECIOS UNITARIOS**

Artículo 57. El cálculo de los precios de las distintas unidades de obra es el resultado de sumar los costes directos, los indirectos, los gastos generales y el beneficio industrial.

#### **a) COSTES DIRECTOS**

- La mano de obra, con sus pluses y cargas y seguros sociales, que interviene directamente en la ejecución de la unidad de obra.
- Los materiales, a los precios resultantes a pie de obra, que queden integrados en la unidad de que se trate o que sean necesarios para su ejecución.
- Los equipos y sistemas técnicos de seguridad y salud para la prevención y protección de accidentes y enfermedades profesionales.
- Los gastos de personal, combustible, energía, etc., que tengan lugar por el accionamiento o funcionamiento de la maquinaria e instalaciones utilizadas en la ejecución de la unidad de obra.
- Los gastos de amortización y conservación de la maquinaria, instalaciones, sistemas y equipos anteriormente citados.





**b) COSTES INDIRECTOS**

Los gastos de instalación de oficinas a pie de obra, comunicaciones, edificación de almacenes, talleres, pabellones temporales para obreros, laboratorios, seguros, etc., los del personal técnico y administrativo adscrito exclusivamente a la obra y los imprevistos. Todos estos gastos, se cifrarán en un porcentaje de los costes directos.

**c) GASTOS GENERALES**

Los gastos generales de empresa, gastos financieros, cargas fiscales y tasas de la administración, legalmente establecidas. Se cifrarán como un porcentaje de la suma de los costes directos e indirectos (en los contratos de obras de la administración pública este porcentaje se establece entre un 13% y un 17%).

**d) BENEFICIO INDUSTRIAL**

El beneficio industrial del contratista se establece en el 6% sobre la suma de las anteriores partidas en obras para la administración.

**e) PRECIO DE EJECUCIÓN MATERIAL**

Se denominará precio de ejecución material el resultado obtenido por la suma de los anteriores conceptos a excepción del beneficio industrial.

**f) PRECIO DE CONTRATA**

El precio de contrata es la suma de los costes directos, los indirectos, los gastos generales y el beneficio industrial.

El IVA se aplica sobre esta suma (precio de contrata) pero no integra el precio.

**PRECIOS DE CONTRATA. IMPORTE DE CONTRATA**

Artículo 58. En el caso de que los trabajos a realizar en un edificio u obra aneja cualquiera se contratasen a riesgo y ventura, se entiende por precio de contrata el que importa el coste total de la unidad de obra, es decir, el precio de ejecución material, más el % sobre este último precio en concepto de beneficio industrial del contratista. El beneficio se estima normalmente en el 6%, salvo que en las condiciones particulares se establezca otro distinto.

**PRECIOS CONTRADICTORIOS**

Artículo 59. Se producirán precios contradictorios sólo cuando la propiedad por medio del arquitecto decida introducir unidades o cambios de calidad en alguna de las previstas, o cuando sea necesario afrontar alguna circunstancia imprevista.

El contratista estará obligado a efectuar los cambios.

A falta de acuerdo, el precio se resolverá contradictoriamente entre el arquitecto y el contratista antes de comenzar la ejecución de los trabajos y en el plazo que determine el pliego de condiciones particulares. Si subsiste la diferencia se acudirá, en primer lugar, al concepto más análogo dentro del cuadro de precios del proyecto, y en segundo lugar al banco de precios de uso más frecuente en la localidad.

Los contradictorios que hubiere se referirán siempre a los precios unitarios de la fecha del contrato.

**RECLAMACIÓN DE AUMENTO DE PRECIOS**

Artículo 60. Si el contratista, antes de la firma del contrato, no hubiese hecho la reclamación u observación oportuna, no podrá bajo ningún pretexto de error u omisión reclamar aumento de los precios fijados en el cuadro correspondiente del presupuesto que sirva de base para la ejecución de las obras.

**FORMAS TRADICIONALES DE MEDIR O DE APLICAR LOS PRECIOS**

Artículo 61. En ningún caso podrá alegar el contratista los usos y costumbres del país respecto de la aplicación de los precios o de la forma de medir las unidades de obras ejecutadas, se estará a lo previsto en ESTE ORDEN, al criterio de mediciones del proyecto, al pliego general de condiciones técnicas y al pliego de condiciones particulares técnicas.

**REVISIÓN DE LOS PRECIOS CONTRATADOS**

Artículo 62. Contratándose las obras a riesgo y ventura, no se admitirá la revisión de los precios en tanto que el incremento no alcance, en la suma de las unidades que falten por realizar de acuerdo con el calendario, un montante superior al 3% del importe total del presupuesto de contrato.

Caso de producirse variaciones en alza superiores a este porcentaje, se efectuará la correspondiente revisión de acuerdo con la fórmula establecida en el pliego de condiciones particulares, percibiendo el contratista la diferencia en más que resulte por la variación del IPC superior al 3%.

No habrá revisión de precios de las unidades que puedan quedar fuera de los plazos fijados en el calendario de la oferta.



#### ACOPIO DE MATERIALES

Artículo 63. El contratista queda obligado a ejecutar los acopios de materiales o aparatos de obra que la propiedad ordene por escrito.

Los materiales acopiados, una vez abonados por el propietario son, de la exclusiva propiedad de éste; de su guarda y conservación será responsable el contratista.

#### Obras por administración

##### ADMINISTRACIÓN

Artículo 64. Se denominan obras por administración aquellas en las que las gestiones que se precisan para su realización las lleva directamente el propietario, bien por sí o por un representante suyo o bien por mediación de un constructor.

Las obras por administración se clasifican en las dos modalidades siguientes:

- a) Obras por administración directa
- b) Obras por administración delegada o indirecta

##### a) OBRAS POR ADMINISTRACIÓN DIRECTA

Artículo 65. se denominan obras por administración directa aquellas en las que el propietario por sí o por mediación de un representante suyo, que puede ser el propio arquitecto director, expresamente autorizado a estos efectos, lleve directamente las gestiones precisas para la ejecución de la obra, adquiriendo los materiales, contratando su transporte a la obra y, en suma interviniendo directamente en todas las operaciones precisas para que el personal y los obreros contratados por él puedan realizarla; en estas obras el constructor, si lo hubiese, o el encargado de su realización, es un mero dependiente del propietario, ya sea como empleado suyo o como autónomo contratado por él, que es quien reúne en sí, por tanto, la doble personalidad de propietario y contratista.

##### b) OBRAS POR ADMINISTRACIÓN DELEGADA O INDIRECTA

Artículo 66. Se entiende por obra por administración delegada o indirecta la que convienen un propietario y un constructor para que éste, por cuenta de aquel y como delegado suyo, realice las gestiones y los trabajos que se precisen y se convengan.

Son por tanto, características peculiares de las obras por administración delegada o indirecta las siguientes:

- 1) Por parte del propietario, la obligación de abonar directamente, o por mediación del constructor, todos los gastos inherentes a la realización de los trabajos convenidos, reservándose el propietario la facultad de poder ordenar, bien por sí o por medio del arquitecto director en su representación, el orden y la marcha de los trabajos, la elección de los materiales y aparatos que en los trabajos han de emplearse y, en suma, todos los elementos que crea preciso para regular la realización de los trabajos convenidos.
- 2) Por parte del constructor, la obligación de llevar la gestión práctica de los trabajos, aportando sus conocimientos constructivos, los medios auxiliares precisos y, en suma, todo lo que, en armonía con su cometido, se requiera para la ejecución de los trabajos, percibiendo por ello del propietario un % prefijado sobre el importe total de los gastos efectuados y abonados por el constructor.

##### LIQUIDACIÓN DE OBRAS POR ADMINISTRACIÓN

Artículo 67. Para la liquidación de los trabajos que se ejecuten por administración delegada o indirecta, regirán las normas que a tales fines se establezcan en las condiciones particulares de índole económica vigentes en la obra; a falta de ellas, las cuentas de administración las presentará el constructor al propietario, en relación valorada a la que deberá acompañarse y agrupados en el orden que se expresan los documentos siguientes todos ellos conformados por el aparejador o arquitecto técnico:

- a) Las facturas originales de los materiales adquiridos para los trabajos y el documento adecuado que justifique el depósito o el empleo de dichos materiales en la obra.
- b) Las nóminas de los jornales abonados, ajustadas a lo establecido en la legislación vigente, especificando el número de horas trabajadas en la obra por los operarios de cada oficio y su categoría, acompañando a dichas nóminas una relación numérica de los encargados, capataces, jefes de equipo, oficiales y ayudantes de cada oficio, peones especializados y sueltos, listeros, guardas, etc., que hayan trabajado en la obra durante el plazo de tiempo a que correspondan las nóminas que se presentan.
- c) Las facturas originales de los transportes de materiales puestos en la obra o de retirada de escombros.
- d) Los recibos de licencias, impuestos y demás cargas inherentes a la obra que haya pagado o en cuya gestión haya intervenido el constructor, ya que su abono es siempre de cuenta del propietario.



A la suma de todos los gastos inherentes a la propia obra en cuya gestión o pago haya intervenido el constructor se le aplicará, a falta de convenio especial, un 15%, entendiéndose que en este porcentaje están incluidos los medios auxiliares y los de seguridad preventivos de accidentes, los gastos generales que al constructor originen los trabajos por administración que realiza y el beneficio industrial del mismo.

#### ABONO AL CONSTRUCTOR DE LAS CUENTAS DE ADMINISTRACIÓN DELEGADA

Artículo 68. Salvo pacto distinto, los abonos al constructor de las cuentas de administración delegada los realizará el propietario mensualmente según las partes de trabajos realizados aprobados por el propietario o por su delegado representante.

Independientemente, el aparejador o arquitecto técnico redactará, con igual periodicidad, la medición de la obra realizada, valorándola con arreglo al presupuesto aprobado. Estas valoraciones no tendrán efectos para los abonos al constructor, salvo que se hubiese pactado lo contrario contractualmente.

#### NORMAS PARA LA ADQUISICIÓN DE LOS MATERIALES Y APARATOS

Artículo 69. No obstante las facultades que en estos trabajos por administración delegada se reserva el propietario para la adquisición de los materiales y aparatos, si al constructor se le autoriza para gestionarlos y adquirirlos, deberá presentar al propietario, o en su representación al arquitecto director, los precios y las muestras de los materiales y aparatos ofrecidos, necesitando su previa aprobación antes de adquirirlos.

#### DEL CONSTRUCTOR EN EL BAJO RENDIMIENTO DE LOS OBREROS

Artículo 70. Si de los partes mensuales de obra ejecutada que preceptivamente debe presentar el constructor al arquitecto director, éste advirtiese que los rendimientos de la mano de obra, en todas o en algunas de las unidades de obra ejecutada, fuesen notoriamente inferiores a los rendimientos normales generalmente admitidos para unidades de obra iguales o similares, se lo notificará por escrito al constructor, con el fin de que éste haga las gestiones precisas para aumentar la producción en la cuantía señalada por el arquitecto director.

Si hecha esta notificación al constructor, en los meses sucesivos, los rendimientos no llegasen a los normales, el propietario queda facultado para resarcirse de la diferencia, rebajando su importe del 15% que por los conceptos antes expresados correspondería abonarle al constructor en las liquidaciones quincenales que preceptivamente deben efectuarse. En caso de no llegar ambas partes a un acuerdo en cuanto a los rendimientos de la mano de obra, se someterá el caso a arbitraje.

#### RESPONSABILIDADES DEL CONSTRUCTOR

Artículo 71. En los trabajos de obras por administración delegada, el constructor sólo será responsable de los defectos constructivos que pudieran tener los trabajos o unidades por él ejecutadas y también de los accidentes o perjuicios que pudieran sobrevenir a los obreros o a terceras personas por no haber tomado las medidas precisas que en las disposiciones legales vigentes se establecen. En cambio, y salvo lo expresado en el artículo 70 precedente, no será responsable del mal resultado que pudiesen dar los materiales y aparatos elegidos con arreglo a las normas establecidas en dicho artículo.

En virtud de lo anteriormente consignado, el constructor está obligado a reparar por su cuenta los trabajos defectuosos y a responder también de los accidentes o perjuicios expresados en el párrafo anterior.

#### Valoración y abono de los trabajos

##### FORMAS DE ABONO DE LAS OBRAS

Artículo 72. Según la modalidad elegida para la contratación de las obras, y salvo que en el pliego particular de condiciones económicas se preceptúe otra cosa, el abono de los trabajos se efectuará así:

1) Tipo fijo o tanto alzado total. Se abonará la cifra previamente fijada como base de la adjudicación, disminuida en su caso en el importe de la baja efectuada por el adjudicatario.

2) Tipo fijo o tanto alzado por unidad de obra. Este precio por unidad de obra es invariable y se haya fijado de antemano, pudiendo variar solamente el número de unidades ejecutadas.

Previa medición y aplicando al total de las diversas unidades de obra ejecutadas, del precio invariable estipulado de antemano para cada una de ellas, estipulado de antemano para cada una de ellas, se abonará al contratista el importe de las comprendidas en los trabajos ejecutados y ultimados con arreglo y sujeción a los documentos que constituyen el proyecto, los que servirán de base para la medición y valoración de las diversas unidades.

3) Tanto variable por unidad de obra. Según las condiciones en que se realice y los materiales diversos empleados en su ejecución de acuerdo con las órdenes del arquitecto director.

Se abonará al contratista en idénticas condiciones al caso anterior.

4) Por listas de jornales y recibos de materiales, autorizados en la forma que el presente pliego general de condiciones económicas determina.

5) Por horas de trabajo, ejecutado en las condiciones determinadas en el contrato.



#### RELACIONES VALORADAS Y CERTIFICACIONES

Artículo 73. En cada una de las épocas o fechas que se fijan en el contrato o en los pliegos de condiciones particulares que rijan en la obra, formará el contratista una relación valorada de las obras ejecutadas durante los plazos previstos, según la medición que habrá practicado el aparejador.

Lo ejecutado por el contratista en las condiciones preestablecidas, se valorará aplicando al resultado de la medición general, cúbica, superficial, lineal, ponderada o numeral correspondiente para cada unidad de obra, los precios señalados en el presupuesto para cada una de ellas, teniendo presente además lo establecido en el presente pliego general de condiciones económicas respecto a mejoras o sustituciones de material y a las obras accesorias y especiales, etc.

Al contratista, que podrá presenciar las mediciones necesarias para extender dicha relación, se le facilitarán por el aparejador los datos correspondientes de la relación valorada, acompañándolos de una nota de envío, al objeto de que, dentro del plazo de 10 días a partir de la fecha del recibo de dicha nota, pueda el contratista examinarlos y devolverlos firmados con su conformidad o hacer, en caso contrario, las observaciones o reclamaciones que considere oportunas.

Dentro de los 10 días siguientes a su recibo, el arquitecto director aceptará o rechazará las reclamaciones del contratista si las hubiere, dando cuenta al mismo de su resolución, pudiendo éste, en el segundo caso, acudir ante el propietario contra la resolución del arquitecto director en la forma referida en los pliegos generales de condiciones facultativas y legales.

Tomando como base la relación valorada indicada en el párrafo anterior, expedirá el arquitecto director la certificación de las obras ejecutadas. De su importe se deducirá el tanto por cien que para la construcción de la fianza se haya preestablecido.

El material acopiado a pie de obra por indicación expresa y por escrito del propietario, podrá certificarse hasta el 90% de su importe, a los precios que figuren en los documentos del proyecto, sin afectarlos del % de contrata.

Las certificaciones se remitirán al propietario, dentro del mes siguiente al período a que se refieren, y tendrán el carácter de documento y entregas a buena cuenta, sujetas a las rectificaciones y variaciones que se deriven de la liquidación final, no suponiendo tampoco dichas certificaciones aprobación ni recepción de las obras que comprenden.

Las relaciones valoradas contendrán solamente la obra ejecutada en el plazo a que la valoración se refiere. En el caso de que el arquitecto director lo exigiera, las certificaciones se extenderán al origen.

#### MEJORAS DE OBRAS LIBREMENTE EJECUTADAS

Artículo 74. Cuando el contratista, incluso con autorización del arquitecto director, emplease materiales de más esmerada preparación o de mayor tamaño que el señalado en el proyecto o sustituyese una clase de fábrica con otra que tuviese asignado mayor precio o ejecutase con mayores dimensiones cualquiera parte de la obra, o, en general, introdujese en ésta y sin pedírsela, cualquiera otra modificación que sea beneficiosa a juicio del arquitecto director, no tendrá derecho, sin embargo, más que al abono de lo que pudiera corresponder en el caso de que hubiese construido la obra con estricta sujeción a la proyectada y contratada o adjudicada.

#### ABONO DE TRABAJOS PRESUPUESTADOS CON PARTIDA ALZADA

Artículo 75. Salvo lo preceptuado en el pliego de condiciones particulares de índole económica, vigente en la obra, el abono de los trabajos presupuestados en partida alzada, se efectuará de acuerdo con el procedimiento que corresponda entre los que a continuación se expresan:

a) Si existen precios contratados para unidades de obras iguales, las presupuestadas mediante partida alzada, se abonarán previa medición y aplicación del precio establecido.

b) Si existen precios contratados para unidades de obra similares, se establecerán precios contradictorios para las unidades con partida alzada, deducidos de los similares contratados.

c) Si no existen precios contratados para unidades de obra iguales o similares, la partida alzada se abonará íntegramente al contratista, salvo el caso de que en el presupuesto de la obra se exprese que el importe de dicha partida debe justificarse, en cuyo caso el arquitecto director indicará al contratista y con anterioridad a su ejecución, el procedimiento que de seguirse para llevar dicha cuenta, que en realidad será de administración, valorándose los materiales y jornales a los precios que figuren en el presupuesto aprobado o, en su defecto, a los que con anterioridad a la ejecución convengan las dos partes, incrementándose su importe total con el porcentaje que se fije en el pliego de condiciones particulares en concepto de gastos generales y beneficio industrial del contratista.

#### ABONO DE AGOTAMIENTOS Y OTROS TRABAJOS ESPECIALES NO CONTRATADOS

Artículo 76. Cuando fuese preciso efectuar agotamientos, inyecciones y otra clase de trabajos de cualquiera índole especial y ordinaria, que por no estar contratados no sean de cuenta del contratista, y si no se contratasen con tercera persona, tendrá el contratista la obligación de realizarlos y de satisfacer los



gastos de toda clase que ocasionen, los cuales le serán abonados por el propietario por separado de la contrata.

Además de reintegrar mensualmente estos gastos al contratista, se le abonará juntamente con ellos el tanto por cien del importe total que, en su caso, se especifique en el pliego de condiciones particulares.

#### PAGOS

Artículo 77. Los pagos se efectuarán por el propietario en los plazos previamente establecidos, y su importe corresponderá precisamente al de las certificaciones de obra conformadas por el arquitecto director, en virtud de las cuales se verifican aquellos.

#### ABONO DE TRABAJOS EJECUTADOS DURANTE EL PLAZO DE GARANTÍA

Artículo 78. Efectuada la recepción provisional y si durante el plazo de garantía se hubieran ejecutado trabajos cualesquiera, para su abono se procederá así:

1) Si los trabajos que se realicen estuvieran especificados en el proyecto, y sin causa justificada no se hubieran realizado por el contratista a su debido tiempo; y el arquitecto director exigiera su realización durante el plazo de garantía, serán valorados a los precios que figuren en el presupuesto y abonados de acuerdo con lo establecido en los pliegos particulares o en su defecto en los generales, en el caso de que dichos precios fuesen inferiores a los que rijan en la época de su realización; en caso contrario, se aplicarán estos últimos.

2) Si se han ejecutado trabajos precisos para la reparación de desperfectos ocasionados por el uso del edificio, por haber sido éste utilizado durante dicho plazo por el propietario, se valorarán y abonarán a los precios del día, previamente acordados.

3) Si se han ejecutado trabajos para la reparación de desperfectos ocasionados por deficiencia de la construcción o de la calidad de los materiales, nada se abonará por ellos al contratista.

#### Indemnizaciones mutuas

##### INDEMNIZACIÓN POR RETRASO DEL PLAZO DE TERMINACIÓN DE LAS OBRAS

Artículo 79. La indemnización por retraso en la terminación se establecerá en un tanto por mil del importe total de los trabajos contratados, por cada día natural de retraso, contados a partir del día de terminación fijado en el calendario de obra, salvo lo dispuesto en el pliego particular del presente proyecto.

Las sumas resultantes se descontarán y retendrán con cargo a la fianza.

##### DEMORA DE LOS PAGOS POR PARTE DEL PROPIETARIO

Artículo 80. Si el propietario no efectuase el pago de las obras ejecutadas, dentro del mes siguiente al que corresponde el plazo convenido el contratista tendrá además el derecho de percibir el abono de un 5% anual (o el que se defina en el pliego particular), en concepto de intereses de demora, durante el espacio de tiempo del retraso y sobre el importe de la mencionada certificación.

Si aún transcurrieran 2 meses a partir del término de dicho plazo de 1 mes sin realizarse dicho pago, tendrá derecho el contratista a la resolución del contrato, procediéndose a la liquidación correspondiente de las obras ejecutadas y de los materiales acopiados, siempre que éstos reúnan las condiciones preestablecidas y que su cantidad no exceda de la necesaria para la terminación de la obra contratada o adjudicada.

No obstante lo anteriormente expuesto, se rechazará toda solicitud de resolución del contrato fundada en dicha demora de pagos, cuando el contratista no justifique que en la fecha de dicha solicitud ha invertido en obra o en materiales acopiados admisibles la parte de presupuesto correspondiente al plazo de ejecución que tenga señalado en el contrato.

#### Varios

##### MEJORAS, AUMENTOS Y/O REDUCCIONES DE OBRA.

Artículo 76. No se admitirán mejoras de obra, más que en el caso en que el arquitecto director haya ordenado por escrito la ejecución de trabajos nuevos o que mejoren la calidad de los contratados, así como la de los materiales y aparatos previstos en el contrato. Tampoco se admitirán aumentos de obra en las unidades contratadas, salvo caso de error en las mediciones del proyecto a menos que el arquitecto director ordene, también por escrito, la ampliación de las contratadas.

En todos estos casos será condición indispensable que ambas partes contratantes, antes de su ejecución o empleo, convengan por escrito los importes totales de las unidades mejoradas, los precios de los nuevos materiales o aparatos ordenados emplear y los aumentos que todas estas mejoras o aumentos de obra supongan sobre el importe de las unidades contratadas.

Se seguirán el mismo criterio y procedimiento, cuando el arquitecto director introduzca innovaciones que supongan una reducción apreciable en los importes de las unidades de obra contratadas.





#### UNIDADES DE OBRA DEFECTUOSAS, PERO ACEPTABLES

Artículo 77. Cuando por cualquier causa fuera menester valorar obra defectuosa, pero aceptable a juicio del arquitecto director de las obras, éste determinará el precio o partida de abono después de oír al contratista, el cual deberá conformarse con dicha resolución, salvo el caso en que, estando dentro del plazo de ejecución, prefiera demoler la obra y rehacerla con arreglo a condiciones, sin exceder de dicho plazo.

#### SEGURO DE LAS OBRAS

Artículo 78. El contratista estará obligado a asegurar la obra contratada durante todo el tiempo que dure su ejecución hasta la recepción definitiva; la cuantía del seguro coincidirá en cada momento con el valor que tengan por contrata los objetos asegurados.

El importe abonado por la sociedad aseguradora, en el caso de siniestro, se ingresará en cuenta a nombre del propietario, para que con cargo a ella se abone la obra que se construya, y a medida que ésta se vaya realizando.

El reintegro de dicha cantidad al contratista se efectuará por certificaciones, como el resto de los trabajos de la construcción. En ningún caso, salvo conformidad expresa del contratista, hecho en documento público, el propietario podrá disponer de dicho importe para menesteres distintos del de reconstrucción de la parte siniestrada.

La infracción de lo anteriormente expuesto será motivo suficiente para que el contratista pueda resolver el contrato, con devolución de fianza, abono completo de gastos, materiales acopiados, etc., y una indemnización equivalente al importe de los daños causados al contratista por el siniestro y que no se le hubiesen abonado, pero sólo en proporción equivalente a lo que suponga la indemnización abonada por la compañía aseguradora, respecto al importe de los daños causados por el siniestro, que serán tasados a estos efectos por el arquitecto director.

En las obras de reforma o reparación, se fijarán previamente la porción de edificio que debe ser asegurada y su cuantía, y si nada se prevé, se entenderá que el seguro ha de comprender toda la parte del edificio afectada por la obra.

Los riesgos asegurados y las condiciones que figuren en la póliza o pólizas de seguros, los pondrá el contratista, antes de contratarlos, en conocimiento del propietario, al objeto de recabar de éste su previa conformidad o reparos.

Además se han de establecer garantías por daños materiales ocasionados por vicios y defectos de la construcción, según se describe en el artículo 81, en base al artículo 19 de la LOE.

#### CONSERVACIÓN DE LA OBRA

Artículo 79. Si el contratista, siendo su obligación, no atiende a la conservación de la obra durante el plazo de garantía, en el caso de que el edificio no haya sido ocupado por el propietario antes de la recepción definitiva, el arquitecto director, en representación del propietario, podrá disponer todo lo que sea preciso para que se atienda a la guardería, limpieza y todo lo que fuese menester para su buena conservación, abonándose todo ello por cuenta de la contrata.

Al abandonar el contratista el edificio, tanto por buena terminación de las obras, como en el caso de resolución del contrato, está obligado a dejarlo desocupado y limpio en el plazo que el arquitecto director fije.

Después de la recepción provisional del edificio y en el caso de que la conservación del edificio corra a cargo del contratista, no deberá haber en él más herramientas, útiles, materiales, muebles, etc., que los indispensables para su guardería y limpieza y para los trabajos que fuese preciso ejecutar.

En todo caso, ocupado o no el edificio, está obligado el contratista a revisar y reparar la obra, durante el plazo expresado, procediendo en la forma prevista en el presente pliego de condiciones económicas.

#### USO POR EL CONTRATISTA DE EDIFICIO O BIENES DEL PROPIETARIO

Artículo 80. Cuando durante la ejecución de las obras ocupe el contratista, con la necesaria y previa autorización del propietario, edificios o haga uso de materiales o útiles pertenecientes al mismo, tendrá obligación de repararlos y conservarlos para hacer entrega de ellos a la terminación del contrato, en perfecto estado de conservación, reponiendo los que se hubiesen inutilizado, sin derecho a indemnización por esta reposición ni por las mejoras hechas en los edificios, propiedades o materiales que haya utilizado.

En el caso de que al terminar el contrato y hacer entrega del material, propiedades o edificaciones, no hubiese cumplido el contratista con lo previsto en el párrafo anterior, lo realizará el propietario a costa de aquel y con cargo a la fianza.

#### PAGO DE ARBITRIOS

El pago de impuestos y arbitrios en general, municipales o de otro origen, sobre vallas, alumbrado, etc., cuyo abono debe hacerse durante el tiempo de ejecución de las obras y por conceptos inherentes a los



propios trabajos que se realizan, correrán a cargo de la contrata, siempre que en las condiciones particulares del proyecto no se estipule lo contrario.

#### GARANTÍAS POR DAÑOS MATERIALES OCASIONADOS POR VICIOS Y DEFECTOS DE LA CONSTRUCCIÓN

Artículo 81. El régimen de garantías exigibles para las obras de edificación se hará efectivo de acuerdo con la obligatoriedad que se establece en la LOE (el apartado c) exigible para edificios cuyo destino principal sea el de vivienda, según disposición adicional segunda de la LOE), teniendo como referente a las siguientes garantías:

a) Seguro de daños materiales o seguro de caución, para garantizar, durante 1 año, el resarcimiento de los daños causados por vicios o defectos de ejecución que afecten a elementos de terminación o acabado de las obras, que podrá ser sustituido por la retención por el promotor de un 5% del importe de la ejecución material de la obra.

b) Seguro de daños materiales o seguro de caución, para garantizar, durante 3 años, el resarcimiento de los daños causados por vicios o defectos de los elementos constructivos o de las instalaciones que ocasionen el incumplimiento de los requisitos de habitabilidad especificados en el artículo 3 de la LOE.

c) Seguro de daños materiales o seguro de caución, para garantizar, durante 10 años, el resarcimiento de los daños materiales causados por vicios o defectos que tengan su origen o afecten a la cimentación, los soportes, las vigas, los forjados, los muros de carga u otros elementos estructurales, y que comprometan directamente la resistencia mecánica y estabilidad del edificio.

#### **D. CONDICIONES TÉCNICAS:**

##### Artículo 1. Calidad de los materiales

Todos los materiales a emplear en la presente obra serán de primera calidad y reunirán las condiciones exigidas vigentes referentes a materiales y prototipos de construcción.

##### Artículo 2. Pruebas y ensayos de materiales

Todos los materiales a que este capítulo se refiere podrán ser sometidos a los análisis o pruebas, por cuenta de la contrata, que se crean necesarios para acreditar su calidad. Cualquier otro que haya sido especificado, y sea necesario emplear, deberá ser aprobado por la dirección de las obras, bien entendido que será rechazado el que no reúna las condiciones exigidas por la buena práctica de la construcción.

##### Artículo 3. Materiales no consignados en proyecto

Los materiales no consignados en proyecto que dieran lugar a precios contradictorios reunirán las condiciones de bondad necesarias, a juicio de la dirección facultativa, no teniendo el contratista derecho a reclamación alguna por estas condiciones exigidas.

##### Artículo 4. Condiciones generales de ejecución

Todos los trabajos incluidos en el presente proyecto se ejecutarán esmeradamente, con arreglo a las buenas prácticas de la construcción, de acuerdo con las condiciones establecidas en el Pliego de Condiciones Técnicas de la Dirección General de Arquitectura, aprobado por el Consejo Superior de los Colegios de Arquitectos en fecha 24 de abril de 1973, y cumpliendo estrictamente las instrucciones recibidas por la dirección facultativa, no pudiendo por tanto servir de pretexto al contratista la baja subasta para variar esa esmerada ejecución, ni la primerísima calidad de las instalaciones proyectadas en cuanto a sus materiales y mano de obra, ni pretender proyectos adicionales.



**Condiciones que deben cumplir los materiales:**

## **1 ACONDICIONAMIENTO Y CIMENTACIÓN**

### **1.1 Movimiento de tierras**

#### **1.1.1 Explanaciones**

##### **Prescripciones sobre los productos**

Características y recepción de los productos que se incorporan a las unidades de obra

- Tierras de préstamo o propias.  
En la recepción de las tierras se comprobará que no sean expansivas, que no contengan restos vegetales y que no estén contaminadas.  
Préstamos: el material inadecuado se depositará de acuerdo con lo que se ordene al respecto.
- Entibaciones. Elementos de madera resinosa, de fibra recta, como pino o abeto: tableros, cabeceros, codales, etc.  
La madera aserrada se ajustará, como mínimo, a la clase I/80.  
El contenido mínimo de humedad en la madera no será mayor del 15%.  
Las entibaciones de madera no presentarán principio de pudrición, alteraciones ni defectos.
  - Tensores circulares de acero protegido contra la corrosión.
  - Sistemas prefabricados metálicos y de madera: tableros, placas, puntales, etc.
  - Elementos complementarios: puntas, gatos, tacos, etc.
  - Materiales auxiliares: explosivos, bomba de agua.La recepción de los productos, equipos y sistemas se realizará conforme se desarrolla en la Parte II, Condiciones de recepción de productos. Este control comprende el control de la documentación de los suministros (incluida la correspondiente al mercado CE, cuando sea pertinente), el control mediante distintivos de calidad o evaluaciones técnicas de idoneidad y el control mediante ensayos.
- Préstamos:  
El contratista comunicará a la dirección facultativa, con suficiente antelación, la apertura de los préstamos, a fin de que se puedan medir su volumen y dimensiones sobre el terreno natural no alterado. Los taludes de los préstamos deberán ser suaves y redondeados y, una vez terminada su explotación, se dejarán en forma que no dañen el aspecto general del paisaje.  
Cuando proceda hacer ensayos para la recepción de los productos, según su utilización, estos podrán ser los que se indican:
  - Préstamos: en el caso de préstamos autorizados, una vez eliminado el material inadecuado, se realizarán los oportunos ensayos para su aprobación, si procede, necesarios para determinar las características físicas y mecánicas del nuevo suelo: identificación granulométrica. Límite líquido. Contenido de humedad. Contenido de materia orgánica. Índice CBR e hinchamiento. Densificación de los suelos bajo una determinada energía de compactación (ensayos "Proctor Normal" y "Proctor Modificado").
  - Entibaciones de madera: ensayos de características físico-mecánicas: contenido de humedad. Peso específico. Higroscopicidad. Coeficiente de contracción volumétrica. Dureza. Resistencia a compresión. Resistencia a la flexión estática y, con el mismo ensayo y midiendo la fecha a rotura, determinación del módulo de elasticidad E. Resistencia a la tracción. Resistencia a la hienda. Resistencia a esfuerzo cortante.

Almacenamiento y manipulación (criterios de uso, conservación y mantenimiento)

Caballeros o depósitos de tierra: deberán situarse en los lugares que al efecto señale la dirección facultativa y se cuidará de evitar arrastres hacia la excavación o las obras de desagüe y de que no se obstaculice la circulación por los caminos que haya.



### 1.1.2 Rellenos del terreno

#### Prescripciones sobre los productos

Características y recepción de los productos que se incorporan a las unidades de obra

- Tierras o suelos procedentes de la propia excavación o de préstamos autorizados.

Se incluyen la mayor parte de los suelos predominantemente granulares e incluso algunos productos resultantes de la actividad industrial tales como ciertas escorias y cenizas pulverizadas. Los productos manufacturados, como agregados ligeros, podrán utilizarse en algunos casos. Los suelos cohesivos podrán ser tolerables con unas condiciones especiales de selección, colocación y compactación.

Según el CTE DB SE C, apartado 7.3.1, se requerirá disponer de un material de características adecuadas al proceso de colocación y compactación y que permita obtener, después del mismo, las necesarias propiedades geotécnicas.

La recepción de los productos, equipos y sistemas se realizará conforme se desarrolla en la Parte II, Condiciones de recepción de productos. Este control comprende el control de la documentación de los suministros (incluida la correspondiente al mercado CE, cuando sea pertinente), el control mediante distintivos de calidad o evaluaciones técnicas de idoneidad y el control mediante ensayos.

- Tierras o suelos procedentes de la propia excavación o de préstamos autorizados.

Previa a la extensión del material se comprobará que es homogéneo y que su humedad es la adecuada para evitar su segregación durante su puesta en obra y obtener el grado de compactación exigido.

Según el CTE DB SE C, apartado 7.3.2, se tomarán en consideración para la selección del material de relleno los siguientes aspectos: granulometría; resistencia a la trituración y desgaste; compactabilidad; permeabilidad; plasticidad; resistencia al subsuelo; contenido en materia orgánica; agresividad química; efectos contaminantes; solubilidad; inestabilidad de volumen; susceptibilidad a las bajas temperaturas y a la helada; resistencia a la intemperie; posibles cambios de propiedades debidos a la excavación, transporte y colocación; posible cementación tras su colocación.

En caso de duda deberá ensayarse el material de préstamo. El tipo, número y frecuencia de los ensayos dependerá del tipo y heterogeneidad del material y de la naturaleza de la construcción en que vaya a utilizarse el relleno.

Según el CTE DB SE C, apartado 7.3.2, normalmente no se utilizarán los suelos expansivos o solubles. Tampoco los susceptibles a la helada o que contengan, en alguna proporción, hielo, nieve o turba si van a emplearse como relleno estructural.

Almacenamiento y manipulación (criterios de uso, conservación y mantenimiento)

Los acopios de cada tipo de material se formarán y explotarán de forma que se evite su segregación y contaminación, evitándose una exposición prolongada del material a la intemperie, formando los acopios sobre superficies no contaminantes y evitando las mezclas de materiales de distintos tipos.

### 1.1.3 Vaciado del terreno

#### Prescripciones sobre los productos

Características y recepción de los productos que se incorporan a las unidades de obra

La recepción de los productos, equipos y sistemas se realizará conforme se desarrolla en la Parte II, Condiciones de recepción de productos. Este control comprende el control de la documentación de los suministros (incluida la correspondiente al mercado CE, cuando sea pertinente), el control mediante distintivos de calidad o evaluaciones técnicas de idoneidad y el control mediante ensayos.

- Entibaciones:

Elementos de madera resinosa, de fibra recta, como pino o abeto: tableros, cabeceros, codales, etc. La madera aserrada se ajustará, como mínimo, a la clase I/80. El contenido mínimo de humedad en la madera no será mayor del 15%. La madera no presentará principio de pudrición, alteraciones ni defectos.

- Tensores circulares de acero protegido contra la corrosión.



- Sistemas prefabricados metálicos y de madera: tableros, placas, puntales, etc.
- Elementos complementarios: puntas, gatos, tacos, etc.
- Maquinaria: pala cargadora, compresor, martillo neumático, martillo rompedor.
- Materiales auxiliares: explosivos, bomba de agua.

Cuando proceda hacer ensayos para la recepción de los productos, según su utilización, estos podrán ser los que se indican:

- Entibaciones de madera: ensayos de características físico-mecánicas: contenido de humedad. Peso específico. Higroscopicidad. Coeficiente de contracción volumétrica. Dureza. Resistencia a compresión. Resistencia a la flexión estática; con el mismo ensayo y midiendo la fecha a rotura, determinación del módulo de elasticidad E. Resistencia a la tracción. Resistencia a la hienda. Resistencia a esfuerzo cortante.

#### 1.1.4 Zanjas y pozos

##### Prescripciones sobre los productos

Características y recepción de los productos que se incorporan a las unidades de obra

La recepción de los productos, equipos y sistemas se realizará conforme se desarrolla en la Parte II, Condiciones de recepción de productos. Este control comprende el control de la documentación de los suministros (incluida la correspondiente al mercado CE, cuando sea pertinente), el control mediante distintivos de calidad o evaluaciones técnicas de idoneidad y el control mediante ensayos.

- Entibaciones:

Elementos de madera resinosa, de fibra recta, como pino o abeto: tableros, cabeceros, codales, etc. La madera aserrada se ajustará, como mínimo, a la clase I/80. El contenido mínimo de humedad en la madera no será mayor del 15%. La madera no presentará principio de pudrición, alteraciones ni defectos.

- Tensores circulares de acero protegido contra la corrosión.
- Sistemas prefabricados metálicos y de madera: tableros, placas, puntales, etc.
- Elementos complementarios: puntas, gatos, tacos, etc.
- Maquinaria: pala cargadora, compresor, martillo neumático, martillo rompedor.
- Materiales auxiliares: explosivos, bomba de agua.

Cuando proceda hacer ensayos para la recepción de los productos, según su utilización, estos podrán ser los que se indican:

- Entibaciones de madera: ensayos de características físico-mecánicas: contenido de humedad. Peso específico. Higroscopicidad. Coeficiente de contracción volumétrica. Dureza. Resistencia a compresión. Resistencia a la flexión estática; con el mismo ensayo y midiendo la fecha a rotura, determinación del módulo de elasticidad E. Resistencia a la tracción. Resistencia a la hienda. Resistencia a esfuerzo cortante.

#### 1.2 CONTENCIÓNES DEL TERRENO

##### 1.2.1 Muros ejecutados con encofrados

##### Prescripciones sobre los productos

Características y recepción de los productos que se incorporan a las unidades de obra

La recepción de los productos, equipos y sistemas se realizará conforme se desarrolla en la Parte II, Condiciones de recepción de productos. Este control comprende el control de la documentación de los suministros (incluida la correspondiente al mercado CE, cuando sea pertinente), el control mediante distintivos de calidad o evaluaciones técnicas de idoneidad y el control mediante ensayos.

- Muros:
  - Hormigón en masa (HM) u hormigón armado (HA), de resistencia o dosificación especificados en el proyecto.
  - Barras corrugadas de acero, de características físicas y mecánicas indicadas en el proyecto.
  - Mallas electrosoldadas de acero de características físicas y mecánicas indicadas en el proyecto.
  - Juntas: perfiles de estanquidad, separadores, selladores.





El hormigón para armar y las barras corrugadas y mallas electrosoldadas de acero deberán cumplir las especificaciones indicadas en la EHE y en la subsección 3.3. Estructuras de hormigón, para su aceptación.

- Impermeabilización según tipo de impermeabilización requerido en el CTE DB HS 1, artículo 2.1:  
Láminas flexibles para la impermeabilización de muros (ver Parte II, Relación de productos con marcado CE, 4.1.3).  
Productos líquidos: polímeros acrílicos, caucho acrílico, resinas sintéticas o poliéster.
- Capa protectora: geotextil (ver Parte II, Relación de productos con marcado CE, 4.3), o mortero reforzado con una armadura.  
Pintura impermeabilizante.  
Productos para el sellado de juntas (ver Parte II, Relación de productos con marcado CE, 9).
- Drenaje, según tipo de impermeabilización requerido en el CTE DB HS 1, artículo 2.1:  
Capa drenante: lámina drenante, grava, fábrica de bloques de arcilla porosos u otro material que produzca el mismo efecto.  
Capa filtrante: geotextiles y productos relacionados (ver Parte II, Relación de productos con marcado CE, 4.3) u otro material que produzca el mismo efecto.

Áridos de relleno: identificación. Tipo y granulometría. Ensayos (según normas UNE): friabilidad de la arena. Resistencia al desgaste de la grava. Absorción de agua. Estabilidad de áridos.

El árido natural o de machaqueo utilizado como capa de material filtrante estará exento de arcillas, margas y de cualquier otro tipo de materiales extraños. Los acopios de las gravas se formarán y explotarán, de forma que se evite la segregación y compactación de las mismas. Se eliminarán de las gravas acopiadas, las zonas segregadas o contaminadas por polvo, por contacto con la superficie de apoyo, o por inclusión de materiales extraños. Antes de proceder a extender cada tipo de material se comprobará que es homogéneo y que su humedad es la adecuada para evitar su segregación durante su puesta en obra y para conseguir el grado de compactación exigido. Si la humedad no es la adecuada, se adoptarán las medidas necesarias para corregirla sin alterar la homogeneidad del material.

Pozo drenante.

Tubo drenante ranurado: identificación. Diámetros nominales y superficie total mínima de orificios por metro lineal.

Canaleta de recogida de agua (ver Parte II, Relación de productos con marcado CE, 14.5). Diámetros.

Cámara de bombeo con dos bombas de achique.

- Arquetas de hormigón.  
Red de evacuación del agua de lluvia en las partes de la cubierta y del terreno que puedan afectar al muro.  
Productos de sellado de juntas (ver Parte II, Relación de productos con marcado CE, 9) con banda de PVC o perfiles de caucho expansivo o de bentonita de sodio.  
Juntas de estanquidad de tuberías (ver Parte II, Relación de productos con marcado CE, 14.8), de caucho vulcanizado, elastómeros termoplásticos, materiales celulares de caucho vulcanizado, elementos de estanquidad de poliuretano moldeado, etc.

Almacenamiento y manipulación (criterios de uso, conservación y mantenimiento)

El almacenamiento de las armaduras se efectuará según las indicaciones del apartado 32.7 de la EHE.

Se realizará en locales ventilados y al abrigo de la humedad del suelo y paredes.

Antes de almacenar las armaduras, se comprobará que están limpias para su buena conservación posterior adherencia. Deben almacenarse cuidadosamente clasificadas según sus tipos, clases y los lotes de que procedan.

El estado de la superficie de todos los aceros será siempre objeto de examen antes de su uso, con el fin de asegurarse de que no presentan alteraciones perjudiciales.



### 1.3 CIMENTACIONES DIRECTAS

#### 1.3.1 Losas de cimentación

##### Prescripciones sobre los productos

Características y recepción de los productos que se incorporan a las unidades de obra

La recepción de los productos, equipos y sistemas se realizará conforme se desarrolla en la Parte II. Este control comprende el control de la documentación de los suministros (incluida la correspondiente al mercado CE, cuando sea pertinente), el control mediante distintivos de calidad o evaluaciones técnicas de idoneidad y el control mediante ensayos.

- Hormigón para armar (HA), de resistencia o dosificación especificados en proyecto.
- Barras corrugadas de acero (ver Parte II, Relación de productos con mercado CE, 1.1.4), de características físicas y mecánicas indicadas en proyecto.
- Mallas electrosoldadas de acero (ver Parte II, Relación de productos con mercado CE, 1.1.4), de características físicas y mecánicas indicadas en proyecto.  
Impermeabilización y drenaje, según tipo de impermeabilización requerido en el CTE DB HS 1 apartado 2.1, (ver capítulo 2.2.1. Muros ejecutados con encofrados).

Almacenamiento y manipulación (criterios de uso, conservación y mantenimiento)

El almacenamiento de los cementos, áridos, aditivos y armaduras se efectuará según las indicaciones del capítulo VI de la EHE (artículos 26.3, 28.5, 29.2.3 y 31.6) para protegerlos de la intemperie, la humedad y la posible contaminación o agresión del ambiente. Así, los cementos suministrados en sacos se almacenarán en un lugar ventilado y protegido, mientras que los que se suministren a granel se almacenarán en silos, igual que los aditivos (cenizas volantes o humos de sílice).

En el caso de los áridos se evitará que se contaminen por el ambiente y el terreno y que se mezclen entre sí las distintas fracciones granulométricas.

Las armaduras se conservarán clasificadas por tipos, calidades, diámetros y procedencias. En el momento de su uso estarán exentas de sustancias extrañas (grasa, aceite, pintura, etc.), no admitiéndose pérdidas de peso por oxidación superficial superiores al 1 % respecto del peso inicial de la muestra, comprobadas tras un cepillado con cepillo de alambres.

#### 1.3.2 Zapatas (aisladas, corridas y elementos de atado)

##### Prescripciones sobre los productos

Características y recepción de los productos que se incorporan a las unidades de obra

La recepción de los productos, equipos y sistemas se realizará conforme se desarrolla en la Parte II, Condiciones de recepción de productos. Este control comprende el control de la documentación de los suministros (incluida la correspondiente al mercado CE, cuando sea pertinente), el control mediante distintivos de calidad o evaluaciones técnicas de idoneidad y el control mediante ensayos.

- Hormigón en masa (HM) o para armar (HA), de resistencia o dosificación especificados en proyecto.
- Barras corrugadas de acero (ver Parte II, Relación de productos con mercado CE, 1.1.4), de características físicas y mecánicas indicadas en proyecto.
- Mallas electrosoldadas de acero (ver Parte II, Relación de productos con mercado CE, 1.1.4), de características físicas y mecánicas indicadas en proyecto.
- Si el hormigón se fabrica en obra: cemento, agua, áridos y aditivos (ver Parte II, Relación de productos con mercado CE, 19.1).

Almacenamiento y manipulación (criterios de uso, conservación y mantenimiento)

El almacenamiento de los cementos, áridos, aditivos y armaduras se efectuará según las indicaciones del capítulo VI de la EHE (artículos 26.3, 28.5, 29.2.3 y 31.6) para protegerlos de la intemperie, la humedad y la posible contaminación o agresión del ambiente. Así, los cementos suministrados en sacos se almacenarán en un lugar ventilado y protegido, mientras que los que se suministren a granel se almacenarán en silos, igual que los aditivos (cenizas volantes o humos de sílice).



En el caso de los áridos se evitará que se contaminen por el ambiente y el terreno y que se mezclen entre sí las distintas fracciones granulométricas.

Las armaduras se conservarán clasificadas por tipos, calidades, diámetros y procedencias. En el momento de su uso estarán exentas de sustancias extrañas (grasa, aceite, pintura, etc.), no admitiéndose pérdidas de peso por oxidación superficial superiores al 1% respecto del peso inicial de la muestra, comprobadas tras un cepillado con cepillo de alambres.

## 2 ESTRUCTURAS

### 2.1 Estructuras de acero

#### Prescripciones sobre los productos

Características y recepción de los productos que se incorporan a las unidades de obra

La recepción de los productos, equipos y sistemas se realizará conforme se desarrolla en la Parte II, Condiciones de recepción de productos. Este control comprende el control de la documentación de los suministros (incluida la del marcado CE cuando sea pertinente), el control mediante distintivos de calidad o evaluaciones técnicas de idoneidad y el control mediante ensayos.

- Aceros en chapas y perfiles (ver Parte II, Relación de productos con marcado CE, 1.1.4, 19.5.1, 19.5.2)

Los elementos estructurales pueden estar constituidos por los aceros establecidos por las normas UNE EN 10025:2006 (chapas y perfiles), UNE EN 10210-1:1994 (tubos acabados en caliente) y UNE EN 10219-1:1998 (tubos conformados en frío).

Los tipos de acero podrán ser S235, S275 y S355; para los de UNE EN 10025:2006 y otras se admite también el tipo S450; según el CTE DB SE A, tabla 4.1, se establecen sus características mecánicas. Estos aceros podrán ser de los grados JR, J0 y J2; para el S355 se admite también el grado K2.

Si se emplean otros aceros en proyecto, para garantizar su ductilidad, deberá comprobarse: la relación entre la tensión de rotura y la de límite elástico no será inferior a 1,20,

el alargamiento en rotura de una probeta de sección inicial  $S_0$  medido sobre una longitud  $5,65 \sqrt{S_0}$  será superior al 15%, la deformación correspondiente a la tensión de rotura debe superar al menos un 20% la correspondiente al límite elástico.

Para comprobar la ductilidad en cualquier otro caso no incluido en los anteriores, deberá demostrarse que la temperatura de transición (la mínima a la que la resistencia a rotura dúctil supera a la frágil) es menor que la mínima de aquellas a las que va a estar sometida la estructura.

Todos los aceros relacionados son soldables y únicamente se requiere la adopción de precauciones en el caso de uniones especiales (entre chapas de gran espesor, de espesores muy desiguales, en condiciones difíciles de ejecución, etc.).

Si el material va a sufrir durante la fabricación algún proceso capaz de modificar su estructura metalográfica (deformación con llama, tratamiento térmico específico, etc.) se deben definir los requisitos adicionales pertinentes.

- Tornillos, tuercas, arandelas (ver Parte II, Relación de productos con marcado CE, 1.1.3). Estos aceros podrán ser de las calidades 4.6, 5.6, 6.8, 8.8 y 10.9 normalizadas por ISO; según el CTE DB SE A, tabla 4.3, se establecen sus características mecánicas. En los tornillos de alta resistencia utilizados como pretensados se controlará el apriete.
- Materiales de aportación. Las características mecánicas de los materiales de aportación serán en todos los casos superiores a las del metal base.

En aceros de resistencia mejorada a la corrosión atmosférica, la resistencia a la corrosión del material de aportación debe ser equivalente a la del material base; cuando se suelden este tipo de aceros el valor del carbono equivalente no debe exceder de 0,54.

Los productos especificados por UNE EN 10025:2006 deben suministrarse con inspección y ensayos, específicos (sobre los productos suministrados) o no específicos (no necesariamente sobre los productos suministrados), que garanticen su conformidad con el pedido y con la norma. El comprador debe especificar al fabricante el tipo de documento de inspección requerido conforme a UNE EN 10204:2006 (tabla A.1). Los productos deben marcarse de manera legible utilizando métodos tales como la pintura, el troquelado, el marcado con láser, el código de barras o mediante etiquetas adhesivas permanentes o etiquetas fijas con los siguientes datos: el tipo, la calidad y, si fuera aplicable, la condición de suministro



mediante su designación abreviada (N, conformado de normalización; M, conformado termomecánico); el tipo de marcado puede especificarse en el momento de efectuar el pedido.

Los productos especificados por UNE EN 10210 y UNE EN 10219 deben ser suministrados después de haber superado los ensayos e inspecciones no específicos recogidos en EN 10021:1994 con una testificación de inspección conforme a la norma UNE EN 10204, salvo exigencias contrarias del comprador en el momento de hacer el pedido. Cada perfil hueco debe ser marcado por un procedimiento adecuado y duradero, como la aplicación de pintura, punzonado o una etiqueta adhesiva en la que se indique la designación abreviada (tipo y grado de acero) y el nombre del fabricante; cuando los productos se suministran en paquetes, el marcado puede ser indicado en una etiqueta fijada sólidamente al paquete. Para todos los productos se verificarán las siguientes condiciones técnicas generales de suministro, según UNE EN 10021:

- Si se suministran a través de un transformador o intermediario, se deberá remitir al comprador, sin ningún cambio, la documentación del fabricante como se indica en UNE EN 10204, acompañada de los medios oportunos para identificar el producto, de forma que se pueda establecer la trazabilidad entre la documentación y los productos; si el transformador o intermediario ha modificado en cualquier forma las condiciones o las dimensiones del producto, debe facilitar un documento adicional de conformidad con las nuevas condiciones.
- Al hacer el pedido, el comprador deberá establecer que tipo de documento solicita, si es que requiere alguno y, en consecuencia, indicar el tipo de inspección: específica o no específica en base a una inspección no específica, el comprador puede solicitar al fabricante que le facilite una testificación de conformidad con el pedido o una testificación de inspección; si se solicita una testificación de inspección, deberá indicar las características del producto cuyos resultados de los ensayos deben recogerse en este tipo de documento, en el caso de que los detalles no estén recogidos en la norma del producto.
- Si el comprador solicita que la conformidad de los productos se compruebe mediante una inspección específica, en el pedido se concretará cual es el tipo de documento requerido: un certificado de inspección tipo 3.1 ó 3.2 según la norma UNE EN 10204, y si no está definido en la norma del producto: la frecuencia de los ensayos, los requisitos para el muestreo y la preparación de las muestras y probetas, los métodos de ensayo y, si procede, la identificación de las unidades de inspección

El proceso de control de esta fase debe contemplar los siguientes aspectos:

- En los materiales cubiertos por marcas, sellos o certificaciones de conformidad reconocidos por las Administraciones Públicas competentes, este control puede limitarse a un certificado expedido por el fabricante que establezca de forma inequívoca la traza que permita relacionar cada elemento de la estructura con el certificado de origen que lo avala.
- Si no se incluye una declaración del suministrador de que los productos o materiales cumplen con la Parte I del presente Pliego, se tratarán como productos o materiales no conformes.
- Cuando en la documentación del proyecto se especifiquen características no avaladas por el certificado de origen del material (por ejemplo, el valor máximo del límite elástico en el caso de cálculo en capacidad), se establecerá un procedimiento de control mediante ensayos.
- Cuando se empleen materiales que por su carácter singular no queden cubiertos por una norma nacional específica a la que referir la certificación (arandelas deformables, tornillos sin cabeza, conectadores, etc.) se podrán utilizar normas o recomendaciones de prestigio reconocido.
- Cuando haya que verificar las tolerancias dimensionales de los perfiles comerciales se tendrán en cuenta las siguientes normas:
  - serie IPN: UNE EN 10024:1995
  - series IPE y HE: UNE EN 10034:1994
  - serie UPN: UNE 36522:2001
  - series L y LD: UNE EN 10056-1:1999 (medidas) y UNE EN 10056-2:1994 (tolerancias)
  - tubos: UNE EN 10219:1998 (parte 1: condiciones de suministro; parte 2: tolerancias)
  - chapas: EN 10029:1991

Almacenamiento y manipulación (criterios de uso, conservación y mantenimiento)

El almacenamiento y depósito de los elementos constitutivos de la obra se hará de forma sistemática y ordenada para facilitar su montaje. Se cuidará especialmente que las piezas no se vean afectadas por acumulaciones de agua, ni estén en contacto directo con el terreno, y se mantengan las condiciones de durabilidad; para el almacenamiento de los elementos auxiliares tales como tornillos, electrodos, pinturas, etc., se seguirán las instrucciones dadas por el fabricante de los mismos.

Las manipulaciones necesarias para la carga, descarga, transporte, almacenamiento a pie de obra y montaje se realizarán con el cuidado suficiente para no provocar solicitaciones excesivas en ningún



elemento de la estructura y para no dañar ni a las piezas ni a la pintura. Se cuidarán especialmente, protegiéndolas si fuese necesario, las partes sobre las que hayan de fijarse las cadenas, cables o ganchos que vayan a utilizarse en la elevación o sujeción de las piezas de la estructura.

Se corregirá cuidadosamente, antes de proceder al montaje, cualquier abolladura, comba o torcedura que haya podido provocarse en las operaciones de transporte. Si el efecto no puede ser corregido, o se presume que después de corregido puede afectar a la resistencia o estabilidad de la estructura, la pieza en cuestión se rechazará, marcándola debidamente para dejar constancia de ello.

## 2.2 Estructuras de hormigón (armado y pretensado)

### Prescripciones sobre los productos

Características y recepción de los productos que se incorporan a las unidades de obra

- Hormigón para armar:  
Se tipificará de acuerdo con el artículo 39.2 de la Instrucción EHE, indicando:
  - la resistencia característica especificada;
  - el tipo de consistencia, medido por su asiento en cono de Abrams (artículo 30.6);
  - el tamaño máximo del árido (artículo 28.2), y
  - la designación del ambiente (artículo 8.2.1).

Tipos de hormigón:

- hormigón fabricado en central de obra o preparado;
- hormigón no fabricado en central.

Materiales constituyentes, en el caso de que no se acopie directamente el hormigón preamasado:

- Cemento:  
Los cementos empleados podrán ser aquellos que cumplan la vigente Instrucción para la Recepción de Cementos, correspondan a la clase resistente 32,5 o superior y cumplan las especificaciones del artículo 26 de la Instrucción EHE.
- Agua:  
El agua utilizada, tanto para el amasado como para el curado del hormigón en obra, no contendrá sustancias nocivas en cantidades tales que afecten a las propiedades del hormigón o a la protección de las armaduras. En general, podrán emplearse todas las aguas sancionadas como aceptables por la práctica.  
Se prohíbe el empleo de aguas de mar o salinas análogas para el amasado o curado de hormigón armado, salvo estudios especiales.  
Deberá cumplir las condiciones establecidas en el artículo 27.
- Áridos:  
Los áridos deberán cumplir las especificaciones contenidas en el artículo 28.  
Como áridos para la fabricación de hormigones pueden emplearse arenas y gravas existentes en yacimientos naturales o rocas machacadas, así como otros productos cuyo empleo se encuentre sancionado por la práctica o resulte aconsejable como consecuencia de estudios realizados en laboratorio.  
Se prohíbe el empleo de áridos que contengan sulfuros oxidables.  
Los áridos se designarán por su tamaño mínimo y máximo en mm.

El tamaño máximo de un árido grueso será menor que las dimensiones siguientes:

- 0,8 de la distancia horizontal libre entre armaduras que no formen grupo, o entre un borde de la pieza y una armadura que forme un ángulo mayor de 45° con la dirección del hormigonado;
- 1,25 de la distancia entre un borde de la pieza y una armadura que forme un ángulo no mayor de 45° con la dirección de hormigonado,
- 0,25 de la dimensión mínima de la pieza, excepto en los casos siguientes:
  - Losa superior de los forjados, donde el tamaño máximo del árido será menor que 0,4 veces el espesor mínimo.
  - Piezas de ejecución muy cuidada y aquellos elementos en los que el efecto pared del encofrado sea reducido (forjados, que sólo se encofran por una cara), en cuyo caso será menor que 0,33 veces el espesor mínimo.
- Otros componentes:





Podrán utilizarse como componentes del hormigón los aditivos y adiciones, siempre que se justifique con la documentación del producto o los oportunos ensayos que la sustancia agregada en las proporciones y condiciones previstas produce el efecto deseado sin perturbar excesivamente las restantes características del hormigón ni representar peligro para la durabilidad del hormigón ni para la corrosión de armaduras.

En los hormigones armados se prohíbe la utilización de aditivos en cuya composición intervengan cloruros, sulfuros, sulfitos u otros componentes químicos que puedan ocasionar o favorecer la corrosión de las armaduras.

La Instrucción EHE recoge únicamente la utilización de cenizas volantes y el humo de sílice (artículo 29.2).

- Armaduras pasivas:  
Serán de acero y estarán constituidas por:
- Barras corrugadas:  
Los diámetros nominales se ajustarán a la serie siguiente:  
6 - 8- 10 - 12 - 14 - 16 - 20 - 25 - 32 y 40 mm
- Mallas electrosoldadas:  
Los diámetros nominales de los alambres corrugados empleados se ajustarán a la serie siguiente:  
5 - 5,5 - 6- 6,5 - 7 - 7,5 - 8- 8,5 - 9 - 9,5 - 10 - 10,5 - 11 - 11,5 - 12 y 14 mm.
- Armaduras electrosoldadas en celosía:

Los diámetros nominales de los alambres, lisos o corrugados, empleados se ajustarán a la serie siguiente:

5 - 6- 7 - 8- 9 - 10 y 12 mm.

Cumplirán los requisitos técnicos establecidos en las UNE 36068:94, 36092:96 y 36739:95 EX, respectivamente, entre ellos las características mecánicas mínimas, especificadas en el artículo 31 de la Instrucción EHE.

- Viguetas y losas alveolares pretensadas:  
Las viguetas prefabricadas de hormigón, u hormigón y arcilla cocida, y las losas alveolares prefabricadas de hormigón pretensado cumplirán las condiciones del artículo 10 de la Instrucción EFHE.
- Piezas prefabricadas para entrevigado:  
Las piezas de entrevigado pueden ser de arcilla cocida u hormigón (aligerantes y resistentes), poliestireno expandido y otros materiales suficientemente rígidos que no produzcan daños al hormigón ni a las armaduras (aligerantes).  
En piezas colaborantes, la resistencia característica a compresión no será menor que la resistencia de proyecto del hormigón de obra con que se ejecute el forjado.

## Recepción de los productos

La recepción de los productos, equipos y sistemas se realizará conforme se desarrolla en la Parte II, Condiciones de recepción de productos. Este control comprende el control de la documentación de los suministros (incluida la correspondiente al mercado CE, cuando sea pertinente), el control mediante distintivos de calidad o evaluaciones técnicas de idoneidad y el control mediante ensayos.

- Hormigón fabricado en central de obra u hormigón preparado:
- Control documental:

En la recepción se controlará que cada carga de hormigón vaya acompañada de una hoja de suministro, firmada por persona física, a disposición de la dirección facultativa, y en la que figuren, los datos siguientes:

Nombre de la central de fabricación de hormigón.

Número de serie de la hoja de suministro.

Fecha de entrega.

Nombre del peticionario y del responsable de la recepción.

Especificación del hormigón:

En el caso de que el hormigón se designe por propiedades:

Designación de acuerdo con el artículo 39.2.

Contenido de cemento en kilogramos por metro cúbico de hormigón, con una tolerancia de  $\pm 15$  kg.

Relación agua/cemento del hormigón, con una tolerancia de  $\pm 0,02$ .

En el caso de que el hormigón se designe por dosificación:

Contenido de cemento por metro cúbico de hormigón.

Relación agua/cemento del hormigón, con una tolerancia de  $\pm 0,02$ .

Tipo de ambiente de acuerdo con la tabla 8.2.2.



Tipo, clase, y marca del cemento.

Consistencia.

Tamaño máximo del árido.

Tipo de aditivo, según UNE-EN 934-2:98, si lo hubiere, y en caso contrario, indicación expresa de que no contiene.

Procedencia y cantidad de adición (cenizas volantes o humo de sílice, artículo 29.2) si la hubiere, y en caso contrario, indicación expresa de que no contiene.

Designación específica del lugar del suministro (nombre y lugar).

Cantidad del hormigón que compone la carga, expresada en metros cúbicos de hormigón fresco.

Identificación del camión hormigonera (o equipo de transporte) y de la persona que proceda a la descarga, según artículo 69.2.9.2.

Hora límite de uso para el hormigón.

La dirección facultativa podrá eximir de la realización del ensayo de penetración de agua cuando, además, el suministrador presente una documentación que permita el control documental sobre los siguientes puntos:

- Composición de las dosificaciones de hormigón que se va a emplear.
- Identificación de las materias primas.
- Copia del informe con los resultados del ensayo de determinación de profundidad de penetración de agua bajo presión realizados por laboratorio oficial o acreditado, como máximo con 6 meses de antelación.
- Materias primas y dosificaciones empleadas en la fabricación de las probetas utilizadas en los anteriores ensayos, que deberán coincidir con las declaradas por el suministrador para el hormigón empleado en obra.
  
- Ensayos de control del hormigón:

El control de la calidad del hormigón comprenderá el de su resistencia, consistencia y durabilidad:

Control de la consistencia (artículo 83.2). Se realizará siempre que se fabriquen probetas para controlar la resistencia, en control reducido o cuando lo ordene la dirección facultativa.

Control de la durabilidad (artículo 85). Se realizará el control documental, a través de las hojas de suministro, de la relación a/c y del contenido de cemento. Si las clases de exposición son III o IV o cuando el ambiente presente cualquier clase de exposición específica, se realizará el control de la penetración de agua. Se realizará siempre que se fabriquen probetas para controlar la resistencia, en control reducido o cuando lo ordene la dirección facultativa.

Control de la resistencia (artículo 84).

Con independencia de los ensayos previos y característicos (preceptivos si no se dispone de experiencia previa en materiales, dosificación y proceso de ejecución previstos), y de los ensayos de información complementaria, la Instrucción EHE establece con carácter preceptivo el control de la resistencia a lo largo de la ejecución mediante los ensayos de control, indicados en el artículo 88.

Ensayos de control de resistencia:

Tienen por objeto comprobar que la resistencia característica del hormigón de la obra es igual o superior a la de proyecto. El control podrá realizarse según las siguientes modalidades:

Control a nivel reducido (artículo 88.2).

Control al 100 por 100, cuando se conozca la resistencia de todas las amasadas (artículo 88.3).

Control estadístico del hormigón cuando sólo se conozca la resistencia de una fracción de las amasadas que se colocan (artículo 88.4 de la Instrucción EHE). Este tipo de control es de aplicación general a obras de hormigón estructural. Para la realización del control se divide la obra en lotes con unos tamaños máximos en función del tipo de elemento estructural de que se trate. Se determina la resistencia de N amasadas por lote y se obtiene la resistencia característica estimada. Los criterios de aceptación o rechazo del lote se establecen en el artículo 88.5.

- Hormigón no fabricado en central.  
En el hormigón no fabricado en central se extremarán las precauciones en la dosificación, fabricación y control.
- Control documental:  
El constructor mantendrá en obra, a disposición de la dirección facultativa, un libro de registro donde constará:  
La dosificación o dosificaciones nominales a emplear en obra, que deberá ser aceptada expresamente por la dirección facultativa. Así como cualquier corrección realizada durante el proceso, con su correspondiente justificación.  
Relación de proveedores de materias primas para la elaboración del hormigón.



Descripción de los equipos empleados en la elaboración del hormigón.

Referencia al documento de calibrado de la balanza de dosificación del cemento.

Registro del número de amasadas empleadas en cada lote, fechas de hormigonado y resultados de los ensayos realizados, en su caso. En cada registro se indicará el contenido de cemento y la relación agua cemento empleados y estará firmado por persona física.

- Ensayos de control del hormigón:  
Se realizarán los mismos ensayos que los descritos para el hormigón fabricado en central.
- Ensayos previos del hormigón:  
Para establecer la dosificación, el fabricante de este tipo de hormigón deberá realizar ensayos previos, según el artículo 86, que serán preceptivos salvo experiencia previa.
- Ensayos característicos del hormigón:  
Para comprobar, en general antes del comienzo de hormigonado, que la resistencia real del hormigón que se va a colocar en la obra no es inferior a la de proyecto, el fabricante de este tipo de hormigón deberá realizar ensayos, según el artículo 87, que serán preceptivos salvo experiencia previa.
- De los materiales constituyentes:
- Cemento (artículos 26 y 81.1 de la Instrucción EHE, Instrucción RC-03 y ver Parte II, Mercado CE, 19.1).  
Se establece la recepción del cemento conforme a la vigente Instrucción para la Recepción de Cementos. El responsable de la recepción del cemento deberá conservar una muestra preventiva por lote durante 100 días.

Control documental:

Cada partida se suministrará con un albarán y documentación anexa, que acredite que está legalmente fabricado y comercializado, de acuerdo con lo establecido en el apartado 9, Suministro e Identificación de la Instrucción RC-03.

Ensayos de control:

Antes de comenzar el hormigonado, o si varían las condiciones de suministro y cuando lo indique la dirección facultativa, se realizarán los ensayos de recepción previstos en la Instrucción RC-03 y los correspondientes a la determinación del ión cloruro, según el artículo 26 de la Instrucción EHE.

Al menos una vez cada tres meses de obra y cuando lo indique la dirección facultativa, se comprobarán: componentes del cemento, principio y fin de fraguado, resistencia a compresión y estabilidad de volumen. Distintivo de calidad. Marca N de AENOR. Homologación MICT.

Cuando el cemento posea un distintivo reconocido o un CC-EHE, se le eximirá de los ensayos de recepción. En tal caso, el suministrador deberá aportar la documentación de identificación del cemento y los resultados de autocontrol que se posean.

Con independencia de que el cemento posea un distintivo reconocido o un CC-EHE, si el período de almacenamiento supera 1, 2 ó 3 meses para los cementos de las clases resistentes 52,5, 42,5, 32,5, respectivamente, antes de los 20 días anteriores a su empleo se realizarán los ensayos de principio y fin de fraguado y resistencia mecánica inicial a 7 días (si la clase es 32,5) o a 2 días (las demás clases).

- Agua (artículos 27 y 81.2 de la Instrucción EHE):  
Cuando no se posean antecedentes de su utilización, o en caso de duda, se realizarán los siguientes ensayos:  
Ensayos (según normas UNE): exponente de hidrógeno pH. Sustancias disueltas. Sulfatos. Ion Cloruro. Hidratos de carbono. Sustancias orgánicas solubles en éter.
- Áridos (artículo 28 de la Instrucción EHE y ver Parte II, Mercado CE, 19.1.13):

Control documental:

Cada carga de árido irá acompañada de una hoja de suministro que estará en todo momento a disposición de la dirección facultativa, y en la que figuren los datos que se indican en el artículo 28.4.

Ensayos de control (según normas UNE):

Terrones de arcilla. Partículas blandas (en árido grueso). Materia que flota en líquido de p.e. = 2. Compuesto de azufre. Materia orgánica (en árido fino). Equivalente de arena. Azul de metileno. Granulometría. Coeficiente de forma. Finos que pasan por el tamiz 0,063 UNE EN 933-2:96. Determinación de cloruros. Además para firmes rígidos en viales: friabilidad de la arena. Resistencia al desgaste de la grava. Absorción de agua. Estabilidad de los áridos.

Salvo que se disponga de un certificado de idoneidad de los áridos que vayan a utilizarse emitido como máximo un año antes de la fecha de empleo, por un laboratorio oficial o acreditado, deberán realizarse los ensayos indicados.

- Otros componentes (artículo 29 de la Instrucción EHE y ver Parte II, Marcado CE, 19.1).

Control documental:

No podrán utilizarse aditivos que no se suministren correctamente etiquetados y acompañados del certificado de garantía del fabricante, firmado por una persona física.

Cuando se utilicen cenizas volantes o humo de sílice, se exigirá el correspondiente certificado de garantía emitido por un laboratorio oficial u oficialmente acreditado con los resultados de los ensayos prescritos en el artículo 29.2.

Ensayos de control:

Se realizarán los ensayos de aditivos y adiciones indicados en los artículos 29 y 81.4 acerca de su composición química y otras especificaciones.

Antes de comenzar la obra se comprobará en todos los casos el efecto de los aditivos sobre las características de calidad del hormigón. Tal comprobación se realizará mediante los ensayos previos citados en el artículo 86.

Acero en armaduras pasivas (ver Parte II, Relación de productos con marcado CE, 1.1.4):

Control documental.

Aceros certificados (con distintivo reconocido o CC-EHE según artículo 1):

Cada partida de acero irá acompañada de:

Acreditación de que está en posesión del mismo.

Certificado específico de adherencia, en el caso de barras y alambres corrugados;

Certificado de garantía del fabricante, firmado por persona física, en el que se indiquen los valores límites de las diferentes características expresadas en los artículos 31.2 (barras corrugadas), 31.3 (mallas electrosoldadas) y 31.4 (armaduras básicas electrosoldadas en celosía) que justifiquen que el acero cumple las exigencias contenidas en la Instrucción EHE.

Aceros no certificados (sin distintivo reconocido o CC-EHE según artículo 1):

Cada partida de acero irá acompañada de:

Resultados de los ensayos correspondientes a la composición química, características mecánicas y geométricas, efectuados por un organismo de los citados en el artículo 1º de la Instrucción EHE;

Certificado específico de adherencia, en el caso de barras y alambres corrugados.

CC-EHE, que justifiquen que el acero cumple las exigencias establecidas en los artículos 31.2, 31.3 y 31.4, según el caso.

Ensayos de control.

Se tomarán muestras de los aceros para su control según lo especificado en el artículo 90, estableciéndose los siguientes niveles de control:

Control a nivel reducido, sólo para aceros certificados.

Se comprobará sobre cada diámetro: que la sección equivalente cumple lo especificado en el artículo 31.1, realizándose dos verificaciones en cada partida; no formación de grietas o fisuras en las zonas de doblado y ganchos de anclaje, mediante inspección en obra.

Las condiciones de aceptación o rechazo se establecen en el artículo 90.5.

Control a nivel normal:

Las armaduras se dividirán en lotes que correspondan a un mismo suministrador, designación y serie. Se definen las siguientes series:

Serie fina: diámetros inferiores o iguales 10 mm.

Serie media: diámetros de 12 a 25 mm.

Serie gruesa: diámetros superiores a 25 mm.

El tamaño máximo del lote será de 40 t para acero certificado y de 20 t para acero no certificado.

Se comprobará sobre una probeta de cada diámetro, tipo de acero y suministrador en dos ocasiones:

Límite elástico, carga de rotura y alargamiento en rotura.

Por cada lote, en dos probetas:

- se comprobará que la sección equivalente cumple lo especificado en el artículo 31.1,
- se comprobarán las características geométricas de los resaltes, según el artículo 31.2,
- se realizará el ensayo de doblado-desdoblado indicado en el artículo 31.2 y 31.3.

En el caso de existir empalmes por soldadura se comprobará la soldabilidad (artículo 90.4).

Las condiciones de aceptación o rechazo se establecen en el artículo 90.5.

- Elementos resistentes de los forjados:

Viguetas prefabricadas de hormigón, u hormigón y arcilla cocida.

Losas alveolares pretensadas (ver Parte II, Relación de productos con marcado CE, 1.2.1).

Según la Instrucción EFHE, para elementos resistentes se comprobará que:



las viguetas o losas alveolares pretensadas llevan marcas que permitan la identificación del fabricante, tipo de elemento, fecha de fabricación y longitud del elemento, y que dichas marcas coincidan con los datos que deben figurar en la hoja de suministro;

las características geométricas y de armado del elemento resistente cumplen las condiciones reflejadas en la Autorización de Uso y coinciden con las establecidas en los planos de los forjados del proyecto de ejecución del edificio;

los recubrimientos mínimos de los elementos resistentes cumplen las condiciones señaladas en el apartado 34.3 de, con respecto al que consta en las autorizaciones de uso;

certificado al que se hace referencia en el punto e) del apartado 3.2;

en su caso, conforme a lo establecido en los apartados 14.2.1 y 14.3, certificados de garantía a los que se hace referencia en los Anejos 5 y 6.

- Piezas prefabricadas para entrevigado:

En cuanto al control y aceptación de este tipo de piezas, se cumplirá que toda pieza de entrevigado sea capaz de soportar una carga característica de 1 kN, repartida uniformemente en una placa de 200 x 75 x 25 mm, situada en la zona más desfavorable de la pieza.

En piezas de entrevigado cerámicas, el valor medio de la expansión por humedad, determinado según UNE 67036:99, no será mayor que 0,55 mm/m, y no debe superarse en ninguna de las mediciones individuales el valor de 0,65 mm/m. Las piezas de entrevigado que superen el valor límite de expansión total podrán utilizarse, no obstante, siempre que el valor medio de la expansión potencial, según la UNE 67036:99, determinado previamente a su puesta en obra, no sea mayor que 0,55 mm/m.

En cada suministro que llegue a la obra de piezas de entrevigado se realizarán las comprobaciones siguientes:

que las piezas están legalmente fabricadas y comercializadas;

que el sistema dispone de Autorización de uso en vigor, justificada documentalmente por el fabricante, de acuerdo con la Instrucción EFHE, y que las condiciones allí reflejadas coinciden con las características geométricas de la pieza de entrevigado. Esta comprobación no será necesaria en el caso de productos que posean un distintivo de calidad reconocido oficialmente.

Almacenamiento y manipulación (criterios de uso, conservación y mantenimiento)

- Cemento:

Si el suministro se realiza en sacos, el almacenamiento será en lugares ventilados y no húmedos; si el suministro se realiza a granel, el almacenamiento se llevará a cabo en silos o recipientes que lo aíslen de la humedad.

Aún en el caso de que las condiciones de conservación sean buenas, el almacenamiento del cemento no debe ser muy prolongado, ya que puede meteorizarse. El almacenamiento máximo aconsejable es de tres meses, dos meses y un mes, respectivamente, para las clases resistentes 32,5, 42,5 y 52,5. Si el período de almacenamiento es superior, se comprobará que las características del cemento continúan siendo adecuadas.

- Áridos:

Los áridos deberán almacenarse de tal forma que queden protegidos de una posible contaminación por el ambiente, y especialmente, por el terreno, no debiendo mezclarse de forma incontrolada las distintas fracciones granulométricas.

Deberán también adoptarse las precauciones necesarias para eliminar en lo posible la segregación de los áridos, tanto durante el almacenamiento como durante el transporte.

- Aditivos:

Los aditivos se transportarán y almacenarán de manera que se evite su contaminación y que sus propiedades no se vean afectadas por factores físicos o químicos (heladas, altas temperaturas, etc.).

Para las cenizas volantes o el humo de sílice suministrados a granel se emplearán equipos similares a los utilizados para el cemento, debiéndose almacenar en recipientes y silos impermeables que los protejan de la humedad y de la contaminación, los cuales estarán perfectamente identificados para evitar posibles errores de dosificación.

- Armaduras pasivas:

Tanto durante el transporte como durante el almacenamiento, las armaduras pasivas se protegerán de la lluvia, la humedad del suelo y de posibles agentes agresivos. Hasta el momento de su empleo se conservarán en obra, cuidadosamente clasificadas según sus tipos, calidades, diámetros y procedencias.

- Armaduras activas:

Las armaduras de pretensado se transportarán debidamente protegidas contra la humedad, deterioro contaminación, grasas, etc.



Para eliminar los riesgos de oxidación o corrosión, el almacenamiento se realizará en locales ventilados y al abrigo de la humedad del suelo y paredes. En el almacén se adoptarán las precauciones precisas para evitar que pueda ensuciarse el material o producirse cualquier deterioro de los aceros debido a ataque químico, operaciones de soldadura realizadas en las proximidades, etc.

Antes de almacenar las armaduras se comprobará que están limpias, sin manchas de grasa, aceite, pintura, polvo, tierra o cualquier otra materia perjudicial para su buena conservación y posterior adherencia.

Las armaduras deben almacenarse cuidadosamente clasificadas según sus tipos, clases y los lotes de que procedan.

- Viguetas prefabricadas y losas alveolares pretensadas:

Tanto la manipulación, a mano o con medios mecánicos como el izado y acopio de las viguetas y losas alveolares pretensadas en obra se realizará siguiendo las instrucciones indicadas por cada fabricante, almacenándose en su posición normal de trabajo, sobre apoyos que eviten el contacto con el terreno o con cualquier producto que las pueda deteriorar. Si alguna resultase dañada afectando a su capacidad portante deberá desecharse.

Las viguetas y losas alveolares pretensadas se apilarán limpias sobre durmientes, que coincidirán en la misma vertical, con vuelos, en su caso, no mayores que 0,50 m, ni alturas de pilas superiores a 1,50 m, salvo que el fabricante indique otro valor.

### 3. CUBIERTAS

#### 3.1 Cubiertas planas

##### Prescripciones sobre los productos

Características y recepción de los productos que se incorporan a las unidades de obra

La recepción de los productos, equipos y sistemas se realizará conforme se desarrolla en la Parte II, Condiciones de recepción de productos. Este control comprende el control de la documentación de los suministros (incluida la correspondiente al mercado CE, cuando sea pertinente), el control mediante distintivos de calidad o evaluaciones técnicas de idoneidad y el control mediante ensayos.

Las cubiertas deben disponer de los elementos siguientes:

- Sistema de formación de pendientes:
  - Podrá realizarse con hormigones aligerados u hormigones de áridos ligeros con capa de regularización de espesor comprendido entre 2 y 3 cm. de mortero de cemento, con acabado fratasado; con arcilla expandida estabilizada superficialmente con lechada de cemento; con mortero de cemento (ver Parte II, Relación de productos con marcado CE, 19.1).
  - En cubierta transitable ventilada el sistema de formación de pendientes podrá realizarse a partir de tabiques constituidos por piezas prefabricadas o ladrillos (tabiques palomeros), superpuestos de placas de arcilla cocida machihembradas o de ladrillos huecos.
  - Debe tener una cohesión y estabilidad suficientes, y una constitución adecuada para el recibido o fijación del resto de componentes.
  - La superficie será lisa, uniforme y sin irregularidades que puedan punzonar la lámina impermeabilizante.
  - Se comprobará la dosificación y densidad.
- Barrera contra el vapor, en su caso (ver Parte II, Relación de productos con marcado CE, 4.1.7, 4.1.8): Pueden establecerse dos tipos:
  - Las de bajas prestaciones: film de polietileno.
  - Las de altas prestaciones: lámina de oxiasfalto o de betún modificado con armadura de aluminio, lámina de PVC, lámina de EPDM. También pueden emplearse otras recomendadas por el fabricante de la lámina impermeable.
  - El material de la barrera contra el vapor debe ser el mismo que el de la capa de impermeabilización o compatible con ella.
- Aislante térmico (ver Parte II, Relación de productos con marcado CE, 3):
  - Puede ser de lanas minerales como fibra de vidrio y lana de roca, poliestireno expandido, poliestireno extruido, poliuretano, perlita de celulosa, corcho aglomerado, etc. El aislante térmico debe tener una cohesión y una estabilidad suficiente para proporcionar al sistema la solidez necesaria frente a solicitaciones mecánicas. Las principales condiciones que se le exigen son: estabilidad dimensional, resistencia al aplastamiento, imputrescibilidad, baja higroscopicidad.
  - Se utilizarán materiales con una conductividad térmica declarada menor a 0,06 W/mK a 10 °C y una resistencia térmica declarada mayor a 0,25 m<sup>2</sup>K/W.





- Su espesor se determinará según las exigencias del CTE DB HE 1.
- Capa de impermeabilización (ver Parte II, Relación de productos con marcado CE, 4):  
La impermeabilización puede ser de material bituminoso y bituminosos modificados; de poli (cloruro de vinilo) plastificado; de etileno propileno dieno monómero, etc.  
Deberá soportar temperaturas extremas, no será alterable por la acción de microorganismos y prestará la resistencia al punzonamiento exigible.
  - Capa separadora:  
Deberán utilizarse cuando existan incompatibilidades entre el aislamiento y las láminas impermeabilizantes o alteraciones de los primeros al instalar los segundos. Podrán ser fieltros de fibra de vidrio o de poliéster, o films de polietileno.  
Capa separadora antiadherente: puede ser de fieltro de fibra de vidrio, o de fieltro orgánico saturado. Cuando exista riesgo de especial punzonamiento estático o dinámico, ésta deberá ser también antipunzonante. Cuando tenga función antiadherente y antipunzonante podrá ser de geotextil de poliéster, de geotextil de polipropileno, etc.  
Cuando se pretendan las dos funciones (desolidarización y resistencia a punzonamiento) se utilizarán fieltros antipunzonantes no permeables, o bien dos capas superpuestas, la superior de desolidarización y la inferior antipunzonante (fieltro de poliéster o polipropileno tratado con impregnación impermeable).
  - Capa de protección (ver Parte II, Relación de productos con marcado CE, 8):
  - Cubiertas ajardinadas:  
Producto antirraíces: constituidos por alquitrán de hulla, derivados del alquitrán como breas o productos químicos con efectos repelentes de las raíces.  
Capa drenante: grava y arena de río. La grava estará exenta de sustancias extrañas y arena de río con granulometría continua, seca y limpia y tamaño máximo del grano 5 mm.  
Tierra de plantación: mezcla formada por partes iguales en volumen de tierra franca de jardín, mantillo, arena de río, brezo y turba pudiendo adicionarse para reducir peso hasta un 10% de aligerantes como poliestireno expandido en bolas o vermiculita.
  - Cubiertas con protección de grava:  
La grava puede ser suelta o aglomerada con mortero. Se podrán utilizar gravas procedentes de machaqueo. La capa de grava debe estar limpia y carecer de sustancias extrañas, y su tamaño, comprendido entre 16 y 32 mm. En pasillos y zonas de trabajo, se colocarán losas mixtas prefabricadas compuestas por una capa superficial de mortero, terrazo, árido lavado u otros, con trasdosado de poliestireno extrusionado.
  - Cubiertas sin capa de protección: la lámina impermeable será autoprotegida.
  - Cubiertas con solado fijo:  
Baldosas recibidas con mortero, capa de mortero, piedra natural recibida con mortero, hormigón, adoquín sobre lecho de arena, mortero filtrante, aglomerado asfáltico u otros materiales de características análogas.
  - Cubiertas con solado flotante:  
Piezas apoyadas sobre soportes, baldosas sueltas con aislante térmico incorporado u otros materiales de características análogas. Puede realizarse con baldosas autoportantes sobre soportes telescópicos concebidos y fabricados expresamente para este fin. Los soportes dispondrán de una plataforma de apoyo que reparta la carga y sobrecarga sobre la lámina impermeable sin riesgo de punzonamiento.
  - Cubiertas con capa de rodadura:  
Aglomerado asfáltico, capa de hormigón, adoquinado u otros materiales de características análogas. El material que forma la capa debe ser resistente a la intemperie en función de las condiciones ambientales previstas.
  - Sistema de evacuación de aguas: canalones, sumideros, bajantes, rebosaderos, etc.  
El sumidero o el canalón debe ser una pieza prefabricada, de un material compatible con el tipo de impermeabilización que se utilice y debe disponer de un ala de 10 cm de anchura como mínimo en el borde superior. Deben estar provistos de un elemento de protección para retener los sólidos que puedan obturar la bajante.
  - Otros elementos: morteros, ladrillos, piezas especiales de remate, etc.

Durante el almacenamiento y transporte de los distintos componentes, se evitará su deformación por incidencia de los agentes atmosféricos, de esfuerzos violentos o golpes, para lo cual se interpondrán lonas o sacos.

Los acopios de cada tipo de material se formarán y explotarán de forma que se evite su segregación y contaminación, evitándose una exposición prolongada del material a la intemperie, formando los acopios sobre superficies no contaminantes y evitando las mezclas de materiales de distintos tipos.

## 4 REVESTIMIENTOS DE PARAMENTOS

### 4.1 Revestimiento cerámico

#### Prescripciones sobre los productos

Características y recepción de los productos que se incorporan a las unidades de obra

- Baldosas cerámicas:

Gres porcelánico: baldosas con muy baja absorción de agua, prensadas en seco o extruídas, para revestimientos de fachadas y paredes interiores. Hay dos tipos básicos: gres porcelánico no esmaltado y gres porcelánico esmaltado.

- Sistemas: conjuntos de piezas con medidas, formas o colores diferentes que tienen una función común:

Sistemas para piscinas: incluyen piezas planas y tridimensionales. Son generalmente esmaltadas y de gres. Deben tener buena resistencia a la intemperie y a los agentes químicos de limpieza y aditivos para aguas de piscina.

- Mosaico: podrá ser de piezas cerámicas, de gres o esmaltadas, o mosaico de vidrio.
- Piezas complementarias y especiales, de muy diversas medidas y formas: listeles, tacos, tiras y algunas molduras y cenefas.

Características mínimas que deben cumplir todas las baldosas cerámicas:

El dorso de las piezas tendrá rugosidad suficiente, preferentemente con entalladuras en forma de “cola de milano”, y una profundidad superior a 2 mm.

Características dimensionales.

Expansión por humedad, máximo 0,6 mm/m.

Resistencia química a productos domésticos y a bases y ácidos.

Resistencia a las manchas.

Cuando se trate de revestimiento exterior, debe tener una resistencia a filtración, según el CTE DB

Las piezas no estarán rotas, desportilladas ni manchadas y tendrán un color y una textura uniforme en toda su superficie.

- Sistema de colocación en capa gruesa: para su colocación se pueden usar morteros industriales (secos, húmedos), semiterminados y hechos en obra. Material de agarre: mortero tradicional (MC).
- Sistema de colocación en capa fina, los materiales de agarre que se usan son:

Adhesivos cementosos o morteros cola (C): constituido por conglomerantes hidráulicos, cargas minerales y aditivos orgánicos. Hay dos clases principales: adhesivo cementoso normal (C1) y adhesivo cementoso mejorado (C2).

Adhesivos en dispersión o pastas adhesivas (D): constituido por un conglomerante orgánico, aditivos orgánicos y cargas minerales. Existen dos clases: adhesivo en dispersión normal (D1) y adhesivo en dispersión mejorado (D2).

Adhesivos de resinas reactivas (R): constituido por resinas sintéticas, aditivos orgánicos y cargas minerales. Existen dos clases principales: adhesivo de resinas reactivas normal (R1) y adhesivo de resinas reactivas mejorado (R2).

Características de los materiales de agarre son: adherencia mecánica y química, tiempo abierto, deformabilidad, durabilidad a ciclos de hielo y deshielo, etc.

- Material de rejuntado:

Material de rejuntado cementoso (CG): constituido por conglomerantes hidráulicos, cargas minerales y aditivos orgánicos, que solo tienen que mezclarse con agua o adición líquida justo antes de su uso.



Existen dos clases: normal (CG1) y mejorado (CG2). Sus características fundamentales son: resistencia a abrasión; resistencia a flexión; resistencia a compresión; retracción; absorción de agua.

Material de rejuntado de resinas reactivas (RG): constituido por resinas sintéticas, aditivos orgánicos y cargas minerales. Sus características fundamentales son: resistencia a abrasión; resistencia a flexión; resistencia a la compresión; retracción; absorción de agua.

Lechada de cemento (L): producto no normalizado preparado in situ con cemento Pórtland y cargas minerales.

- Material de relleno de las juntas:

Juntas estructurales: perfiles o cubrecantos de plástico o metal, másticos, etc.

Juntas perimetrales: Poliestireno expandido, silicona.

Juntas de partición: perfiles, materiales elásticos o material de relleno de las juntas de colocación.

La recepción de los productos, equipos y sistemas se realizará conforme se desarrolla en la Parte II, Condiciones de recepción de productos. Este control comprende el control de la documentación de los suministros (incluida la del marcado CE cuando sea pertinente), el control mediante distintivos de calidad o evaluaciones técnicas de idoneidad y el control mediante ensayos.

- Baldosas cerámicas (ver Parte II, Relación de productos con marcado CE, 8.3.4):

Cada suministro ira acompañado de una hoja de suministro que contendrá los datos de la baldosa: tipo de baldosa, dimensiones y forma, acabado y declaración del fabricante de las características técnicas de la baldosa suministrada.

Las baldosas cerámicas y/o su embalaje deben ser marcados con:

Marca comercial del fabricante o fabricación propia.

Marca de primera calidad.

Tipo de baldosa, con medidas nominales y medidas de fabricación. Código de la baldosa.

Tipo de superficie: esmaltada o no esmaltada.

En caso de que el embalaje o en albarán de entrega no se indique el código de baldosa con especificación técnica, se solicitará al distribuidor o al fabricante información de las características técnicas de la baldosa cerámica suministrada.

- Mosaicos: en general se presentan pegados por la cara vista a hojas de papel generalmente perforado o, por el dorso, a una red textil, de papel o de plástico.

- Adhesivos para baldosas cerámicas (ver Parte II, Relación de productos con marcado CE, 8.3.3): el producto se suministrará ensacado. Los sacos se recepcionarán en buen estado, sin desgarrones, zonas humedecidas ni fugas de material.

- Morteros de agarre (ver Parte II, Relación de productos con marcado CE, 19.1): hecho en obra, comprobación de las dosificaciones, materias primas: identificación: cemento, agua, cales, arena; mortero industrial: identificación.

Almacenamiento y manipulación (criterios de uso, conservación y mantenimiento)

Los adhesivos se almacenarán en local cubierto, seco y ventilado. Su tiempo de conservación es de aproximadamente un año desde su fabricación.

Al final del pliego se encuentra el Anexo de especificaciones técnicas del revestimiento cerámico de la marca Buchtal.

## 4.2 Enfoscados, guarnecidos y enlucidos

Características y recepción de los productos que se incorporan a las unidades de obra

La recepción de los productos, equipos y sistemas se realizará conforme se desarrolla en la Parte II, Condiciones de recepción de productos. Este control comprende el control de la documentación de los suministros (incluida la del marcado CE cuando sea pertinente), el control mediante distintivos de calidad o evaluaciones técnicas de idoneidad y el control mediante ensayos.

- Agua. Procedencia. Calidad.
- Cemento común (ver Parte II, Relación de productos con marcado CE, 19.1.1).
- Cal (ver Parte II, Relación de productos con marcado CE, 19.1.7).
- Pigmentos para la coloración (ver Parte II, Relación de productos con marcado CE, 19.1.20).
- Aditivos: plastificante, hidrofugante, etc. (ver Parte II, Relación de productos con marcado CE, 19.1.9).
- Enlistonado y esquineras: podrán ser metálicas para enlucido exterior (ver Parte II, Relación de productos con marcado CE, 8.5.1), interior (ver Parte II, Relación de productos con marcado CE, 8.5.2), etc.
- Malla de refuerzo: material (de tela metálica, armadura de fibra de vidrio etc.). Paso de retícula. Espesor.
- Morteros para revoco y enlucido (ver Parte II, Relación de productos con marcado CE, 19.1.11).
- Yeso para la construcción (ver Parte II, Relación de productos con marcado CE, 19.2.4).
- Aditivos de los morteros monocapa: retenedores de agua (mejoran las condiciones de curado), hidrofugantes (evitan que el revestimiento absorba un exceso de agua), aireantes (contribuyen a la obtención de una masa de producto más manejable, con menor cantidad de agua), cargas ligeras (reducen el peso del producto y su módulo elástico, aumentan su deformabilidad), fibras, de origen natural o artificial, (permiten mejorar la cohesión de la masa y mejorar su comportamiento frente a las deformaciones) y pigmentos (dan lugar a una extensa gama cromática).
- Junquillos para juntas de trabajo o para despieces decorativos: material (madera, plástico, aluminio lacado o anodizado). Dimensiones. Sección.

#### Almacenamiento y manipulación (criterios de uso, conservación y mantenimiento)

- Mortero húmedo: el camión hormigonera lo depositará en cubilotes facilitados por el fabricante.
- Mortero seco: se dispondrá en silos compartimentados, estancos y aislados de la humedad, con amasado automático, o en sacos.
- Mortero predosificado: se dispondrá en silos compartimentados, estancos y aislados de la humedad, separándose el conglomerante y el árido.
- Cemento: si el suministro es en sacos, se dispondrán en lugar ventilado y protegido de la intemperie, humedad del suelo y paramentos. Si el suministro es a granel, se almacenará en silos o recipientes aislados de la humedad. En general, el tiempo máximo de almacenamiento será de tres, dos y un mes, para las clases resistentes de cemento 32,5, 42,5 y 52,5 o para morteros que contengan esos cementos.
- Cales aéreas (endurecen lentamente por la acción del CO<sub>2</sub> presente en el aire). Cal viva en polvo: se almacenará en depósitos o sacos de papel herméticos y en lugar seco para evitar su carbonatación. Cal aérea hidratada (apagada): se almacenará en depósitos herméticos, estancos a la acción del anhídrido carbónico, en lugar seco y protegido de corrientes de aire.
- Cales hidráulicas (fraguan y endurecen con el agua): se conservarán en lugar seco y protegido de corrientes de aire para evitar su hidratación y posible carbonatación.
- Áridos: se protegerán para que no se contaminen por el ambiente ni por el terreno, tomando las precauciones para evitar su segregación.
- Aditivos: se protegerán para evitar su contaminación ni la alteración de sus propiedades por factores físicos o químicos.
- Adiciones (cenizas volantes, humo de sílice): se almacenarán en silos y recipientes impermeables que los protejan de la humedad y la contaminación.

### 4.3 Pinturas

#### Características y recepción de los productos que se incorporan a las unidades de obra

La recepción de los productos, equipos y sistemas se realizará conforme se desarrolla en la Parte II, Condiciones de recepción de productos. Este control comprende el control de la documentación de los suministros (incluida la del marcado CE cuando sea pertinente), el control mediante distintivos de calidad o evaluaciones técnicas de idoneidad y el control mediante ensayos.

- Imprimación: servirá de preparación de la superficie a pintar, podrá ser: imprimación para galvanizados y metales no féreos, imprimación anticorrosivo (de efecto barrera o protección activa), imprimación para madera o tapaporos, imprimación selladora para yeso y cemento, imprimación previa impermeabilización de muros, juntas y sobre hormigones de limpieza o regulación y las cimentaciones, etc.



- Pinturas y barnices: constituirán mano de fondo o de acabado de la superficie a revestir. Estarán compuestos de:

Medio de disolución: agua (es el caso de la pintura al temple, pintura a la cal, pintura al silicato, pintura al cemento, pintura plástica, etc.); disolvente orgánico (es el caso de la pintura al aceite, pintura al esmalte, pintura martelé, laca nitrocelulósica, pintura de barniz para interiores, pintura de resina vinílica, pinturas bituminosas, barnices, pinturas intumescentes, pinturas ignífugas, pinturas intumescentes, etc.).

Aglutinante (colas celulósicas, cal apagada, silicato de sosa, cemento blanco, resinas sintéticas, etc.).

Pigmentos.

Aditivos en obra: antisiliconas, aceleradores de secado, aditivos que matizan el brillo, disolventes, colorantes, tintes, etc.

En la recepción de cada pintura se comprobará, el etiquetado de los envases, en donde deberán aparecer: las instrucciones de uso, la capacidad del envase, el sello del fabricante.

Los materiales protectores deben almacenarse y utilizarse de acuerdo con las instrucciones del fabricante y su aplicación se realizará dentro del periodo de vida útil del producto y en el tiempo indicado para su aplicación, de modo que la protección quede totalmente terminada en dichos plazos, según el CTE DB SE A apartado 3 durabilidad.

Las pinturas se almacenarán de manera que no soporten temperaturas superiores a 40°C, y no se utilizarán una vez transcurrido su plazo de caducidad, que se estima en un año.

Los envases se mezclarán en el momento de abrirlos, no se batirá, sino que se removerá.

Según el CTE DB SE A apartado 10.6, inmediatamente antes de comenzar a pintar se comprobará que las superficies cumplen los requisitos del fabricante.

#### 4.4 Falso Techo

Características y recepción de los productos que se incorporan a las unidades de obra

La recepción de los productos, equipos y sistemas se realizará conforme se desarrolla en la Parte II, Condiciones de recepción de productos. Este control comprende el control de la documentación de los suministros (incluida la del marcado CE cuando sea pertinente), el control mediante distintivos de calidad o evaluaciones técnicas de idoneidad y el control mediante ensayos.

- Techos suspendidos (ver Parte II, Relación de productos con marcado CE, 8.8).
- Panel de escayola, con distintos tipos de acabado: con cara exterior lisa o en relieve, con/sin fisurado y/o material acústico incorporado, etc. Las placas de escayola no presentarán una humedad superior al 10% en peso, en el momento de su colocación.
- Placas o paneles (ver Parte II, Relación de productos con marcado CE, según material):
  - Paneles metálicos, de chapa de aluminio, (espesor mínimo de chapa 0,30 mm, espesor mínimo del anodizado, 15 micras), chapa de acero cincado lacado, etc. con acabado perforado, liso o en rejilla, con o sin material absorbente acústico incorporado.
  - Placa rígida de conglomerado de lana mineral u otro material absorbente acústico.
  - Placas de yeso laminado con/sin cara vista revestida por lámina vinílica.
  - Placas de escayola (ver Parte II, Relación de productos con marcado CE, 8.9).
  - Placa de fibras vegetales unidas por un conglomerante: será incombustible y estará tratada contra la pudrición y los insectos.
  - Paneles de tablero contrachapado.
  - Lamas de madera, aluminio, etc.
- Estructura de armado de placas para techos continuos (ver Parte II, Relación de productos con marcado CE, 19.5.3):
  - Estructura de perfiles de acero galvanizado o aluminio con acabado anodizado (espesor mínimo 10 micras), longitudinales y transversales.
  - Sistema de fijación:



Elemento de suspensión: podrá ser mediante varilla roscada de acero galvanizado con gancho cerrado en ambos extremos, perfiles metálicos galvanizados, tirantes de reglaje rápido, etc.

Elemento de fijación al forjado:

Si es de hormigón, podrá ser mediante clavo de acero galvanizado fijado mediante tiro de pistola y gancho con tuerca, etc.

Si son bloques de entrevigado, podrá ser mediante taco de material sintético y hembrilla roscada de acero galvanizado, etc.

Si son viguetas, podrá ser mediante abrazadera de chapa galvanizada, etc.

En caso de que el elemento de suspensión sean cañas, éstas se fijarán mediante pasta de escayola y fibras vegetales o sintéticas.

Elemento de fijación a placa: podrá ser mediante alambre de acero recocido y galvanizado, pella de escayola y fibras vegetales o sintéticas, perfiles laminados anclados al forjado, con o sin perfilera secundaria de suspensión, y tornillería para la sujeción de las placas, etc., para techos continuos. Para techos registrables, podrá ser mediante perfil en T de aluminio o chapa de acero galvanizada, perfil en U con pinza a presión, etc., pudiendo quedar visto u oculto.

- Material de juntas entre planchas para techos continuos (ver Parte II, Relación de productos con marcado CE, 19.2): podrá ser de pasta de escayola (80 l de agua por cada 100 kg de escayola) y fibras vegetales o sintéticas, etc.
- Elementos decorativos (ver Parte II, Relación de productos con marcado CE, 19.2.8): molduras o florones de escayola, fijados con pegamento cola, etc.

El acopio de los materiales deberá hacerse a cubierto, protegiéndolos de la intemperie.

Las placas se trasladarán en vertical o de canto, evitando la manipulación en horizontal.

Para colocar las placas habrá que realizar los ajustes previamente a su colocación, evitando forzarlas para que encajen en su sitio.

Condiciones previas: soporte

Antes de comenzar la colocación del falso techo se habrán dispuesto, fijado y terminado todas las instalaciones situadas debajo del forjado. Las instalaciones que deban quedar ocultas se habrán sometido a las pruebas necesarias para su correcto funcionamiento. Preferiblemente se habrán ejecutado las particiones, la carpintería de huecos exteriores con sus acristalamientos y cajas de persianas.

Compatibilidad entre los productos, elementos y sistemas constructivos

Para prevenir el fenómeno electroquímico de la corrosión galvánica entre metales con diferente potencial, se adoptarán las siguientes medidas:

Evitar el contacto entre dos metales de distinta actividad. En caso de no poder evitar el contacto, se deberá seleccionar metales próximos en la serie galvánica. Aislar eléctricamente los metales con diferente potencial. Evitar el acceso de agua y oxígeno a la zona de unión de los dos metales.

Proceso de ejecución

Ejecución

Se habrán obtenido los niveles en todos los locales objeto de actuación, marcando la altura de forma indeleble en todos los paramentos y elementos singulares y/o sobresalientes de los mismos, tales como pilares, marcos, etc.

- Techos continuos:

Se dispondrán un mínimo de 3 elementos de suspensión, no alineados y uniformemente repartidos por m<sup>2</sup>.

En caso de fijaciones metálicas y varillas suspensoras, éstas se dispondrán verticales y el atado se realizará con doble alambre de diámetro mínimo 0,70 mm. Cuando se trate de un sistema industrializado, se dispondrá la estructura sustentante anclada al forjado y atornillada a la perfilera secundaria (si existe), así como a la perimetral. Las placas se atornillarán perpendicularmente a la perfilera y alternadas.

En caso de fijación con cañas, éstas se recibirán con pasta de escayola (en la proporción de 80 l de agua por 100 kg de escayola) y fibras vegetales o sintéticas. Estas fijaciones podrán disponerse en cualquier dirección.

En caso de planchas de escayola, éstas se dispondrán sobre reglones que permitan su nivelación,





colocando las uniones longitudinalmente en el sentido de la luz rasante, y las uniones transversales alternadas.

Las planchas perimetrales estarán separadas 5 mm de los paramentos verticales.

Las juntas de dilatación se dispondrán cada 10 m y se formarán con un trozo de plancha recibida con pasta de escayola a uno de los lados y libre en el otro.

- Techos registrables:

Las varillas roscadas que se usen como elemento de suspensión, se unirán por el extremo superior a la fijación y por el extremo inferior al perfil del entramado, mediante manguito o tuerca.

Las varillas roscadas que se usen como elementos de arriostramiento, se colocarán entre dos perfiles del entramado, mediante manguitos; la distancia entre varillas roscadas no será superior a 120 cm.

Los perfiles que forman el entramado y los perfiles de remate se situarán convenientemente nivelados, a las distancias que determinen las dimensiones de las placas y a la altura prevista en todo el perímetro; los perfiles de remate se fijarán mediante tacos y tornillos de cabeza plana, distanciados un máximo de 50 cm entre sí.

La colocación de las placas se iniciará por el perímetro, apoyando las placas sobre el ángulo de chapa y sobre los perfiles del entramado.

En caso de placas acústicas metálicas, su colocación se iniciará por el perímetro transversalmente al perfil U, apoyadas por un extremo en el elemento de remate y fijadas al perfil U mediante pinzas, cuya suspensión se reforzará con un tornillo de cabeza plana del mismo material que las placas.

Condiciones de terminación

Las uniones entre planchas se rellenarán con fibras vegetales o sintéticas y pasta de escayola, (en la proporción de 80 l de agua por cada 100 kg de escayola), y se acabarán interiormente con pasta de escayola en una proporción de 100 l de agua por cada 100 kg de escayola.

Antes de realizar cualquier tipo de trabajos en el falso techo, se esperará al menos 24 horas.

Para la colocación de luminarias, o cualquier otro elemento, se respetará la modulación de las placas, suspensiones y arriostramientos.

El falso techo quedará limpio, con su superficie plana y al nivel previsto. El conjunto quedará estable e indeformable.

Control de ejecución, ensayos y pruebas

Control de ejecución

Se comprobará que la humedad de las placas es menor del 10%.

Se comprobará el relleno de uniones y acabados. No se admitirán defectos aparentes de relleno de juntas o su acabado.

Se comprobarán las fijaciones en tacos, abrazaderas, ataduras y varillas.

Se comprobará que la separación entre planchas y paramentos es menor de 5 mm.

Suspensión y arriostramiento. La separación entre varillas suspensoras y entre varillas de arriostramiento, será inferior a 1,25 m. No se admitirá un atado deficiente de las varillas de suspensión, ni habrá menos de 3 varillas por m<sup>2</sup>.

Se comprobará la planeidad en todas las direcciones con regla de 2 m. Los errores en la planeidad no serán superiores a 4 mm.

Se comprobará la nivelación. La pendiente del techo no será superior a 0,50%.

## 5. FACHADAS Y PARTICIONES

### 5.1. Fachadas de paneles ligeros

#### Prescripciones sobre los productos

Características y recepción de los productos que se incorporan a las unidades de obra

La recepción de los productos, equipos y sistemas se realizará conforme se desarrolla en la Parte II, Condiciones de recepción de productos. Este control comprende el control de la documentación de los suministros (incluida la del marcado CE cuando sea pertinente), el control mediante distintivos de calidad o evaluaciones técnicas de idoneidad y el control mediante ensayos.

- Bases de fijación en los forjados:



Estarán constituidas por perfil de acero con un espesor mínimo de galvanizado por inmersión de 4 micras. Asimismo llevarán soldadas un mínimo de dos patillas de anclaje y se dispondrán uniformemente repartidas. Irán provistas de los elementos necesarios para el acoplamiento con el anclaje.

- Anclajes:

Estarán constituidos por perfil de acero con un espesor mínimo de galvanizado por inmersión de 40 micras. Asimismo irán provistos de los elementos necesarios para el acoplamiento con la base de fijación, de forma que permita el reglaje de los elementos del muro cortina en sus dos direcciones laterales, y otra normal al mismo. Absorberán los movimientos de dilatación del edificio.

- Estructura auxiliar:

Existen dos sistemas: montantes verticales y travesaños horizontales, o únicamente montantes verticales. Los montantes y travesaños no presentarán deformaciones ni alabeos, su aspecto superficial estará exento de rayas, golpes o abolladuras y sus cortes serán homogéneos. Irá provisto de los elementos necesarios para el acoplamiento con los anclajes, travesaños o paneles completos y con los montantes superior e inferior. Los montantes llevarán en los extremos los elementos necesarios para el acoplamiento con los paneles y vendrán protegidos superficialmente contra los agentes corrosivos.

Los travesaños y montantes podrán ser de:

Aluminio, de espesor mínimo 2 mm.

Acero conformado, de espesor mínimo 0,80 mm.

Acero inoxidable, de espesor mínimo 1,50 mm.

PVC, etc.

La perfilería será con/sin rotura de puente térmico.

Las bases de fijación, el anclaje y la estructura auxiliar deberán tener la resistencia suficiente para soportar el peso de los elementos del muro cortina separadamente, planta por planta.

- Sistema de fijación del vidrio:

La fijación del vidrio a la estructura portante se podrá conseguir por dos técnicas diferentes:

Fijación mecánica mediante piezas metálicas y taladros practicados al vidrio.

Acristalamiento estructural: fijación elástica con adhesivos, generalmente siliconas de alto módulo.

- Acristalamiento (ver Parte II, Relación de productos con marcado CE, 7.4):

En caso de que la fijación a la estructura portante sea mecánica, el vidrio deberá ser obligatoriamente templado.

En caso de acristalamiento estructural, el vidrio podrá ser monolítico o con cámara de aire, recocido, templado, laminar, incoloro, de color y con capas selectivas ya sean reflectantes o bajo emisivas.

En antepechos siempre serán vidrios templados.

El acristalamiento siempre llevará un tratamiento de bordes, como mínimo canto arenado.

- Elementos opacos de cerramiento:

A su vez estarán constituidos por una placa exterior y otra interior (de acero, aluminio, cobre, madera, vidrio, zinc, etc.), con un material aislante intermedio (lana mineral, poliestireno expandido, etc.).

Los elementos opacos serán resistentes a la abrasión y a los agentes atmosféricos.

- Junta preformada de estanquidad: podrá ser de policloropropeno, de PVC, etc.

- Producto de sellado: podrá ser de tipo Thiokol, siliconas, etc.

- Paneles (ver Parte II, Relación de productos con marcado CE, 19.8.4):

El panel se suministrará con su sistema de sujeción a la estructura del edificio, que garantizará, una vez colocado el panel, su estabilidad así como su resistencia a las sollicitaciones previstas.

El panel podrá ser de un material homogéneo, (plástico, metálico, etc.), o bien compuesto de capa exterior de tipo plástico o metálico (acero, aluminio, acero inoxidable, madera, material sintético etc.), capa intermedia de material aislante y una lámina interior de material plástico, metálico, madera, etc.

Los cantos del panel presentarán la forma adecuada y/o se suministrará con los elementos accesorios necesarios para que las juntas resultantes de la unión entre paneles y de éstos con los elementos de la fachada, una vez selladas y acabadas sean estancas al aire y al agua y no den



lugar a puentes térmicos.

El material que constituya el aislamiento térmico podrá ser fibra de vidrio, espuma rígida de poliestireno extruída, espuma de poliuretano, etc.

En caso de paneles de acero éste llevará algún tipo de tratamiento como prelacado, galvanizado, etc.

En caso de paneles de aluminio, el espesor mínimo del anodizado será de 20 micras en exteriores y 25 micras en ambiente marino. En caso de ir lacados, el espesor mínimo del lacado será de 80 micras.

- Sistema de sujeción:

Cuando la rigidez del panel no permita un sistema de sujeción directo a la estructura del edificio, el sistema incluirá elementos auxiliares como correas en Z o C, perfiles intermedios de acero, etc., a través de los cuales se realizará la fijación.

Se indicarán las tolerancias que permite el sistema de fijación, de aplomado entre el elemento de fijación más saliente y cualquier otro y de distancia entre planos horizontales de fijación.

Los elementos metálicos que comprenden el sistema de sujeción quedarán protegidos contra la corrosión.

El sistema de fijación del panel a la estructura secundaria podrá ser visto u oculto mediante clips, tornillos autorroscantes, etc.

- Juntas: las juntas entre paneles podrán ser a tope, o mediante perfiles, etc.

- Productos de sellado (ver Parte II, Relación de productos con marcado CE, 9): podrá ser mediante productos pastosos o bien perfiles preformados.

## 5.2 Huecos

### 4.2.1 Carpinterías

#### Prescripciones sobre los productos

Características y recepción de los productos que se incorporan a las unidades de obra

La recepción de los productos, equipos y sistemas se realizará conforme se desarrolla en la Parte II, Condiciones de recepción de los productos. Este control comprende el control de la documentación de los suministros (incluida la correspondiente al mercado CE, cuando sea pertinente), el control mediante distintivos de calidad o evaluaciones técnicas de idoneidad y el control mediante ensayos.

- Puertas y ventanas en general:

Ventanas y puertas peatonales exteriores sin características de resistencia al fuego y/ o control de humo (ver Parte II, Relación de productos con marcado CE, 7.1.1).

Puertas industriales, comerciales, de garaje y portones. Productos sin características de resistencia al fuego o control de humos (ver Parte II, Relación de productos con marcado CE, 7.1.2).

Herrajes para la edificación. Dispositivos de emergencia accionados por una manilla o un pulsador para salidas de socorro (ver Parte II, Relación de productos con marcado CE, 7.3.1).

Herrajes para la edificación. Dispositivos antipánico para salidas de emergencia activados por una barra horizontal (ver Parte II, Relación de productos con marcado CE, 7.3.2).

Herrajes para la edificación. Dispositivos de cierre controlado de puertas (ver Parte II, Relación de productos con marcado CE, 7.3.3).

Herrajes para la edificación. Dispositivos de retención electromagnética para puertas batientes. (ver Parte II, Relación de productos con marcado CE, 7.3.4).

Herrajes para la edificación. Bisagras de un solo eje. Requisitos y métodos de ensayo (ver Parte II, Relación de productos con marcado CE, 7.3.6).

Herrajes para edificación. Cerraduras y pestillos. Cerraduras, pestillos y cerraderos mecánicos. Requisitos y métodos de ensayo (ver Parte II, Relación de productos con marcado CE, 7.3.7).

Según el CTE DB HE 1, apartado 4.1, los productos para huecos y lucernarios se caracterizan mediante los siguientes parámetros:

Parte semitransparente: transmitancia térmica  $U$  ( $W/m^2K$ ). Factor solar,  $g^{\perp}$  (adimensional).

Marcos: transmitancia térmica  $U_{H,m}$  ( $W/m^2K$ ). Absortividad  $\alpha$  en función de su color.

Según el CTE DB HE 1, apartado 2.3, las carpinterías de los huecos (ventanas y puertas), se caracterizan por su permeabilidad al aire (capacidad de paso del aire, expresada en  $m^3/h$ , en función de la diferencia de presiones), medida con una sobrepresión de 100 Pa. Según el apartado 3.1.1. tendrá unos valores inferiores a los siguientes:

Para las zonas climáticas A y B:  $50 m^3/h m^2$ ;

Para las zonas climáticas C, D y E:  $27 m^3/h m^2$ .



Preferido, podrá ser de perfil tubular conformado en frío de acero galvanizado, o de madera.

Accesorios para el montaje de los perfiles: escuadras, tornillos, patillas de fijación, etc.; burletes de goma, cepillos, además de todos accesorios y herrajes necesarios (de material inoxidable). Juntas perimetrales. Cepillos en caso de correderas.

- Puertas y ventanas de madera:  
Tableros derivados de la madera para utilización en la construcción (ver Parte II, Relación de productos con marcado CE, 19.7.1).  
Juntas de estanqueidad (ver Parte II, Relación de productos con marcado CE, 9).  
Junquillos.  
Perfiles de madera (ver Parte II, Relación de productos con marcado CE, 1.5.2). Sin alabeos, ataques de hongos o insectos, fendas ni abolladuras. Ejes rectilíneos. Clase de madera. Defectos aparentes. Geometría de las secciones. Cámara de descompresión. Orificios para desagüe. Dimensiones y características de los nudos y los defectos aparentes de los perfiles. La madera utilizada en los perfiles será de peso específico no inferior a 450 kg/m<sup>3</sup> y un contenido de humedad no mayor del 15% ni menor del 12% y no mayor del 10% cuando sea maciza. Irá protegida exteriormente con pintura, lacado o barniz.
- Puertas y ventanas de acero:  
Perfiles de acero laminado en caliente o conformado en frío (protegidos con imprimación anticorrosiva de 15 micras de espesor o galvanizado) o de acero inoxidable (ver Parte II, Relación de productos con marcado CE, 1.1.2, 19.5.2, 19.5.3); tolerancias dimensionales, sin alabeos, grietas ni deformaciones, ejes rectilíneos, uniones de perfiles soldados en toda su longitud. Dimensiones adecuadas de la cámara que recoge el agua de condensación, y orificio de desagüe.  
Perfiles de chapa para marco: espesor de la chapa de perfiles ó 0,8 mm, inercia de los perfiles.  
Junquillos de chapa. Espesor de la chapa de junquillos ó 0,5 mm.  
Herrajes ajustados al sistema de perfiles.
- Puertas y ventanas de aluminio (ver Parte II, Relación de productos con marcado CE, 19.6.1)  
Perfiles de marco: inercia de los perfiles, los ángulos de las juntas estarán soldados o vulcanizados, dimensiones adecuadas de la cámara o canales que recogen el agua de condensación, orificios de desagüe (3 por metro), espesor mínimo de pared de los perfiles 1,5 mm color uniforme, sin alabeos, fisuras, ni deformaciones, ejes rectilíneos.  
Chapa de vierteaguas: espesor mínimo 0,5 mm.  
Junquillos: espesor mínimo 1 mm.  
Juntas perimetrales.  
Cepillos en caso de correderas.  
Protección orgánica: fundido de polvo de poliéster: espesor.  
Protección anódica: espesor de 15 micras en exposición normal y buena limpieza; espesor de 20 micras, en interiores con rozamiento; espesor de 25 micras en atmósferas marina o industrial.  
Ajuste de herrajes al sistema de perfiles. No interrumpirán las juntas perimetrales.

## 5.2.2 Cierres

### Prescripciones sobre los productos

Características y recepción de los productos que se incorporan a las unidades de obra

La recepción de los productos, equipos y sistemas se realizará conforme se desarrolla en la Parte II, Condiciones de recepción de productos. Este control comprende el control de la documentación de los suministros (incluida la del marcado CE cuando sea pertinente), el control mediante distintivos de calidad o evaluaciones técnicas de idoneidad y el control mediante ensayos.

Los componentes cumplirán las siguientes condiciones según el tipo de cierre:

- En caso de cierre plegable, cada hoja estará formada por chapa de acero, de 0,80 mm de espesor mínimo, galvanizado o protegido contra la corrosión y el cerco estará formado por un perfil en L de acero galvanizado o protegido contra la corrosión.
- En caso de cierre extensible, los elementos verticales, las tijeras y las guías superior e inferior estarán formados por perfiles de acero galvanizado o protegido contra la corrosión.
- En caso de cierre enrollable, los perfiles en forma de U que conformen la guía, serán de acero galvanizado o protegido contra la corrosión y de espesor mínimo 1 mm, y dimensiones en función de la anchura del hueco. Tanto en caso de accionamiento manual como mecánico, el eje fijo y los tambores recuperadores serán de material resistente a la humedad. Los elementos de cerramiento exteriores de la caja de enrollamiento serán resistentes a la humedad, pudiendo ser de madera, chapa metálica, hormigón o cerámicos.



El tipo articulado estará formado por lamas de fleje de acero galvanizado o protegido contra la corrosión.

El tipo tubular estará formado por tubos de acero galvanizado o protegido contra la corrosión, de 16 mm de diámetro y 1 mm de espesor; la unión entre tubos se hará por medio de flejes de acero galvanizado o protegido contra la corrosión, de 0,80 mm de espesor.

El tipo malla estará formado por redondos de acero galvanizado o protegido contra la corrosión.

- Persianas (ver Parte II, Relación de productos con marcado CE, 7.2.1).
- Perfiles laminados y chapas de acero (ver Parte II, Relación de productos con marcado CE, 1.1.2).
- Tubos de acero galvanizado (ver Parte II, Relación de productos con marcado CE, 19.5.1, 19.5.2).
- Perfiles de aluminio anodizado (ver Parte II, Relación de productos con marcado CE, 19.6.1).
- Perfiles de madera (ver Parte II, Relación de productos con marcado CE, 1.5.2).

### 5.3 Defensas

#### 5.3.1 Barandillas

##### Prescripciones sobre los productos

Características y recepción de los productos que se incorporan a las unidades de obra

La recepción de los productos, equipos y sistemas se realizará conforme se desarrolla en la Parte II, Condiciones de recepción de productos. Este control comprende el control de la documentación de los suministros (incluida la del marcado CE cuando sea pertinente), el control mediante distintivos de calidad o evaluaciones técnicas de idoneidad y el control mediante ensayos.

- Bastidor:
  - Los perfiles que conforman el bastidor podrán ser de acero galvanizado, aleación de aluminio anodizado, etc.
  - Perfiles laminados en caliente de acero y chapas (ver Parte II, Relación de productos con marcado CE, 1.1.2).
  - Perfiles huecos de acero (ver Parte II, Relación de productos con marcado CE, 19.5.1, 19.5.2).
  - Perfiles de aluminio anodizado (ver Parte II, Relación de productos con marcado CE, 19.6.1).
  - Perfiles de madera (ver Parte II, Relación de productos con marcado CE, 1.5.2).
- Pasamanos:
  - Reunirá las mismas condiciones exigidas a la barandillas; en caso de utilizar tornillos de fijación, por su posición, quedarán protegidos del contacto directo con el usuario.
- Entrepaños:
  - Los entrepaños para relleno de los huecos del bastidor podrán ser de polimetacrilato, poliéster reforzado con fibra de vidrio, PVC, fibrocemento, etc., con espesor mínimo de 5 mm; asimismo podrán ser de vidrio (armado, templado o laminado), etc.
- Anclajes:
  - Los anclajes podrán realizarse mediante:
    - Placa aislada, en barandillas de acero para fijación de las pilastras cuando sus ejes disten del borde del forjado no menos de 10 cm y para fijación de barandales a los muros laterales.
    - Pletina continua, en barandillas de acero para fijación de las pilastras cuando sus ejes disten del borde del forjado no menos de 10 cm, coincidiendo con algún elemento prefabricado del forjado.
    - Angular continuo, en barandillas de acero para fijación de las pilastras cuando sus ejes disten del borde del forjado no menos de 10 cm, o se sitúen en su cara exterior.
    - Pata de agarre, en barandillas de aluminio, para fijación de las pilastras cuando sus ejes disten del borde del forjado no menos de 10 cm.
- Pieza especial, normalmente en barandillas de aluminio para fijación de pilastras, y de barandales con tornillos.
  - Los materiales y equipos de origen industrial, deberán cumplir las condiciones funcionales y de calidad que se fijan en las correspondientes normas y disposiciones vigentes relativas a fabricación y control industrial. Cuando el material o equipo llegue a obra con certificado de origen industrial que acredite el cumplimiento de dichas condiciones, normas o disposiciones, su recepción se realizará comprobando, únicamente, sus características aparentes.

## 5 INSTALACIONES

### 5.1 Instalación de alumbrado

#### 5.1.1 Alumbrado de emergencia

##### Prescripciones sobre los productos

Características y recepción de los productos que se incorporan a las unidades de obra

Instalación de alumbrado de emergencia:

Según el CTE DB SU 4, apartado 2.3:

La instalación será fija, con fuente propia de energía, con funcionamiento automático en caso de fallo de la instalación de alumbrado normal. (Se considerará como fallo de alimentación el descenso de la tensión de alimentación por debajo del 70% de su valor nominal).

El alumbrado de emergencia de las vías de evacuación deberá alcanzar al menos el 50% del nivel de iluminación requerido al cabo de los 5 s y el 100% a los 60 s.

Durante una hora, como mínimo, a partir del instante en que tenga lugar el fallo la instalación cumplirá las condiciones de servicio indicadas en el CTE DB SU 4, apartado 2.3.

Según el apartado 3.4 de ITC-BT28, la alimentación del alumbrado de emergencia será automática con corte breve (es decir, disponible en 0,5 segundos). Se incluyen dentro de este alumbrado el de seguridad y el de reemplazamiento.

Según el apartado 3.4 DE ITC-BT28:

- Aparatos autónomos para alumbrado de emergencia:

Luminaria que proporciona alumbrado de emergencia de tipo permanente o no permanente en la que todos los elementos, tales como la batería, la lámpara, el conjunto de mando y los dispositivos de verificación y control, si existen, están contenidos dentro de la luminaria o a una distancia inferior a 1 m de ella.

Los aparatos autónomos destinados a alumbrado de emergencia deberán cumplir las normas UNE-EN 60.598 -2-22 y la norma UNE 20.392 o UNE 20.062, según sea la luminaria para lámparas fluorescentes o incandescentes, respectivamente.

- Luminaria alimentada por fuente central:

Luminaria que proporciona alumbrado de emergencia de tipo permanente, o no permanente y que está alimentada a partir de un sistema de alimentación de emergencia central, es decir, no incorporado en la luminaria. Las luminarias que actúan como aparatos de emergencia alimentados por fuente central deberán cumplir lo expuesto en la norma UNE-EN 60.598 - 2-22.

Los distintos aparatos de control, mando y protección generales para las instalaciones del alumbrado de emergencia por fuente central entre los que figurará un voltímetro de clase 2,5 por lo menos; se dispondrán en un cuadró único; situado fuera de la posible intervención del público.

Las líneas que alimentan directamente los circuitos individuales de los alumbrados de emergencia alimentados por fuente central, estarán protegidas por interruptores automáticos con una intensidad nominal de 10 A como máximo. Una misma línea no podrá alimentar más de 12 puntos de luz o, si en la dependencia o local considerado existiesen varios puntos de luz para alumbrado de emergencia, éstos deberán ser repartidos, al menos, entre dos líneas diferentes, aunque su número sea inferior a doce.

La recepción de los productos, equipos y sistemas se realizará conforme se desarrolla en la Parte II, Condiciones de recepción de productos. Este control comprende el control de la documentación de los suministros (incluida la del marcado CE cuando sea pertinente), el control mediante distintivos de calidad o evaluaciones técnicas de idoneidad y el control mediante ensayos.

- Señales de evacuación indicativas de las salidas y de las señales indicativas de los medios manuales de protección contra incendios y de los de primeros auxilios:

Según el CTE DB SU 4, apartado 2.4:

La luminancia de cualquier área de color de seguridad de la señal debe ser al menos de 2 cd/m<sup>2</sup> en todas las direcciones de visión importantes;





La relación de la luminancia máxima a la mínima dentro del color blanco o de seguridad no debe ser mayor de 10:1, debiéndose evitar variaciones importantes entre puntos adyacentes. La relación entre la luminancia  $L_{blanca}$ , y la luminancia  $L_{color} > 10$ , no será menor que 5:1 ni mayor que 15:1.

Las señales de seguridad deben estar iluminadas al menos al 50% de la iluminancia requerida, al cabo de 5 s, y al 100% al cabo de 60 s.

- Luminaria:
  - Tensión asignada o la(s) gama(s) de tensiones.
  - Clasificación de acuerdo con las UNE correspondientes.
  - Indicaciones relativas al correcto emplazamiento de las lámparas en un lugar visible.
  - Gama de temperaturas ambiente en el folleto de instrucciones proporcionado por la luminaria.
  - Flujo luminoso.
- Equipos de control y unidades de mando:
  - Los dispositivos de verificación destinados a simular el fallo de la alimentación nominal, si existen, deben estar claramente marcados.
  - Características nominales de los fusibles y/o de las lámparas testigo cuando estén equipadas con estos.
  - Los equipos de control para el funcionamiento de las lámparas de alumbrado de emergencia y las unidades de mando incorporadas deben cumplir con las CEI correspondientes.
- La batería de acumuladores eléctricos o la fuente central de alimentación:
  - Los aparatos autónomos deben estar claramente marcados con las indicaciones para el correcto emplazamiento de la batería, incluyendo el tipo y la tensión asignada de la misma.
  - Las baterías de los aparatos autónomos deben estar marcadas, con el año y el mes o el año y la semana de fabricación, así como el método correcto a seguir para su montaje.
- Lámpara:
  - Se indicará la marca de origen, la potencia en vatios, la tensión de alimentación en voltios y el flujo nominal en lúmenes. Además, para las lámparas fluorescentes, se indicarán las condiciones de encendido y color aparente, el flujo nominal en lúmenes, la temperatura de color en °K y el índice de rendimiento de color.

Además se tendrán en cuenta las características contempladas en las UNE correspondientes.

Las piezas que no cumplan las especificaciones de proyecto, hayan sufrido daños durante el transporte o que presentaren defectos serán rechazadas.

El almacenamiento de los productos en obra se hará dentro de los respectivos embalajes originales y de acuerdo con las instrucciones del fabricante. Será en un lugar protegido de lluvias y focos húmedos, en zonas alejadas de posibles impactos. No estarán en contacto con el terreno.

## 5.2.2 Instalación de iluminación

### Prescripciones sobre los productos

Características y recepción de los productos que se incorporan a las unidades de obra

La recepción de los productos, equipos y sistemas se realizará conforme se desarrolla en la Parte II, Condiciones de recepción de productos. Este control comprende el control de la documentación de los suministros (incluida la del marcado CE cuando sea pertinente), el control mediante distintivos de calidad o evaluaciones técnicas de idoneidad y el control mediante ensayos.

Se realizará la comprobación de la documentación de suministro en todos los casos, comprobando que coincide lo suministrado en obra con lo indicado en el proyecto.

- Equipos eléctricos para montaje exterior: grado de protección mínima IP54, según UNE 20.324 e IK 8 según UNE-EN 50.102. Montados a una altura mínima de 2,50 m sobre el nivel del suelo. Entradas y salidas de cables por la parte inferior de la envolvente.
- Luminarias para lámparas de incandescencia o de fluorescencia y otros tipos de descarga e inducción: marca del fabricante, clase, tipo (empotrable, para adosar, para suspender, con celosía, con difusor continuo, estanca, antideflagrante...), grado de protección, tensión asignada, potencia máxima admisible, factor de potencia, cableado, (sección y tipo de aislamiento, dimensiones en planta), tipo de sujeción, instrucciones de montaje. Las luminarias para alumbrado interior serán conformes a la norma UNE-EN 60598. Las luminarias para alumbrado exterior serán de clase I o clase II y conformes a la norma UNE-EN 60.598-2-3 y a la UNE-EN 60598 -2-5 en el caso de proyectores de exterior.
- Lámpara: marca de origen, tipo o modelo, potencia (vatios), tensión de alimentación (voltios) y flujo nominal (lúmenes). Para las lámparas fluorescentes, condiciones de encendido y color



- aparente, temperatura de color en °K (según el tipo de lámpara) e índice de rendimiento de color. Los rótulos luminosos y las instalaciones que los alimentan con tensiones asignadas de salida en vacío entre 1 y 10 kV, estarán a lo dispuesto en la norma UNE-EN 50.107.
- Accesorios para las lámparas de fluorescencia (reactancia, condensador y cebadores). Llevarán grabadas de forma clara e identificables siguientes indicaciones:  
Reactancia: marca de origen, modelo, esquema de conexión, potencia nominal, tensión de alimentación, factor de frecuencia y tensión, frecuencia y corriente nominal de alimentación.  
Condensador: marca de origen, tipo o referencia al catálogo del fabricante, capacidad, tensión de alimentación, tensión de ensayo cuando ésta sea mayor que 3 veces la nominal, tipo de corriente para la que está previsto, temperatura máxima de funcionamiento. Todos los condensadores que formen parte del equipo auxiliar eléctrico de las lámparas de descarga, para corregir el factor de potencia de los balastos, deberán llevar conectada una resistencia que asegure que la tensión en bornes del condensador no sea mayor de 50 V transcurridos 60 s desde la desconexión del receptor.  
Cebador: marca de origen, tipo o referencia al catálogo del fabricante, circuito y tipo de lámpara para los que sea utilizable.  
Equipos eléctricos para los puntos de luz: tipo (interior o exterior), instalación adecuada al tipo utilizado, grado de protección mínima.
  - Conductores: sección mínima para todos los conductores, incluido el neutro. Los conductores de la red de tierra que unen los electrodos deberán cumplir las condiciones de ITC-BT-09.
  - Elementos de fijación.

Las piezas que no cumplan las especificaciones de proyecto, hayan sufrido daños durante el transporte o que presentaren defectos serán rechazadas.

El almacenamiento de los productos en obra se hará dentro de los respectivos embalajes originales y de acuerdo con las instrucciones del fabricante. Será en un lugar protegido de lluvias y focos húmedos, en zonas alejadas de posibles impactos. No estarán en contacto con el terreno.

### 5.3 Instalación de fontanería

Características y recepción de los productos que se incorporan a las unidades de obra

Productos constituyentes: llaves de paso, tubos, válvulas antirretorno, filtro, armario o arqueta del contador general, marco y tapa, contador general, depósito auxiliar de alimentación, grupo de presión, depósitos de presión, local de uso exclusivo para bombas, válvulas limitadoras de presión, sistemas de tratamiento de agua, batería de contadores, contadores divisionarios, colectores de impulsión y retorno, bombas de recirculación, aislantes térmicos, etc.

- Red de agua fría.  
Filtro de la instalación general: el filtro debe ser de tipo Y con un umbral de filtrado comprendido entre 25 y 50  $\mu\text{m}$ , con malla de acero inoxidable y baño de plata, y autolimpiable.  
Sistemas de control y regulación de la presión:  
Grupos de presión. Deben diseñarse para que pueda suministrar a zonas del edificio alimentables con presión de red, sin necesidad de la puesta en marcha del grupo.  
Las bombas del equipo de bombeo serán de iguales prestaciones.  
Deposito de presión: estará dotado de un presostato con manómetro.  
Sistemas de tratamiento de agua.  
Los materiales utilizados en la fabricación de los equipos de tratamiento de agua deben tener las características adecuadas en cuanto a resistencia mecánica, química y microbiológica para cumplir con los requerimientos inherentes tanto al agua como al proceso de tratamiento.  
Todos los aparatos de descarga, tanto depósitos como grifos, los calentadores de agua instantáneos, los acumuladores, las calderas individuales de producción de ACS y calefacción y, en general, los aparatos sanitarios, llevarán una llave de corte individual.
- Instalaciones de agua caliente sanitaria.  
Distribución (impulsión y retorno).  
El aislamiento de las redes de tuberías, tanto en impulsión como en retorno, deberá ajustarse a lo dispuesto en el Reglamento de Instalaciones Térmicas en los Edificios y sus Instrucciones Técnicas Complementarias ITE.
- Tubos: material. Diámetro nominal, espesor nominal y presión nominal. Serie o tipo de tubo y tipo de rosca o unión. Marca del fabricante y año de fabricación. Norma UNE a la que responde. Dada la



alteración que producen en las condiciones de potabilidad del agua, quedan prohibidos expresamente los tubos de aluminio y aquellos cuya composición contenga plomo. Se consideran adecuados para las instalaciones de agua de consumo humano los siguientes tubos:

Tubos de acero galvanizado, según Norma UNE 19 047:1996  
Tubos de cobre, según Norma UNE EN 1 057:1996  
Tubos de acero inoxidable, según Norma UNE 19 049-1:1997  
Tubos de fundición dúctil, según Norma UNE EN 545:1995  
Tubos de policloruro de vinilo no plastificado (PVC), según Norma UNE EN 1452:2000  
Tubos de policloruro de vinilo clorado (PVC-C), según Norma UNE EN ISO 15877:2004  
Tubos de polietileno (PE), según Normas UNE EN 12201:2003  
Tubos de polietileno reticulado (PE-X), según Norma UNE EN ISO 15875:2004  
Tubos de polibutileno (PB), según Norma UNE EN ISO 15876:2004  
Tubos de polipropileno (PP) según Norma UNE EN ISO 15874:2004  
Tubos multicapa de polímero / aluminio / polietileno resistente a temperatura (PE-RT), según Norma UNE 53 960 EX:2002;  
Tubos multicapa de polímero / aluminio / polietileno reticulado (PE-X), según Norma UNE 53 961 EX:2002.

- Griferías: materiales. Defectos superficiales. Marca del fabricante o del importador sobre el cuerpo o sobre el órgano de maniobra. Grupo acústico y clase de caudal.
- Accesorios.
  - Grapa o abrazadera: será siempre de fácil montaje y desmontaje, así como aislante eléctrico.
  - Sistemas de contabilización de agua fría: los contadores de agua deberán fabricarse con materiales que posean resistencia y estabilidad adecuada al uso al que se destinan, también deberán resistir las corrosiones.
  - Todos los materiales utilizados en los tubos, accesorios y componentes de la red, incluyendo también las juntas elásticas y productos usados para la estanqueidad, así como los materiales de aporte y fundentes para soldaduras, cumplirán las condiciones y requisitos expuestos a continuación:
    - No deben modificar las características organolépticas ni la salubridad del agua suministrada.
    - Deben ser resistentes a la corrosión interior.
    - Deben ser capaces de funcionar eficazmente en las condiciones de servicio previstas.
    - Deben ser resistentes a temperaturas de hasta 40°C, y a las temperaturas exteriores de su entorno inmediato.
    - Deben ser compatibles con el agua suministrada y no deben favorecer la migración de sustancias de los materiales en cantidades que sean un riesgo para la salubridad y limpieza del agua de consumo humano.
    - Su envejecimiento, fatiga, durabilidad y las restantes características mecánicas, físicas o químicas, no deben disminuir la vida útil prevista de la instalación.
    - Para cumplir las condiciones anteriores pueden utilizarse revestimientos, sistemas de protección o sistemas de tratamiento de agua.
    - Uniones de tubos: de acero galvanizado o zincado, las roscas de los tubos serán del tipo cónico.
- El ACS se considera igualmente agua de consumo humano y cumplirá por tanto con todos los requisitos al respecto.
- El aislamiento térmico de las tuberías utilizado para reducir pérdidas de calor, evitar condensaciones y congelación del agua en el interior de las conducciones, se realizará con coquillas resistentes a la temperatura de aplicación. Los materiales utilizados como aislante térmico que cumplan la norma UNE 100 171:1989 se considerarán adecuados para soportar altas temperaturas.
- El material de válvulas y llaves no será incompatible con las tuberías en que se intercalen. El cuerpo de la llave ó válvula será de una sola pieza de fundición o fundida en bronce, latón, acero, acero inoxidable, aleaciones especiales o plástico. Solamente pueden emplearse válvulas de cierre por giro de 90° como válvulas de tubería si sirven como órgano de cierre para trabajos de mantenimiento.

Se realizará la comprobación de la documentación de suministro en todos los casos, comprobando que coincide lo suministrado en obra con lo indicado en el proyecto y las normas UNE que sea de aplicación de acuerdo con el CTE.

Se verificará el marcado CE para los productos siguientes:

Tubos y racores de acero para el transporte de líquidos acuosos, incluido el agua destinada al consumo



humano (ver Parte II, Relación de productos con marcado CE, 15.2).

Juntas para la conexión de tubos de acero y racores para el transporte de líquidos acuosos (ver Parte II, Relación de productos con marcado CE, 15.3).

Tubos y racores de acero inoxidable para el transporte de líquidos acuosos (ver Parte II, Relación de productos con marcado CE, 15.4).

Tubos redondos de cobre (ver Parte II, Relación de productos con marcado CE, 15.10).

Las piezas que hayan sufrido daños durante el transporte o que presentaren defectos no apreciados en la recepción en fábrica serán rechazadas. Asimismo serán rechazados aquellos productos que no cumplan las características técnicas mínimas que deban reunir.

### Características técnicas de cada unidad de obra

Condiciones previas: soporte

El soporte serán los paramentos horizontales y verticales, donde la instalación podrá disponerse vista, registrable o estar empotrada.

Las tuberías ocultas o empotradas discurrirán preferentemente por patinillos o cámaras de fábrica, realizados al efecto o prefabricados, techos o suelos técnicos, muros cortina o tabiques técnicos. Si esto no fuera posible, discurrirán por rozas realizadas en paramentos de espesor adecuado, no estando permitido su empotramiento en tabiques de ladrillo hueco sencillo.

Las instalaciones sólo podrán ser ejecutadas por instaladores o empresas instaladoras que cumplan con la reglamentación vigente en su ámbito de actuación.

Revisión de documentación: certificados, boletines y documentación adicional exigida por la Administración competente.

Compatibilidad entre los productos, elementos y sistemas constructivos

Para prevenir el fenómeno electroquímico de la corrosión galvánica entre metales con diferente potencial, se adoptarán las siguientes medidas:

Evitar el contacto entre dos metales de distinta actividad. En caso de no poder evitar el contacto, se deberá seleccionar metales próximos en la serie galvánica.

Aislar eléctricamente los metales con diferente potencial.

Evitar el acceso de agua y oxígeno a la zona de unión de los dos metales.

Según el CTE DB HS 4, apartado 6.3.2.1, se evitará el acoplamiento de tuberías y elementos de metales con diferentes valores de potencial electroquímico excepto cuando según el sentido de circulación del agua se instale primero el de menor valor.

En particular, las tuberías de cobre no se colocarán antes de las conducciones de acero galvanizado, según el sentido de circulación del agua. No se instalarán aparatos de producción de ACS en cobre colocados antes de canalizaciones en acero.

Excepcionalmente, por requisitos insalvables de la instalación, se admitirá el uso de manguitos antielectrolíticos, de material plástico, en la unión del cobre y el acero galvanizado. Se autoriza sin embargo, el acoplamiento de cobre después de acero galvanizado, montando una válvula de retención entre ambas tuberías.

Se podrán acoplar al acero galvanizado elementos de acero inoxidable.

En las vainas pasamuros, se interpondrá un material plástico para evitar contactos inconvenientes entre distintos materiales.

Según el CTE DB HS 4, apartado 5.1.1.3.1, las tuberías metálicas se protegerán contra la agresión de todo tipo de morteros, del contacto con el agua en su superficie exterior y de la agresión del terreno mediante la interposición de un elemento separador de material adecuado e instalado de forma continua en todo el perímetro de los tubos y en toda su longitud, no dejando juntas de unión de dicho elemento que interrumpan la protección e instalándolo igualmente en todas las piezas especiales de la red, tales como codos, curvas.

Toda conducción exterior y al aire libre, se protegerá igualmente.



Si las tuberías y accesorios están concebidos como partes de un mismo sistema de instalación, éstos no se mezclarán con los de otros sistemas.

Los materiales que se vayan a utilizar en la instalación, en relación con su afectación al agua que suministre no deben presentar incompatibilidad electroquímica entre sí.

El material de válvulas y llaves no será incompatible con las tuberías en que se intercalen.

No podrán emplearse para las tuberías ni para los accesorios, materiales que puedan producir concentraciones de sustancias nocivas que excedan los valores permitidos por el Real Decreto 140/2003, de 7 de febrero.

Dada la alteración que producen en las condiciones de potabilidad del agua, quedan prohibidos expresamente los tubos de aluminio y aquellos cuya composición contenga plomo.

Cuando los tubos discurren enterrados o empotrados los revestimientos que tendrán serán según el material de los mismos, serán:

Para tubos de acero con revestimiento de polietileno, bituminoso, de resina epoxídica o con alquitrán de poliuretano.

Para tubos de cobre con revestimiento de plástico.

Para tubos de fundición con revestimiento de película continua de polietileno, de resina epoxídica, con betún, con láminas de poliuretano o con zincado con recubrimiento de cobertura

Ejecución redes de tuberías, según el CTE DB HS 4

#### **5.4 Instalación de red de pluviales**

Instalación de la red de evacuación de aguas residuales y pluviales en los edificios incluidos en el ámbito de aplicación general del Código Técnico de la Edificación, incluido el tratamiento de aguas residuales previo a su vertido. Cuando exista una única red de alcantarillado público deberá disponerse un sistema mixto o un sistema separativo con una conexión final de las aguas pluviales y las residuales, antes de su salida a la red exterior. Cuando existan dos redes de alcantarillado público, una de aguas pluviales y otra de aguas residuales deberá disponerse un sistema separativo y cada red de canalizaciones deberá conectarse de forma independiente con la exterior correspondiente.

Criterios de medición y valoración de unidades

Las canalizaciones se medirán por metro lineal, incluyendo solera y anillado de juntas, relleno y compactado, totalmente terminado.

Los conductos y guardacaños, tanto de la red horizontal como de la vertical, se medirán y valorarán por metro lineal, incluyendo uniones, accesorios y ayudas de albañilería. En el caso de colectores enterrados se medirán y valorarán de la misma forma pero sin incluir excavación ni relleno de zanjas.

Los conductos de la instalación de ventilación se medirán y valorarán por metro lineal, a excepción de los formados por piezas prefabricadas que se medirán por unidad, incluida la parte proporcional de piezas especiales, rejillas, capa de aislamiento a nivel de forjado, medida la longitud desde el arranque del conducto hasta la parte inferior del aspirador estático.

Las canalizaciones y zanjas filtrantes de igual sección de la instalación de depuración se medirán por metro lineal, totalmente colocadas y ejecutadas, respectivamente.

Los filtros de arena se medirán por metro cuadrado con igual profundidad, totalmente terminados.

El resto de elementos de la instalación, como sumideros, desagües, arquetas, botes sifónicos, etc., se medirá por unidad, totalmente colocada y comprobada incluyendo todos los accesorios y conexiones necesarios para su correcto funcionamiento.

Características y recepción de los productos que se incorporan a las unidades de obra

La recepción de los productos, equipos y sistemas se realizará conforme se desarrolla en la Parte II, Condiciones de recepción de productos. Este control comprende el control de la documentación de los suministros (incluida la del marcado CE cuando sea pertinente), el control mediante distintivos de calidad o evaluaciones técnicas de idoneidad y el control mediante ensayos.



Los elementos que componen la instalación de la red de evacuación de agua son:

- Cierres hidráulicos, los cuales pueden ser: sifones individuales, botes sifónicos, sumideros sifónicos, arquetas sifónicas.
- Válvulas de desagüe. Las rejillas de todas las válvulas serán de latón cromado o de acero inoxidable, excepto en fregaderos en los que serán necesariamente de acero inoxidable.
- Redes de pequeña evacuación.
- Bajantes y canalones
- Calderetas o cazoletas y sumideros.
- Colectores, los cuales podrán ser colgados o enterrados.
- Elementos de conexión.  
Arquetas dispuestas sobre cimiento de hormigón, con tapa practicable. Los tipos de arquetas pueden ser: a pie de bajante, de paso, de registro y de trasdós.
- Elementos especiales.  
Sistema de bombeo y elevación.  
Válvulas antirretorno de seguridad.
- Subsistemas de ventilación.  
Ventilación primaria.  
Ventilación secundaria.  
Ventilación terciaria.  
Ventilación con válvulas de aireación-ventilación.

De forma general, las características de los materiales para la instalación de evacuación de aguas serán:

- Resistencia a la fuerte agresividad de las aguas a evacuar.
- Impermeabilidad total a líquidos y gases.
- Suficiente resistencia a las cargas externas.
- Flexibilidad para poder absorber sus movimientos.
- Lisura interior.
- Resistencia a la abrasión.
- Resistencia a la corrosión.
- Absorción de ruidos, producidos y transmitidos.

Las bombas deben ser de regulación automática, que no se obstruyan fácilmente, y siempre que sea posible se someterán las aguas negras a un tratamiento previo antes de bombearlas.

Las bombas tendrán un diseño que garantice una protección adecuada contra las materias sólidas en suspensión en el agua.

Estos sistemas deben estar dotados de una tubería de ventilación capaz de descargar adecuadamente el aire del depósito de recepción.

El material utilizado en la construcción de las fosas sépticas debe ser impermeable y resistente a la corrosión.

Productos con marcado CE, de conformidad con la Directiva 89/106/CEE de productos de la construcción: Tuberías de gres, accesorios y juntas para saneamiento, (ver Parte II, Relación de productos con marcado CE, 14.1.1).

Tuberías de fibrocemento para drenaje y saneamiento. Pasos de hombre y cámaras de inspección, (ver Parte II, Relación de productos con marcado CE, 14.1.2).

Tubos y accesorios de acero galvanizado en caliente para canalización de aguas residuales, (ver Parte II, Relación de productos con marcado CE, 14.1.3).

Tubos y accesorios de acero inoxidable soldados longitudinalmente, para canalización de aguas residuales, (ver Parte II, Relación de productos con marcado CE, 14.1.4).

Pozos de registro (ver Parte II, Relación de productos con marcado CE, 14.2).

Plantas elevadoras de aguas residuales (ver Parte II, Relación de productos con marcado CE, 14.3).

Válvulas de retención para aguas residuales en plantas elevadoras de aguas residuales (ver Parte II, Relación de productos con marcado CE, 14.4.1).

Válvulas equilibradoras de presión para sistemas de desagüe (ver Parte II, Relación de productos con marcado CE, 14.4.2).

Canales de desagüe para zonas de circulación utilizadas por peatones y vehículos, (ver Parte II, Relación de productos con marcado CE, 14.5).

Pequeñas instalaciones de depuración de aguas residuales para poblaciones de hasta 50 habitantes equivalentes. Fosas sépticas prefabricadas (ver Parte II, Relación de productos con marcado CE, 14.6.1).

Pequeñas instalaciones para el tratamiento de aguas residuales iguales o superiores a 50 PT. Plantas de tratamiento de aguas residuales domésticas ensambladas en su destino y/o embaladas (ver Parte II, Relación de productos con marcado CE, 14.6.2).





Dispositivos antiinundación para edificios (ver Parte II, Relación de productos con marcado CE, 14.7).

Juntas de estanquidad de tuberías empleadas en canalizaciones de agua y en drenaje, de caucho vulcanizado, elastómeros termoplásticos, materiales celulares de caucho vulcanizado y elementos de estanquidad de poliuretano moldeado (ver Parte II, Relación de productos con marcado CE, 14.8).

Se realizará la comprobación de la documentación de suministro en todos los casos, comprobando que coincide lo suministrado en obra con lo indicado en el proyecto.

Accesorios de desagüe: defectos superficiales. Diámetro del desagüe. Diámetro exterior de la brida. Tipo. Estanquidad. Marca del fabricante. Norma a la que se ajusta.

Desagües sin presión hidrostática: estanquidad al agua: sin fuga. Estanquidad al aire: sin fuga. Ciclo de temperatura elevada: sin fuga antes y después del ensayo. Marca del fabricante. Diámetro nominal. Espesor de pared mínimo. Material. Código del área de aplicación. Año de fabricación. Comportamiento funcional en clima frío.

Las piezas que no cumplan las especificaciones de proyecto, hayan sufrido daños durante el transporte o que presenten defectos serán rechazadas.

#### Almacenamiento y manipulación

El almacenamiento en obra se hará dentro de los respectivos embalajes originales y de acuerdo con las instrucciones del fabricante. Será en un lugar protegido de lluvias y focos húmedos, en zonas alejadas de posibles impactos. No estarán en contacto con el terreno.

## 5.5 Instalación de protección

### 5.6.1 Instalación de protección contra incendios

#### Prescripciones sobre los productos

Características y recepción de los productos que se incorporan a las unidades de obra

La recepción de los productos, equipos y sistemas se realizará conforme se desarrolla en la Parte II, Condiciones de recepción de productos. Este control comprende el control de la documentación de los suministros (incluida la del marcado CE cuando sea pertinente), el control mediante distintivos de calidad o evaluaciones técnicas de idoneidad y el control mediante ensayos.

Los aparatos, equipos y sistemas, así como su instalación y mantenimiento empleados en la protección contra incendios, cumplirán las condiciones especificadas en el Reglamento de Instalaciones de Protección Contra Incendios RD 1942/ 1993.

Existen diferentes tipos de instalación contra incendios:

- Extintores portátiles o sobre carros.
- Columna seca (canalización según apartado correspondiente del capítulo Fontanería).
- Bocas de incendio equipadas.
- Grupos de bombeo.
- Sistema de detección y alarma de incendio, (activada la alarma automáticamente mediante detectores y/o manualmente mediante pulsadores).
- Instalación automática de extinción, (canalización según apartado correspondiente del capítulo Fontanería, con toma a la red general independiente de la de fontanería del edificio).
- Hidrantes exteriores.
- Rociadores.
- Sistemas de control de humos.
- Sistemas de ventilación.
- Sistemas de señalización.
- Sistemas de gestión centralizada.

Las características mínimas se especifican en cada una de las normas UNE correspondientes a cada instalación de protección de incendios.

Todos los componentes de la instalación deberán recibirse en obra conforme a: la documentación del fabricante, normativa si la hubiere, especificaciones del proyecto y a las indicaciones de la dirección facultativa durante la ejecución de las obras.

Productos con marcado CE:

- Productos de protección contra el fuego (ver Parte II, Relación de productos con marcado CE, 17.1).
- Hidrantes (ver Parte II, Relación de productos con marcado CE, 17.2).



- Sistemas de detección y alarma de incendios (ver Parte II, Relación de productos con marcado CE, 17.3):
  - Dispositivos de alarma de incendios acústicos.
  - Equipos de suministro de alimentación.
  - Detectores de calor puntuales.
  - Detectores de humo puntuales que funcionan según el principio de luz difusa, luz transmitida o por ionización.
  - Detectores de llama puntuales.
  - Pulsadores manuales de alarma.
  - Detectores de humo de línea que utilizan un haz óptico de luz.
  - Seccionadores de cortocircuito.
  - Dispositivos entrada/ salida para su uso en las vías de transmisión de detectores de fuego y alarmas de incendio.
  - Detectores de aspiración de humos.
  - Equipos de transmisión de alarmas y avisos de fallo.
- Instalaciones fijas de lucha contra incendios. Sistemas equipados con mangueras, (ver Parte II, Relación de productos con marcado CE, 17.4):
  - Bocas de incendio equipadas con mangueras semirrígidas.
  - Bocas de incendio equipadas con mangueras planas.
- Sistemas fijos de lucha contra incendios. Componentes para sistemas de extinción mediante agentes gaseosos, (ver Parte II, Relación de productos con marcado CE, 17.5):
  - Dispositivos automáticos y eléctricos de control y retardo.
  - Dispositivos automáticos no eléctricos de control y de retardo.
  - Dispositivos manuales de disparo y de paro.
  - Conjuntos de válvulas de los contenedores de alta presión y sus actuadores.
  - Válvulas direccionales de alta y baja presión y sus actuadores para sistemas de CO<sub>2</sub>.
  - Dispositivos no eléctricos de aborto para sistemas de CO<sub>2</sub>.
  - Difusores para sistemas de CO<sub>2</sub>.
  - Conectores.
  - Detectores especiales de incendios.
  - Presostatos y manómetros.
  - Dispositivos mecánicos de pesaje.
  - Dispositivos neumáticos de alarma.
  - Válvulas de retención y válvulas antirretorno.
- Sistemas fijos de lucha contra incendios. Componentes para sistemas de rociadores y agua pulverizada, (ver Parte II, Relación de productos con marcado CE, 17.6):
  - Rociadores automáticos.
  - Conjuntos de válvula de alarma de tubería mojada y cámaras de retardo.
  - Conjuntos de válvula de alarma para sistemas de tubería seca.
  - Alarmas hidromecánicas.
  - Detectores de flujo de agua.
- Sistemas fijos de lucha contra incendios. Sistemas de extinción por polvo (ver Parte II, Relación de productos con marcado CE, 17.7).
- Instalaciones fijas de lucha contra incendios. Sistemas de espuma, (ver Parte II, Relación de productos con marcado CE, 17.8).

De acuerdo con el Real Decreto 1942/1993, de 5 de noviembre, por el que se aprueba el Reglamento de Instalaciones de Protección contra Incendios, la recepción de estos se hará mediante certificación de entidad de control que posibilite la colocación de la correspondiente marca de conformidad a normas.

No será necesaria la marca de conformidad de aparatos, equipos u otros componentes cuando éstos se diseñen y fabriquen como modelo único para una instalación determinada. No obstante, habrá de presentarse ante los servicios competentes en materia de industria de la Comunidad Autónoma, antes de la puesta en funcionamiento del aparato, el equipo o el sistema o componente, un proyecto firmado por técnico titulado competente, en el que se especifiquen sus características técnicas y de funcionamiento y se acredite el cumplimiento de todas las prescripciones de seguridad exigidas por el citado Reglamento, realizándose los ensayos y pruebas que correspondan de acuerdo con él.

Las piezas que hayan sufrido daños durante el transporte o que presentaren defectos no apreciados en la recepción en fábrica serán rechazadas.

Asimismo serán rechazados aquellos productos que no cumplan las características mínimas técnicas prescritas en proyecto.



**Zaragoza**

AYUNTAMIENTO

GERENCIA DE URBANISMO

**DIRECCIÓN DE ARQUITECTURA**

Almacenamiento y manipulación (criterios de uso, conservación y mantenimiento)

Los productos se protegerán de humedad, impactos y suciedad, a ser posible dentro de los respectivos embalajes originales. Se protegerán convenientemente todas las roscas de la instalación. No estarán en contacto con el terreno.

Zaragoza, 31 de Mayo de 2016

Doctor Arquitecto  
José Javier Gallardo Ortega







## European Quality Standards

Product Standards (simplified and based on 20 x 20 cm (BIII), or 30 x 30 cm (BI))	Extruded Ceramic Tiles DIN EN 14411		Dry-pressed Ceramic Tiles DIN EN 14411		Test Standards
	group AI <sub>a</sub> + AI <sub>b</sub> "Nature"   "Precision"	group AII <sub>a</sub> -part 1 "Nature"   "Precision"	group BI <sub>a</sub> + BI <sub>b</sub>	group BIII	
<b>A) Dimensions + Surfaces</b>					
1. Length and Width	± 2%   ±1.0%	± 2%   ±1.25%	± 0.6%	± 0.5%	DIN EN ISO 10545-2
2. Thickness	± 10%   ± 10%	± 10%   ± 10%	± 5%	± 10%	DIN EN ISO 10545-2
3. Straightness of Edges	± 0.6%   ± 0.5%	± 0.6%   ± 0.5%	± 0.5%	± 0.3%	DIN EN ISO 10545-2
4. Rectangularity	± 1.0%   ± 1.0%	± 1.0%   ± 1.0%	± 0.5%	± 0.5%	DIN EN ISO 10545-2
5. Surface Flatness					DIN EN ISO 10545-2
5.1 Curvature at Centre	± 1.5%   ± 0.5%	± 1.5%   ± 0.5%	± 0.5%	+ 0.5/-0.3%	DIN EN ISO 10545-2
5.2 Curvature at the Edges	± 1.5%   ± 0.5%	± 1.5%   ± 0.5%	± 0.5%	+ 0.5/-0.3%	DIN EN ISO 10545-2
5.3 Skewness	± 1.5%   ± 0.8%	± 1.5%   ± 0.8%	± 0.5%	± 0.5%	DIN EN ISO 10545-2
6. Surface Quality	at least 95%	at least 95%	at least 95%	at least 95%	DIN EN ISO 10545-2
7. Colour Deviations	•	•	•	•	DIN EN ISO 10545-16
7.1 Colour Shade Grading	•	•	•	•	Deutsche Steinzeug
8. Size Grading <sup>1)</sup>	•	•	•	•	Deutsche Steinzeug
<b>B) Physical Properties</b>				glazed	
1. Water Absorption on average / max. individual value	AI <sub>a</sub> E ≤ 0.5%/0.6% AI <sub>b</sub> 0.5% < E ≤ 3%/3.3%	≤ 6/6.5%	BI <sub>a</sub> ≤ 0.5% BI <sub>b</sub> ≤ 3%	> 10%	DIN EN ISO 10545-3
2. Modulus of Rupture Value in brackets = min. individual value	AI <sub>a</sub> min. 28 (21) N/mm <sup>2</sup> AI <sub>b</sub> min. 23 (18) N/mm <sup>2</sup>	min. 20 (18) N/mm <sup>2</sup>	BI <sub>a</sub> min. 35 (32) N/mm <sup>2</sup> BI <sub>b</sub> min. 30 (27) N/mm <sup>2</sup>	Thickness < 7.5mm: 15 N/mm <sup>2</sup> Thickness ≥ 7.5mm: 12 N/mm <sup>2</sup>	DIN EN ISO 10545-4
2.1 Breaking Strength ≥ 7.5 mm thickness	AI <sub>a</sub> min. 1300 N AI <sub>b</sub> min. 1100 N	at least 950 N	BI <sub>a</sub> min. 1300 N BI <sub>b</sub> min. 1100 N	at least 600 N	DIN EN ISO 10545-4
2.2 Break. Str. < 7.5 mm thickness	at least 600 N	at least 600 N	at least 700 N	at least 200 N	DIN EN ISO 10545-4
3. Resistance to Shock	•	•	•	•	DIN EN ISO 10545-5
4. Resistance to Deep Abrasion	≤ 275 mm <sup>3</sup>	≤ 393 mm <sup>3</sup>	≤ 175 mm <sup>3</sup>	–	DIN EN ISO 10545-6
5. Resistance to Glaze Abrasion	0-5	0-5	0-5	0-5	DIN EN ISO 10545-7
6. Max. Coefficient of Expansion	•	•	•	•	DIN EN ISO 10545-8
7. Thermal Shock Resistance	•	•	•	•	DIN EN ISO 10545-9
8. Moisture Expansion	< 0.001 mm/m	< 0.001 mm/m	appr. 0.001 mm/m	appr. 0.01 mm/m	DIN EN ISO 10545-10
9. Resistance to Glaze Cracking	required	required	required	required	DIN EN ISO 10545-11
10. Thermal Conductivity	appr. 1 W/mK	appr. 1 W/mK	appr. 1 W/mK	appr. 0.8 W/mK	Deutsche Steinzeug
11. Electrical Leakage Resistance	> 10 <sup>10</sup> Ohm <sup>3)</sup>	> 10 <sup>10</sup> Ohm <sup>3)</sup>	10 <sup>10</sup> Ohm	10 <sup>10</sup> Ohm	DIN EN 1081
12. Steam Diffusion Resistance	appr. μ 120,000	appr. μ 120,000	appr. μ 120,000	appr. μ 100,000	DIN EN ISO 12572
13. Resistance to Frost	required	not required, but met by AGROB BUCHTAL	required	–	DIN EN ISO 10545-12
14. Light and Colour Fastness	•	•	•	•	DIN 51094
15. Luminance	acc. to specifications	acc. to specifications	acc. to specifications	acc. to specifications	Deutsche Steinzeug
16. Behaviour in Fire	A1/A1 <sub>fl</sub>	A1/A1 <sub>fl</sub>	A1/A1 <sub>fl</sub>	A1/A1 <sub>fl</sub>	DIN 4102/DIN EN 13501-1
<b>C) Chemical Properties<sup>2)</sup></b>					
1. Resistance to Chemicals	see test certificate	see test certificate	see test certificate	see test certificate	DIN EN ISO 10545-13
2. Resistance to Household Chemicals and Bath Water Additives	min. GB or UB	min. GB or UB	min. GB or UB	–	
3. Stain Resistance (glazed)	min. Cl. 3	min. Cl. 3	min. Cl. 3	min. Cl. 3	DIN EN ISO 10545-14
4. Lead and Cadmium Delivery	•	•	•	•	DIN EN ISO 10545-15
5. HT	see test certificate	see test certificate	see test certificate	see test certificate	Deutsche Steinzeug
<b>D) Slip resistance</b>					
1. Coefficient of Friction	•	•	•	•	E-DIN EN ISO 10545-17
1.1 Industrial Areas (BG) Trade Associations	Groups R9-13/V4-10	Groups R9-13/V4-10	Groups R9-13/V4-10	–	DIN 51130 DGUV-R 108-003 (BGR 181)
1.2 Barefoot Areas (BUK) German National Association of Accident Insurance Companies	Groups A/B/C	Groups A/B/C	Groups A/B/C	–	DIN 51097 DGUV-I 207-006 (GUV-I 8527)

1) Boxes marked according to size and colour shade.  
 2) Hydrofluoric acid and its compounds excluded.  
 3) Exceptions:  
 KerAion ELA 10.6: Electrical Leakage Resistance 10<sup>6</sup> Ohm (DIN EN 1081)

**Deutsche Steinzeug tiles present better values than required by the standards.**

In addition, they are construction biologically, ecologically, hygienically and bacteriologically safe; this is guaranteed through the choice of raw materials, method of processing and firing technique.



## Terms and Classification according to DIN EN 14411

All our tiles consist of natural raw materials such as clay, quartz sand and feldspars, which are processed, refined and fired. Depending on the application they are manufactured with a glazed (GL) or unglazed (UGL) surface. They can be classified in accordance with DIN EN 14411 as follows:

### Classification of the ceramic tiles according to their groups of water absorption (E) and their shaping

Shaping	group I E ≤ 3%	group II <sub>a</sub> 3% < E ≤ 6%	group II <sub>b</sub> 6% < E ≤ 10%	group III E > 10%
<b>A</b> extruded tiles	group AI <sub>a</sub> E ≤ 0.5% (Annex L)	group AII <sub>a-1</sub> <sup>a)</sup> (Annex B)	group AII <sub>b-1</sub> <sup>a)</sup> (Annex D)	group AIII (Annex F)
	group AI <sub>b</sub> 0.5% < E ≤ 3% (Annex A)	group AII <sub>a-2</sub> <sup>a)</sup> (Annex C)	group AII <sub>b-2</sub> <sup>a)</sup> (Annex E)	
<b>B</b> dry-pressed tiles	group BI <sub>a</sub> E ≤ 0.5% (Annex G)	group BII <sub>a</sub> (Annex I)	group BII <sub>b</sub> (Annex J)	group BIII <sub>b)</sub> (Annex J)
	group BI <sub>b</sub> 0.5% < E ≤ 3% (Annex H)			

- a) The groups AII<sub>a</sub> and AII<sub>b</sub> are subdivided into two parts (parts 1 and 2) with different product requirements.
- b) Group BIII essentially applies to glazed tiles. There is a small number of dry-pressed unglazed tiles manufactured with a water absorption of more than 10% to which this product group does not apply.

Traditionally the following terms are used:

#### Extruded tiles

(marked with A)

Tiles that are cut off with a certain length from a bar formed from the plastic mass by means of an extruder.

#### Dry-pressed tiles

(marked with B)

Tiles that are formed from a finely ground and subsequently granulated mass by pressing under high pressure.

**Split tiles** are frost-resistant, extruded double-tiles which are fired at a temperature of up to max. 1,280 °C in upright position.

**Stoneware tiles** are frost-resistant, single extruded vitrified tiles with a firing temperature of appr. 1,260 °C.

**KerAion®** is the unique extruded ceramic large-size panel from AGROB BUCHTAL.

**Vitrified dry-pressed tiles** are frost-resistant, single dry-pressed tiles with a firing temperature of up to 1,200 °C.

**Porcelain stoneware** stands for especially densely sintered tiles with a water absorption of < 0.5 %.

**Mosaics** are small porcelain stoneware tiles stuck onto sheets.

**Earthenware tiles** are non-frost-resistant, single dry-pressed tiles with a firing temperature of up to appr. 1,100 °C.

**The water absorption E** in weight-% is determined in accordance with DIN EN ISO 10545-3.

#### Description of dimensions

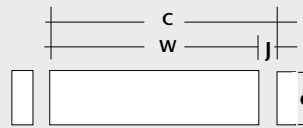

Coordinating dimension (C) in cm = Work size (W) + joint (J)

Work size (W) in mm = Dimensions of the visible surfaces and thickness (d)

## Dimensions and Surfaces

### 1-5. Dimensions, DIN EN ISO 10545-2

All dimensions are determined in accordance with the standard.

Permissible length and width tolerances corresponding to the product standards						
DIN EN 14411	group AI <sub>a</sub> / AI <sub>b</sub> (25x12.5 cm)		group AII <sub>a</sub> (25x12.5 cm)		group BII <sub>a</sub> / BII <sub>b</sub> (30x30 cm)	group BIII (10x10 cm)
	"Nature"	"Precision"	"Nature"	"Precision"		
Deviation from the work size	± 2%	± 1.0%	± 2%	± 1.25%	± 0.6%	± 0.5%
Deviation from the average side length	± 1.5%	± 1.0%	± 1.5%	± 1.0%	± 0.5%	± 0.5%

The work sizes of our **special pieces** are given according to visual sides.

### 6. Surface Quality, DIN EN ISO 10545-2

The surfaces of 1 m<sup>2</sup> or 30 pieces are tested at 300 lux for visible defects at a distance of 1 m.

### 7. Colour Deviations, DIN EN ISO 10545-16

Glazed mono-coloured products with values of Δ E<sub>cmc</sub> < 0.75 are considered as identical in colour; the value of 1.0 applies to unglazed mono-coloured products.

#### 7.1. Colour Shade Grading

The colour shade code is stamped on the box. Only identical colour shades will result in a uniform surface look. In the case of rustic split tiles greater colour deviations are normal. During laying, tiles from different boxes should be mixed.

### 8. Size Grading

The production sizes vary for technical reasons. The production size is coded and stamped on the box. Only boxes with the same coding should be laid together. According to VOB, the differences are evened out in the joints.

All references to as well as quotations from product and test standards are to be considered as information which is not binding. The latest versions apply.

## Physical Properties

### 1. Water Absorption, DIN EN ISO 10545-3

The **water absorption (E)** gives the weight increase in % as compared to the dry weight of boiled samples saturated with water.

### 1.1 Apparent Density, DIN EN ISO 10545-3

It gives the ratio between mass and external volume.

### 2. Modulus of Rupture, DIN EN ISO 10545-4

The breaking strength **F** is determined on samples by means of the three-point load in N. From this, the modulus of rupture and the breaking load are calculated according to the following formula.

#### Modulus of Rupture

$$R = \frac{3 \cdot F \cdot L}{2 \cdot b \cdot h^2}$$

**F** = breaking strength in N  
**L** = bearing span in mm  
**b** = width in mm  
**h** = thickness in mm  
**R** = modulus of rupture

#### Breaking Load

$$S = \frac{F \cdot L}{b}$$

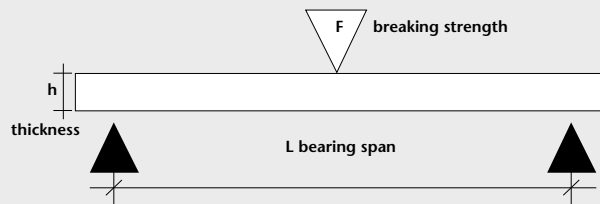

Possible Applications	Stress Group
Breaking strength under 1,500 N, normal duty, e.g. housing construction, swimming pools	1
Breaking strength 1,500 – 3,000 N, practicable with pneumatic tyres, e.g. trade and administration, exhibitions and sales areas	2
Breaking strength 3,000 – 5,000 N, practicable with elastic and solid rubber tyres, e.g. trade and industry Floor pressure up to 6 N/mm <sup>2</sup>	3
Breaking strength 5,000 – 8,000 N, practicable with vulkollan tyres, e.g. industry and hypermarkets Floor pressure 6-20 N/mm <sup>2</sup>	4
Breaking strength above 8,000 N, practicable with polyamide tyres, e.g. heavy-duty areas Floor pressure above 20 N/mm <sup>2</sup>	5

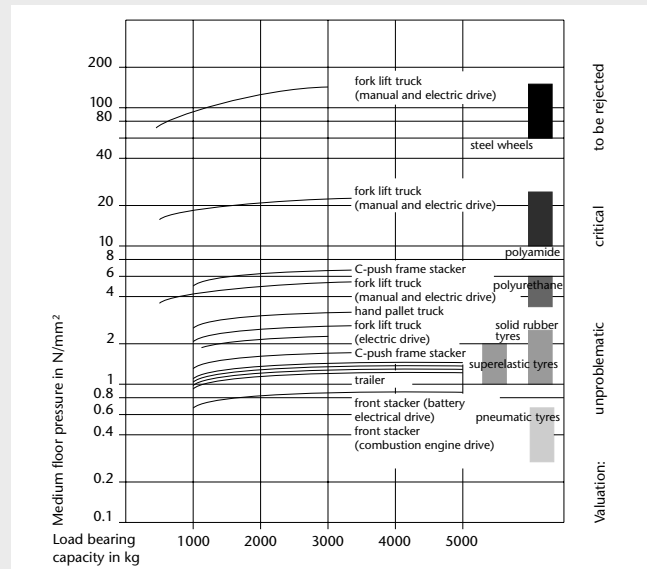

#### Important note:

The "application possibilities" are of course only recommendations, as the method and quality of laying are decisive factors. Our recommendations are based on conventional, professional laying. With increasing mechanical load as well as harder tyres a thicker tile is required.

All references to as well as quotations from product and test standards are to be considered as information which is not binding. The latest versions apply.

**Mechanical Strength**

Deutsche Steinzeug offers tiles in thicknesses from 5 up to 22 mm for extreme loads in industrial and commercial areas.

The breaking load values of our products partly are by far better than the values required by DIN EN 14411 (the relevant test certificates will be made available on request).

The calculated breaking load indicates the suitability for floors subject to mechanical loads. The stress itself is caused by bending rather than by pressure. The "extra strong" tiles from our programme with their high pressure, breaking and bending strength values are the ideal covering for floors subject to heavy loads. They withstand the wheels of industrial trucks, fork lift trucks and platform lift-trucks with their high floor pressure. They are especially suitable as floor coverings for industrial logistics, hyper- and supermarkets.

**Floor pressure in N/mm<sup>2</sup> of industrial truck wheels according to a FMPA test in Stuttgart**

The table illustrates the floor loads and indicates the effect of the different wheel types: steel wheels should be rejected and polyamide (Nylon and Perlon) is not advisable. Softer tyres (≤ 75 Shore-A-Hardness) as well as larger wheel diameters and wider supporting surfaces are especially advantageous.

**3. Compressive Strength**

The compressive strength of tiles is not standardized. In the case of vitrified dry-pressed tiles it reaches values of up to 150 N/mm<sup>2</sup>. The following conversion table shows the importance of a perfect and professional embedding of the tiles on site. The relatively low values for cement and thin-bed mortar can only be compensated by special and professional laying (mortar composition, water/cement value and manual or mechanical compression).

**4. Resistance to Shock, DIN EN ISO 10545-5**

Rebound measurement with 5 samples.

**5. Resistance to Deep Abrasion, DIN EN ISO 10545-6**

With regard to the deep abrasion on unglazed tiles, the abrasion is determined by means of fusion corundum and a rubbing plate. The lower the value, the higher the wear resistance of the material.

**6. Glaze Abrasion, DIN EN ISO 10545-7**

The stress group of glazed tiles is established in the wet test. Artificial abrasion is produced with the help of aluminium oxide grains, steel balls and the addition of water in an eccentrically revolving system. The number of revolutions at which a visible change of the test surface occurs results in the following classification:

Resistance to Surface Abrasion	
Class	Revolutions
0	100
1	150
2	600
3	750/1500
4	2100/6000/12000
5	>12000*

\* Must pass the stain test according to DIN EN ISO 10545-14.

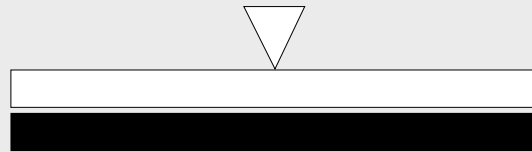

**Vitrified material has a compressive strength approx. 10 - 20 times higher than cement mortar, cast plaster floors and reinforced concrete.**

**Conversion table for different materials**

Types of material	N/mm <sup>2</sup>	N/cm <sup>2</sup>	KN/cm <sup>2</sup>
Vitrified dry-pressed tiles	100 – 150	25,000 – 30,000	25 – 30
Extruded split tiles	180 – 250	18,000 – 25,000	18 – 25
Cement mortar Gr. III	10	1,000	1
High-grade cement mortar	20	2,000	2
Thin-bed mortar	15 – 30	1,500 – 3,000	1.5 – 3
Epoxy resins	60 – 75	6,000 – 7,500	6 – 7.5
Cement screed CT, C12 (ZE 12)	12	1,200	1.2
CT, C20 (ZE 20)	20	2,000	2
CT, C30 (ZE 30)	30	3,000	3
Mechanically resistant floor 65	65	6,500	6.5
Reinforced concrete C 20/25 (B 25)	25	2,500	2.5
C 30/37 (B 35)	35	3,500	3.5

## Class 0

The use of glazed tiles of this class for floor coverings is not recommended.

## Class 1

Floor coverings in areas mainly walked on in soft footwear or barefoot and not exposed to abrasive dirt (e.g. bathrooms and bedrooms without direct access from outside).

## Class 2

Floor coverings in areas occasionally walked on with soft or normal footwear and exposed to only little abrasive dirt (e.g. rooms in living areas of houses, except kitchens, entrances and similar heavily frequented rooms). This does not apply to special footwear such as e.g. hobnailed boots.

## Class 3

Floor coverings in areas frequently walked on with normal shoes and exposed to little abrasive dirt (e.g. kitchen-cum-living-rooms, halls, corridors, balconies, loggias and terraces). This does not apply to special footwear such as e.g. hobnailed boots.

## Class 4

Floor coverings walked on regularly and exposed to little abrasive dirt, so that they are subject to greater stress as in the case of class 3 (e.g. commercial kitchens, hotels, exhibition and sales rooms).

## Class 5

Floor coverings subject to heavy pedestrian traffic over long periods of time and exposed to little abrasive dirt, so that they are subject to the most extreme stress under which glazed tiles can be applicable (e.g. public areas such as shopping centres, entrance halls of airports, hotel foyers, public footpaths and industrial applications).

Every floor covering is subject to wear. This depends on the area of application and the frequency of use, the kind and degree of dirt as well as the hardness and resistance to wear of the covering material. While unglazed vitrified floor tiles can be used practically anywhere, glazed floor tiles have to be categorized according to stress groups. Scrapers, mats and the like help to remove dirt and abrasives and to protect glazed floor coverings. Something of this kind has to be provided especially in rooms with direct access from outside or from the garden.

## Extreme Stress

For such areas we recommend the use of integrally coloured, unglazed tiles, which are available in a wide range of colours and sizes. Examples: floors subject to high traffic loads, e.g. in supermarkets, hotels, schools, administrative buildings, railway stations, hospitals, passageways, etc., taking into account the mechanical load.

## 7. Coefficient of Expansion, DIN EN ISO 10545-8

The coefficient of expansion is ascertained between room temperature and 100°C. The measured values are at around 10<sup>-6</sup> m/m\*K in the case of vitrified materials. At 8 m length and 50° temperature difference the result is an expansion of 2.4 mm (in the case of screed/concrete 4.6 mm and steel 5.6 mm).

## 8. Thermal Shock Resistance, DIN EN ISO 10545-9

The thermal shock resistance is tested between 15° and 145°C.

## 9. Moisture Expansion, DIN EN ISO 10545-10

The moisture expansion is determined between tempered and water-saturated samples.

## 10. Resistance to Glaze Cracking, DIN EN ISO 10545-11

This test takes place in the autoclave at 500 KPa with subsequent colour control.

Glazes with hair cracks/crazes are marked as such and require the wetting of the covering prior to pointing to avoid deposits of fine particles of the pointing mortar in the hair cracks. Coloured pointing compounds are not suitable in the case of these glazes. The glaze surfaces must not be marked with felt-tip pen and the like.

## 11. Thermal Conductivity etc.

Thermal conductivity, heat radiation and storage capacity as well as the thermal resistance are not standardized. Vitrified material produces the following approximate values:

Thermal conductivity:	1 W/mK	Heat storage capacity:	0.8 kJ/kgK
Heat radiation:	5.3 W/m <sup>2</sup> K <sup>4</sup>	Thermal resistance:	0.01 m <sup>2</sup> K/W

These are excellent values compared to other building materials.

## 12. Electrical Leakage Resistance

With a volume resistance of > 10<sup>10</sup> Ohm (DIN EN 1081), our ceramics is insulating in dry condition. With the series Eladuct and KerAion ELA 10.6, however, we offer ceramics for floors capable of discharging static electricity. The glaze of ELA 10.6 has a surface resistance of approx. 10<sup>6</sup> Ohm according to DIN EN 1081. The discharge of static electricity is effected from the glaze via conductive joints and tile adhesive into copper strips to be connected to earth, which are laid on the base to be tiled. In the case of Eladuct, the complete tile body is capable of discharging static electricity. Here, conductive joints are not required; apart from that, the base has to be carried out as described for ELA 10.6.

## 13. Steam Diffusion Resistance

According to DIN EN ISO 12572 the steam diffusion resistance is approx. μ 120,000 in the case of vitrified material/split tiles and μ 100,000 in the case of earthenware (excluding joints).

## 14. Resistance to Frost, DIN EN ISO 10545-12

The test for frost resistance is carried out on 10 samples or > 0.25 m<sup>2</sup> samples. After water saturation under vacuum the samples are checked for defects after 100 frost-thaw alternations.

The resistance to frost of an outdoor flooring, however, does not only depend on the quality of the ceramic tiles used. **Professional construction and laying are essential.** For this, please refer to our specifications and the notice of the umbrella organization of the German building and construction industry "Outdoor Tiled and Paved Coverings".

## 15. Light and Colour Fastness

Both glazed and unglazed ceramics are light- and colour-fast according to DIN 51094.

## 16. Luminance

The lightness value of a tile describes the brightness of the surface as perceived by the human eye. The measuring value Y = 100 corresponds to the brightness of an absolutely white surface, and Y = 0 to that of an absolutely black surface. The lightness value is determined for mono-coloured tiles.

## 17. Behaviour in Fire

Ceramic tiles are classified A 1 according to EN ISO 13501-1 and DIN EN 14411. Therefore, they are generally non-combustible and thus fire-resistant. Also in the case of fire they do not release any toxic emissions.

## Chemical Properties

### 1. Resistance to Chemicals, DIN EN ISO 10545-13

#### Resistance to Household Chemicals and Bath Water Additives

- Household chemicals
  - Ammonium chloride solution 100g/l
- Bath salts
  - Sodium hypochlorite solution 20mg/l

#### Classes

- unglazed: UA/UB/UC\*
- glazed: GA/GB/GC\*

#### Resistance to Acids and Alkalis

- Low concentration (L)
  - a) Hydrochloric acid solution 3% (V/V)
  - b) Citric acid solution 100g/l
  - c) Potassium hydroxide solution 30g/l
- High concentration (H)
  - a) Hydrochloric acid solution 18% (V/V)
  - b) Lactic acid solution 5% (V/V)
  - c) Potassium hydroxide solution 100g/l

#### Classes

- unglazed: ULA/ULB/ULC or UHA/UHB/UHC\*
- glazed: GLA/GLB/GLC or GHA/GHB/GHC\*

#### Acid Protection and Apparatus Engineering

The resistance for acid protection engineering DIN EN 993-16 or chemical apparatus engineering DIN 28062 is subject to individual tests.

\* Class A shows the highest resistance to chemicals, which decreases more and more towards C.

### 2. Stain Resistance, DIN EN ISO 10545-14

#### Stain Forming Substances

- Stain forming substances, leaving traces
  - Green stain forming substances in oil
  - Red stain forming substances in oil
- Chemical stain forming substances
  - Iodine, 13g/l in alcohol
- Stain forming substances, forming a film
  - Olive oil

#### Cleaning (within the framework of the test)

- Cleaning agent
  - Hot water (+55 °C)
  - Weak cleaning agent
  - Strong cleaning agent
- Solvent
  - Hydrochloric acid solution 3% (V/V)
  - Potassium hydroxide 200g/l
  - Acetone

#### Classes

Cl. 5 / Cl. 4 / Cl. 3 / Cl. 2 / Cl. 1\*

### 3. Lead and Cadmium Delivery

The glazed surfaces are exposed to an acetic acid solution. Then, the quantity of the delivered lead and cadmium is determined.

\* Class 5 shows the highest stain resistance, which decreases more and more towards 1.

## Surface Coatings and Upgradings

### HT

HT is a highly effective and durable coating of tiles and panels of Deutsche Steinzeug.

The coating baked onto the surface on the base of titanium dioxide uses the principle of the photocatalysis.

It offers the user the following advantages:

#### A) HT decomposes bacteria and germs

The surface is activated by sunlight or artificial lighting. Activated oxygen forms, which decomposes microorganisms.

#### B) HT eliminates disagreeable odours

Disagreeable or even unhealthy odours in the air are also eliminated by HT.

#### C) HT reduces the cleaning efforts

The hydrophilic surface makes it possible for water to get under the dirt. In this way the quantity of cleaning agents is considerably reduced, which means a contribution to environmental protection and the saving of time for manual works at the same time.

HT surfaces are odourless, non-poisonous, meet the requirements for food and are completely harmless for persons suffering from allergies.

Laying and pointing are carried out by the usual techniques. The conventional agents (without hydrofluoric acid and its compounds) are applicable for cleaning. All additives forming a film, leaving fat on the surface or impregnating are excluded, which impair the surface activation by light.

Renowned institutes in Germany and abroad have confirmed us the corresponding effects of HT.

### Protecta Surface Upgrading



#### Better Beats Good ...

Unglazed vitrified tiles are hard-wearing and resistant by nature. Thanks to the Protecta surface upgrading, the stain and dirt resistance could be improved considerably: during the firing process, the coating applied in-plant is ceramically bonded to the biscuit and closes the existing "micropores" quite natural for unglazed ceramics. In this way, the penetration of substances forming stains is prevented. Thus, an impregnation is no longer required and may possibly even have a negative effect in the case of slip-resistant tiles with Protecta surface upgrading, as the impregnating agent can not penetrate the tile but remains on the surface as lubricating film.

Products with Protecta surface upgrading are marked with this symbol in the corresponding series:



### Hygiene

Glazed tiles and tiles with Protecta surface upgrading of Deutsche Steinzeug ensure the best possible hygiene conditions. Thanks to the closed surface, they offer no possibility for germs to proliferate. Tests of institutes for hygiene confirm the suitability for the covering of drinking water reservoirs. Hyper-sensitive people such as those suffering from allergies make the best experiences with tiles.

### Cleaning

On principle, claddings and coverings must be protected by appropriate measures against heavy soiling which may be caused in particular by subsequent construction works (painting etc.). Our tiles can generally be cleaned with water and a neutral or alkaline cleaning agent.

In the case of hard water, the sporadic use of acid cleaning agents is required. In the case of stains, cleaning depends on the type of stains and has to be carried out with suitable chemicals.

In the case of a higher concentration of the cleaning agent used, subsequent wiping with clear water is required. Rinsing with clear water is absolutely necessary when carrying out a basic cleaning. Cleaning agents containing maintenance additives are not recommended by us. They usually reduce the slip resistance and cause a negative visual appearance of the floor covering by forming layers! Important: the use of cleaning machines with pads containing abrasive grain has a polishing effect by which the slip resistance of the tiles is considerably reduced. We therefore expressly disapprove of such methods. Hydrofluoric acid or its compounds attack the ceramics and cause irreversible damage!

You will find detailed cleaning instructions for ceramic tiles on the Internet at [www.agrob-buchtal.de](http://www.agrob-buchtal.de)

- Service
- Architects & Planners / Dealers / Tilers
- Cleaning Instructions.

### Impregnation

Unglazed stoneware without Protecta surface upgrading or HT coating should be impregnated in order to prevent the penetration of coloured liquids, fats and oils and to facilitate cleaning.

The impregnating agent must be applied on the clean and dry floor; excess material must be removed immediately.



# Slip Resistance

## 1. Coefficient of Friction/Slip Resistance

Workshop rules as well as accident prevention regulations require floors to be smooth, slip-resistant and easy to clean. Special protective measures against slipping are necessary where there is a risk as a result of the use of water, oil, slush, grease or waste. This should be taken into consideration when choosing the surface material. This clear requirement is based on investigations carried out by the insurance companies, which proved that slipping is the primary cause of accidents.

### 1.1. Industrial Areas

Competent authority:

Deutsche Gesetzliche Unfallversicherung,  
Mittelstraße 51, 10117 Berlin-Mitte, tel.: +49 (0)30 28876-3800,  
fax: -3808, www.dguv.de, info@dguv.de

Test standard: DIN 51130

Code of practice: DGUV regulation 108-003 "Floors in work rooms and work areas with high risk of slipping" (previous BGR 181)

Test procedure: Inclined plane, safety footwear worn, test medium oil. The surface finish can be smooth, fine-rough, rough or profiled.

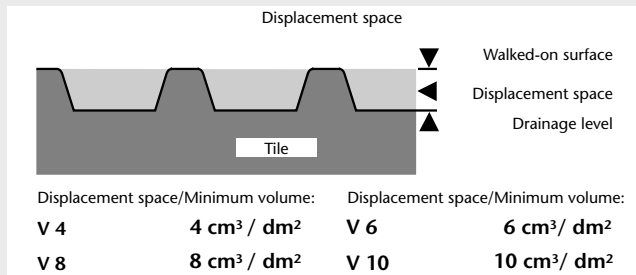

The displacement space (V4-V10) is the open space between the upper walked-on surface and the drainage level of profiled surfaces.

## Valuation Groups

In a detailed table (see next page) the required valuation groups are assigned to work areas where there is a high risk of slipping. Information is available from Deutsche Gesetzliche Unfallversicherung and AGROB BUCHTAL.

## Test on "inclined plane"

Valuation groups	Angle of inclination	Industrial + commercial areas
R9	> 6°- 10° low static friction	
R10	> 10°- 19° normal static friction	
R11	> 19°- 27° increased static friction	
R12	> 27°- 35° high static friction	
R13	> 35° very high static friction	

The indicated angles of inclination exclusively serve for the assignment of the valuation groups and can not be equated with the angles of inclination of slopes/ramps.

Slip-resistant tiles are marked with the logo "GRIP" in the corresponding series:



# 10.10 Technical Information

## Legal Basis

Workshop rules as well as accident prevention regulations require floors to be smooth, slip-resistant and easy to clean. The brochure "Technische Regel für Arbeitsstätten" ASR. A 1.5/1.2 "Floors" (Code of practice for work areas) contains detailed requirements.

## Publisher:

Bundesanstalt für Arbeitsschutz und Arbeitsmedizin (Ausschuss für Arbeitsstätten) [Federal institute for safety at work and occupational medicine (Committee for work areas)]

## Available at:

Download at [www.baua.de](http://www.baua.de)

## 0 General work rooms and areas\*)

0.1	Entrance areas, indoors**)		R9
0.2	Entrance areas, outdoors		R11 (or R10 V4)
0.3	Stairs, indoors***)		R9
0.4	Outdoor stairs		R11 (or R10 V4)
0.5	Inclined ramps, indoors***) (e.g. for wheel chairs, compensation slopes, routes of transport)	One R-group higher than that required for the covering of the access area	V-value of the covering of the access area, where applicable
0.6	Sanitary rooms		
0.6.1	Toilets		R9
0.6.2	Changing rooms and washrooms		R10
0.7	Break rooms (e.g. recreation room, company canteens)		R9
0.8	First aid rooms and comparable facilities (see ASR A4.3)		R9

## 1 Manufacture of margarine, edible fats and oils

1.1	Melting of fat		R13 V6
1.2	Cooking oil refinery		R13 V4
1.3	Margarine production and packaging		R12
1.4	Cooking fat production and packing, oil bottling		R12

## 2 Milk processing, cheese production

2.1	Fresh milk processing and butter production		R12
2.2	Cheese production, storage and packaging		R11
2.3	Icecream manufacturing		R12

## 3 Chocolate and confectionery production

3.1	Sugar processing		R12
3.2	Cocoa production		R12
3.3	Production of raw mixtures		R11
3.4	Fabrication of chocolate bars and shells and filled chocolates		R11

## 4 Production of bread, cakes and pastries

	(bakeries, cake shops, production of long-life bakery products)		
4.1	Dough preparation		R11
4.2	Rooms in which predominantly fats or liquid mixtures are processed		R12
4.3	Washing-up rooms		R12 V4

## 5 Slaughtering, meat processing

5.1	Slaughter-house		R13 V10
5.2	Tripe processing room		R13 V10
5.3	Meat sectioning		R13 V8
5.4	Sausage kitchen		R13 V8
5.5	Boiled sausage unit		R13 V8
5.6	Raw sausage unit		R13 V6
5.7	Sausage drying room		R12
5.8	Gut store		R12
5.9	Salting and curing rooms, smoking establishments		R12
5.10	Poultry processing		R12 V6
5.11	Cold cuts and packaging unit		R12
5.12	Workshop with sales area		R12 V8 ****)

## 6 Fish processing, production of delicatessen

6.1	Fish processing		R13 V10
6.2	Production of delicatessen		R13 V6
6.3	Manufacture of mayonnaise		R13 V4

## 7 Processing of vegetables

7.1	Production of sauerkraut		R13 V6
7.2	Vegetable tinning		R13 V6
7.3	Sterilizing rooms		R11
7.4	Rooms in which vegetables are prepared for processing		R12 V4

## 8 Wet areas in food and beverage production

	(if not specifically mentioned)		
8.1	Storage cellars		R10
8.2	Beverage bottling, fruit juice production		R11

## 9 Catering establishments

9.1	Kitchens in the catering trade (restaurant kitchens, hotel kitchens)		R12
9.2	Kitchens catering for homes, schools, day-care facilities for children, sanatoria		R11
9.3	Kitchens catering for hospitals, clinics		R12
9.4	Large kitchens catering for industrial and university canteens, and contract catering		R12 V4

9.5	Food preparation kitchens (fast food kitchens, convenience restaurants and snack bars)		R12
9.6	Kitchens for heating up frozen meals		R10
9.7	Coffee and tea kitchens, hotel garni kitchens and ward kitchens		R10
9.8	Washing-up rooms		
9.8.1	Washing-up rooms for 9.1, 9.4, 9.5		R12 V4
9.8.2	Washing-up rooms for 9.2		R11
9.8.3	Washing-up rooms for 9.3		R12
9.9	Dining rooms, guest rooms, canteens including serving counters		R9

## 10 Cold stores, deep freeze stores

10.1	for unpacked goods		R12
10.2	for packed goods		R11

## 11 Sales outlets, shops

11.1	Reception of goods, meat		
11.1.1	for unpacked goods		R11
11.1.2	for packed goods		R10
11.2	Reception of goods, fish		R11
11.3	Serving counters for meat and sausage		
11.3.1	for unpacked goods		R11
11.3.2	for packed goods		R10
11.4	Serving counters for meat and sausages, packed goods		R10
11.5	Serving counters for dairy products and delicatessen, unpacked goods		R10
11.6	Serving counters for fish		
11.6.1	for unpacked goods		R12
11.6.2	for packed goods		R11
11.7	Serving counters, except for nos. 11.3 to 11.6		R9
11.8	Meat preparation rooms		
11.8.1	for meat preparation, except for no. 5		R12 V8
11.8.2	for meat processing, except for no. 5		R11
11.9	Florists shops		R11
11.10	Sales areas with ovens		
11.10.1	for the production of bread, cakes and pastries		R11
11.10.2	for the warming up of prefabricated bread, cakes and pastries		R10
11.11	Sales areas with chip pans or grills		R12 V4
11.12	Shops, customer rooms		R9
11.13	Preparation areas for food for self-service shops		R10
11.14	Cash register areas, packing areas		R9
11.15	Outdoor sales areas		R11 (or R10 V4)

## 12 Health service rooms

12.1	Disinfection rooms (wet)		R11
12.2	Pre-cleaning areas of sterilization		R10
12.3	Faeces disposal rooms, discharge rooms, unclean nursing work rooms		R10
12.4	Pathological facilities		R10
12.5	Rooms for medical baths, hydrotherapy, fango preparation		R11
12.6	Washrooms of operating theatres, plastering rooms		R10
12.7	Sanitary rooms, ward bathrooms		R10
12.8	Rooms for medical diagnosis and therapy, massage rooms		R9
12.9	Operating theatres		R9
12.10	Wards with hospital rooms and corridors		R9
12.11	Medical practices, day clinics		R9
12.12	Pharmacies		R9
12.13	Laboratories		R9
12.14	Hairdressing salons		R9

## 13 Laundry

13.1	Rooms with continuous-flow washing machines or with spin-drier		R9
13.2	Rooms with washing machines at which the clothes are taken out dripping wet		R11
13.3	Ironing rooms		R9

## 14 Fodder concentrate production

14.1	Dried fodder production		R11
14.2	Fodder concentrate production using fat and water		R11 V4

## 15 Leather production, textiles

15.1	Wet areas in tanneries		R13
15.2	Rooms with fleshing machines		R13 V10
15.3	Areas where leather scraps accumulate		R13 V10
15.4	Rooms for making leather impermeable by means of grease		R12
15.5	Dye mills for textiles		R11

## 16 Paint shops

16.1	Wet grinding areas		R12 V10
16.2	Powder coating		R11
16.3	Painting		R10

## 17 Ceramics industry

17.1	Wet grinding mills (processing of ceramic raw materials)		R11
17.2	Mixers; handling of materials like tar, pitch, graphite and synthetic resins		R11 V6
17.3	Presses (shaping); handling of materials like tar, pitch, graphite and synthetic resins		R11 V6
17.4	Moulding, pressure die casting areas		R12
17.5	Glazing areas		R12

<b>18</b>	<b>Glass and stone processing</b>	
18.1	Stone cutting, stone grinding	R11
18.2	Glass shaping of hollow glass ware, container ware	R11
18.3	Grinding areas for hollow glass ware, flat glass	R11
18.4	Insulating glass manufacture; handling of drying agents	R11 V6
18.5	Packaging, shipping of flat glass; handling of anti-adhesive agents	R11 V6
18.6	Etching and acid polishing facilities for glass	R11
<b>19</b>	<b>Cast concrete factories</b>	
19.1	Concrete washing areas	R11
<b>20</b>	<b>Storage areas</b>	
20.1	Storage areas for oils and fats	R12 V6
20.2	Storage areas for packed food	R10
20.3	Outdoor storage areas	R11 (or R10 V4)
<b>21</b>	<b>Chemical and thermal treatment of iron and metal</b>	
21.1	Pickling plants	R12
21.2	Hardening shops	R12
21.3	Laboratory rooms	R11
<b>22</b>	<b>Metal processing, metal workshops</b>	
22.1	Galvanizing shops	R12
22.2	Grey cast iron processing	R11 V4
22.3	Mechanical processing areas (turnery, milling shop), punching room, pressroom, drawing shop (pipes, wires) and areas exposed to increased stress by oil and lubricants	R11 V4
22.4	Parts cleaning areas, exhaust steam areas	R12
<b>23</b>	<b>Vehicle repair workshops</b>	
23.1	Repair and servicing bays	R11
23.2	Working and inspection pits	R12 V4
23.3	Car washing halls, washing areas	R11 V4
<b>24</b>	<b>Aircraft repair workshops</b>	
24.1	Aircraft hangars	R11
24.2	Repair hangars	R12
24.3	Washing halls	R11 V4
<b>25</b>	<b>Sewage treatment plants</b>	
25.1	Pump rooms	R12
25.2	Rooms for sludge draining facilities	R12
25.3	Rooms for screening equipment	R12
25.4	Stands of workplaces, scaffolds and maintenance platforms	R12
<b>26</b>	<b>Fire brigade buildings</b>	
26.1	Vehicle parking places	R12
26.2	Rooms for hose maintenance equipment	R12
<b>27</b>	<b>Functional rooms in the respiratory protection training facility</b>	
27.1	Preparation room	R10
27.2	Fitness room	R10
27.3	Training room	R11
27.4	Sluice	R10
27.5	Target room	R11
27.6	Acclimatization room	R11
27.7	Control room	R9
<b>28</b>	<b>Schools and day-care facilities for children</b>	
28.1	Entrance areas, corridors, assembly halls	R9
28.2	Class rooms, group rooms	R9
28.3	Stairs	R9
28.4	Toilets, washrooms	R10
28.5	Instructional kitchens in schools (also see no. 9)	R10
28.6	Kitchens in day-care facilities for children (also see no. 9)	R10
28.7	Machine rooms for wood processing	R10
28.8	Special rooms for handicrafts	R10
28.9	Schoolyards	R11 (or R10 V4)
<b>29</b>	<b>Financial institutions</b>	
29.1	Counter areas	R9
<b>30</b>	<b>Plant traffic routes in outdoor areas</b>	
30.1	Footpaths	R11 (or R10 V4)
30.2	Loading platforms	
30.2.1	covered	R11 (or R10 V4)
30.2.2	not covered	R12 (or R11 V4)
30.3	Sloping ramps (e.g. for wheel-chairs, loading platforms)	R12 (or R11 V4)
30.4	Tank-up areas	
30.4.1	covered	R11
30.4.2	not covered	R12
<b>31</b>	<b>Parking areas</b>	
31.1	Garages, car-parks not exposed to weather influences*****)	R10
31.2	Garages, car-parks exposed to weather influences	R11 (or R10 V4)
31.3	Open-air parking areas	R11 (or R10 V4)

\*) For floors in wet areas walked on barefoot, see the DGUV information 207-006 "Floor coverings in wet barefoot areas" (previous GUV-I 8527).

\*\*) Entrance areas according to number 0.1 are all areas with direct access from outside and in which moisture from outside can be brought (also see point 6 para. 3, utilization of products absorbing dirt and moisture). For adjoining areas or other rooms with large surfaces, point 4 para. 10 of ASR A1.5/1,2 has to be observed.

\*\*\*) Stairs and ramps according to numbers 0.3 and 0.5 are those possibly exposed to moisture brought in from outside. For adjoining areas, point 4 para. 10 of ASR A1.5/1,2 has to be observed.

\*\*\*\*) If the same floor covering was laid in all areas, the displacement space can be lowered down to V4 after a risk assessment (taking into consideration the cleaning method, the working processes and the quantity of slippery substances on the floor).

\*\*\*\*\*) The pedestrian areas which are not subject to a risk of slipping because of weather influences such as driving rain or moisture brought in.

Floors in rooms must not present any irregularities, cavities or dangerous slopes; stumbling must be impossible on these floors.

Floors are to be designed without inclination. Exception: functional inclinations, e.g. for the drainage of liquids.

In areas which must be continuously frequented in the scope of their normal utilization, the slip resistances of the different floor surfaces must not differ from each other to such an extent that there may be a risk of stumbling and slipping. This may be the case if the surface qualities within one floor covering (e.g. because of covers, markings or films glued on the floor) or of adjoining floors differ from each other with regard to the slip resistance by more than one R-group.

Entrances of buildings have to be designed in such a way that dirt and moisture brought in do not cause a risk of slipping. This can be achieved by providing clean-off zones in the form of mats absorbing the dirt and the moisture, which are specially designed for the expected pedestrian traffic with regard to their length, width and the material used and are at least 1.5 m long in the direction of walking over the whole width of the passage.

If liquids or slippery substances get on the floor to such an extent that there is a risk of slipping for persons, adequate measures have to be taken. Fluid liquids, for example, can be discharged by a sufficient slope of the floor (e.g. a slope of at least 2 per cent in the case of liquids with a flow behaviour similar to that of water). The discharge of liquids via traffic routes should be avoided, if possible. An adequate measure against the risk of slipping due to slippery substances such as e.g. oil or leftovers are floor coverings with a sufficient displacement space.

# 10.12 Technical Information

## 1.2. Barefoot areas

Competent authority:

Deutsche Gesetzliche Unfallversicherung, Mittelstraße 51, 10117 Berlin-Mitte, tel.: +49 (0)30 28876-3800, fax: -3808, www.dguv.de, info@dguv.de, www.unfallkassen.de.

Floors in wet barefoot areas, e. g. swimming pools, hospitals as well as dressing rooms, washrooms and showers in sports and work facilities.

Test standard: DIN 51097.

Code of practice: DGUV information 207-006 "Floor coverings in wet barefoot areas" (previous GUV-I 8527).

Testing method: Inclined plane, walked on barefoot, wetting agent solution as test medium.

The surfaces are smooth, micro-rough or slightly profiled. "Non-slip" glazes with their micro-rough surfaces have proved to be excellent in practice.

The various areas are assigned to the valuation groups. Information can be obtained from Deutsche Gesetzliche Unfallversicherung and AGROB BUCHTAL.

### Valuation group A

- Barefoot passages and sanitary areas (nearly dry)
- Individual and common dressing rooms
- Pool floors in non-swimmer areas if the water depth is more than 80 cm in the entire area
- Sauna and relaxation areas (nearly dry)



### Valuation group B

- Barefoot passages and sanitary areas, if not classified in group A
- Showers
- Steam baths
- Area of disinfecting spray facilities
- Pool surrounds
- Pool floors in non-swimmer areas if the water depth is less than 80 cm in certain areas
- Non-swimmer sections of wave-action pools
- Movable floors
- Paddling pools
- Ladders and stairs outside the pool area
- Accessible surfaces of diving platforms and diving boards, if not classified in group C
- Sauna and relaxation areas, if not classified in group A

### Valuation group C

- Ladders and stairs leading into the water
- Stairs up to diving facilities and water slides
- Surfaces of diving platforms and diving boards over the length reserved for the diver (the slip-resistant surface of the diving platforms and diving boards must cover the front edge where the hands and the toes of the divers grip)
- Walk-through pools
- Inclined pool edge designs
- Kneipp basins, water-treading basins
- Ramps in the pool surround area

## Test on "inclined plane"

Valuation groups	Angle of inclination	Barefoot area
A	≥12°	
B	≥18°	
C	≥24°	

The indicated angles of inclination exclusively serve for the assignment of the valuation groups and can not be equated with the angles of inclination of slopes/ramps.

## 1.3. Measurement of sliding friction

Competent authority:

Deutsche Gesetzliche Unfallversicherung, Mittelstraße 51, 10117 Berlin-Mitte, tel.: +49 (0)30 28876-3800, fax: -3808, www.dguv.de, info@dguv.de, www.unfallkassen.de.

Test standard: DIN 51131

Code of practice: DGUV information 208-041 "Assessment of the risk of slipping under operating conditions" (previous GUV-I 8687).

This test is not a type examination and thus is neither suitable for the choice of floor coverings at the planning stage nor for classification in a slip-resistance valuation group. The method can be applied, e.g. for assessing the success of cleaning measures or in the event of planned changes of utilisation.

For the choice of a floor covering, DGUV information 108-003 (previous BGR 181) and DGUV information 207-006 (previous GUV-I 8527) respectively must be applied exclusively!

## 1.4. Private areas

With regard to slip resistance, ceramic floor coverings in private areas are not subject to standard regulations. Independent of that, however, we recommend that you choose slip-resistant tiles according to your personal safety requirements.

## List of Addresses

**Bundesanstalt für Arbeitsschutz und Arbeitsmedizin (BAuA)**  
 (Federal institute for safety at work and occupational medicine)  
 Friedrich-Henkel-Weg 1-25, 44149 Dortmund  
 Telephone: +49-231-9071-0, fax: -2454,  
 www.baua.de, poststelle@baua.bund.de

**DGVV Rules and Regulations (BG/GUV)**  
**Deutsche Gesetzliche Unfallversicherung**  
 Mittelstraße 51, 10117 Berlin-Mitte,  
 Telephone: +49-30-28876-3800, fax: -3808,  
 www.dguv.de, info@dguv.de

**DIN/EN/ISO Standards Sheets**  
 Deutsches Institut für Normung e.V., 10772 Berlin  
 Telephone: +49-30-2601-0, fax: -60,  
 www.din.de, peter.anthony@din.de,  
 Available from:  
 Beuth Verlag GmbH, Burggrafenstraße 6,  
 10787 Berlin, Telephone: +49-30-2601-2201-0, fax: -1260,  
 www.beuth.de, info@beuth.de

**KOK Directives for Swimming Pool Construction**  
**Construction Directives for Medical Baths**  
**RK-List of Tested Cleaning Agents**  
**DGfdB Rules and Regulations**  
 Deutsche Gesellschaft für das Badewesen e.V.,  
 Alfredstraße 73, 45130 Essen  
 Telephone: +49-201-87969-0, fax: -20,  
 www.boeb.de, info@boeb.de  
 Directly available from the publisher

**Deutscher Industrieverband Keramische Fliesen und Platten e. V.**  
 Luisenstraße 44, 10177 Berlin  
 Tel. 030/27 59 59 74-0, www.fliesenverband.de

**ZDB Notices**  
**Professional Association for Tiles and Natural Stone in the**  
**Central Association of the German Construction Industry, Berlin**  
 Kronenstr. 55-58, 10117 Berlin-Mitte,  
 Telephone: +49-30-20314-0, fax: -419,  
 www.fachverband-fliesen.de, info@fachverband-fliesen.de  
 Available from:  
 Verlagsgesellschaft Rudolf Müller GmbH & CoKG,  
 Stolberger Straße 84, 50933 Köln  
 Telephone: +49-221-5497-0, fax: -326,  
 www.baufachmedien.de. vbv@rudolf-mueller.de

**Quality Controls**  
 Quality controls are carried out by:  
 - manufacturers themselves with strict sorting  
 - controls and special tests by the Deutsche Steinzeug laboratories  
 - individual and batch testing by external material testing institutions in Germany and abroad

## Certificates

The characteristics and the quality of our products are constantly tested by acknowledged material testing institutions. The corresponding test certificates are available.



Register number: P1B017/01



# 10.14 Special Pieces for Barrier-free Building



Register number: P1B017/01

## Shower Tub System – Plural non-slip/Plural unglazed/ Emotion GRIP/Basis 3/Basis 2 +/Valley

The shower tub system consists of special tiles for realizing a shower tub integrated in the tile covering.

The shower tub system is a registered design. It meets the requirements of DIN 18024 "Barrier-free building" and DIN 18025 "Barrier-free living" and has been awarded the "Barrier-free. DIN tested" test symbol (except Valley) (Register number: P1B017/01).

In Germany, the 10 mm lip means that it is possible to take full advantage of various housing grants.

The 100 mm modular dimension inclusive of a 3 mm wide joint guarantees perfectly hygienic tile coverings with a narrow joint width and accurately sized tiles.

As with all slip-resistant surfaces of Plural non-slip/Plural unglazed/ the series Emotion GRIP/the series Basis 3/Basis 2 +/the series Valley, the surfaces of both the glazed and the ceramically upgraded unglazed tiles are very easy to clean.

The shower tub system is predestined for wet areas in hospitals, sanatoriums, rehabilitation centres, old people's and nursing homes, but also for showers in commercial areas, swimming pool, sauna and sports facilities, hotel and private bathrooms.

1. The shower tub is a module with the necessary slope that can be integrated in the joint grid of the tile covering as required.

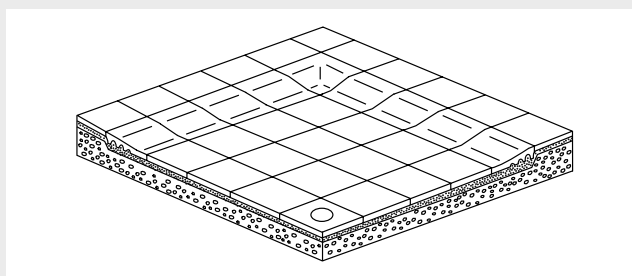

2. In combination with the cove skirting laid horizontally, a rounded transition between floor and wall covering is possible.

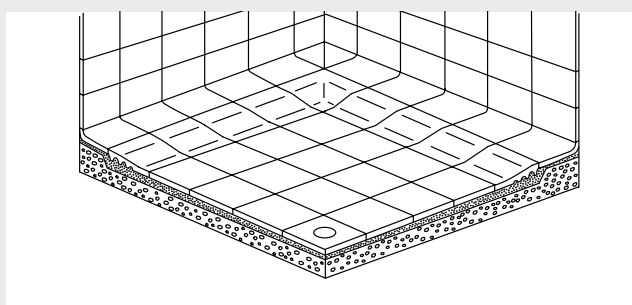

**Plural non-slip, Plural unglazed**

**Emotion GRIP/Basis 3 Softcorn, Basis 2 +**

**Valley**

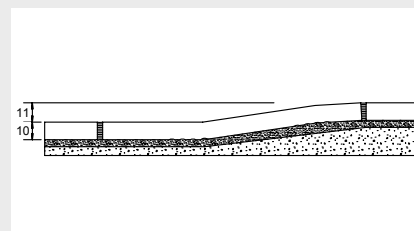
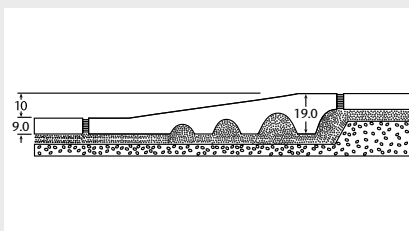
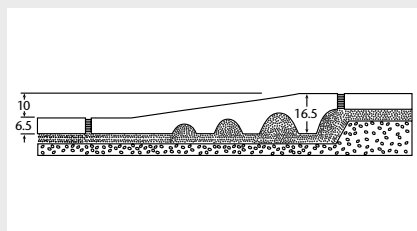
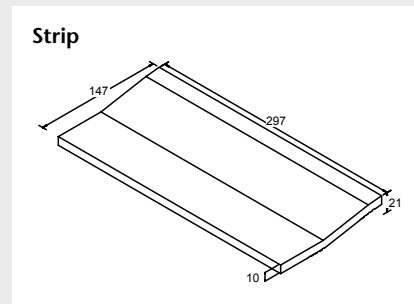
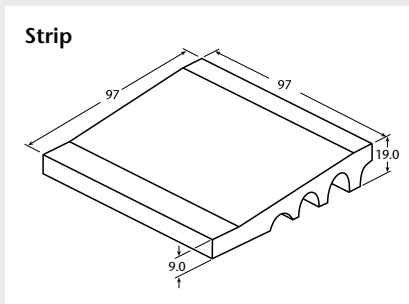
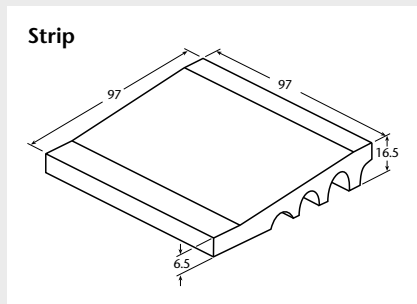
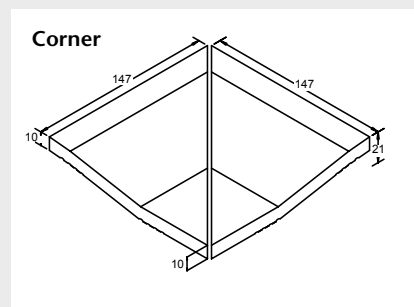
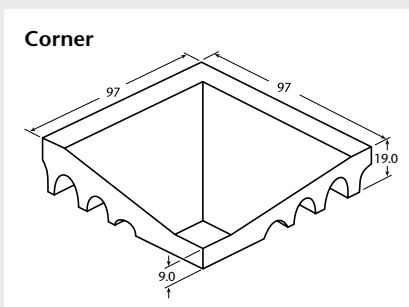
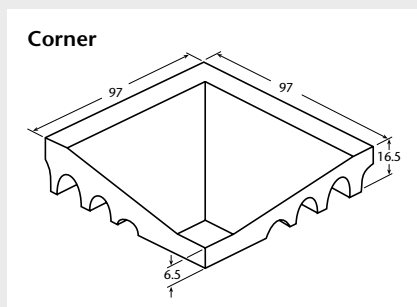





Register number: P1B017/01

## The Shower Tub System of the Series Marino, Capestone, Chroma Pool/Chroma unglazed – Quantum and Rovere

This shower tub system consists of only two components: the strip and the one-piece corner belonging to it.

A peculiarity of the system is the special form of the slope which provides a difference in height of 10 mm. The edge of the shower tub designed in this manner is easy to pass on foot and with a wheel-chair. The relevant requirements (e.g. DIN 18024 or 18025) with regard to barrier-free construction taking into account the needs of senior and handicapped persons are effectively supported in this way.

Thanks to the "integrated slope" the time-consuming execution of the edge of the shower tub on site is no longer required, and together with the even lower side facilitating laying the processing of these tiles is absolutely simple:

The shower tub system is perfectly completed by the series Marino, Capestone, Chroma Pool/Chroma unglazed - Quantum and Rovere.

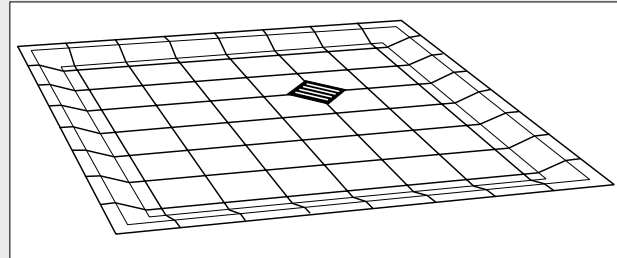

The shower tub system is based on a grid size of 12.5 x 12.5 cm. This permits a very variable dimensioning of the shower tub independent of standard dimensions and a harmonious integration in the shower installation or sanitary block.

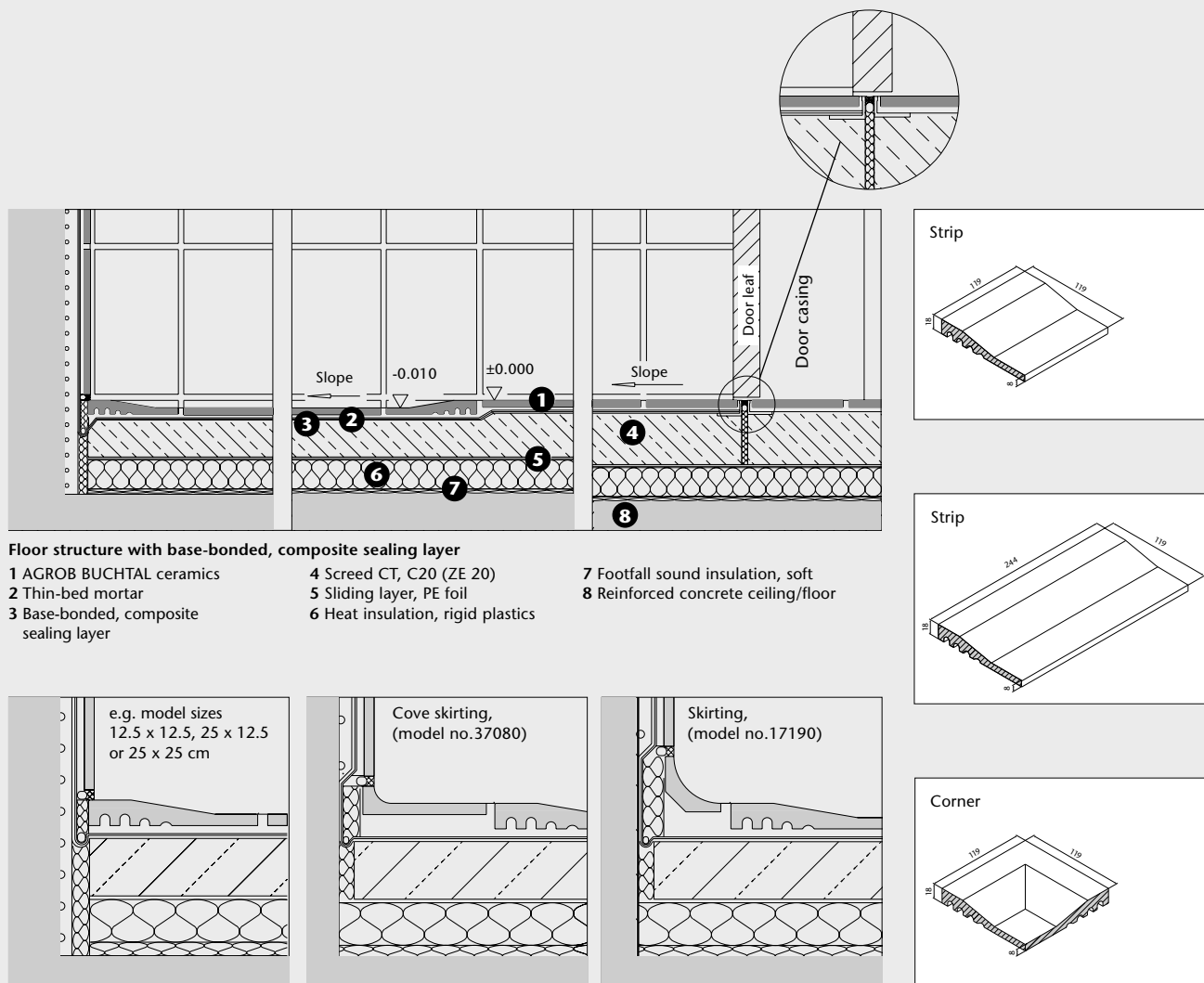

### Wall connection variants

The shower tub systems of AGROB BUCHTAL are laid on a continuous cement screed and therefore do not require a high-maintenance movement joint between shower tub and adjoining areas.

All references to as well as quotations from product and test standards are to be considered as information which is not binding. The latest versions apply.

# 10.16 Details

## Cove Skirting 10 x 10, 10 x 15, 10 x 20 and 10 x 30 cm (details)

### Cove Skirting 10 x 10 cm

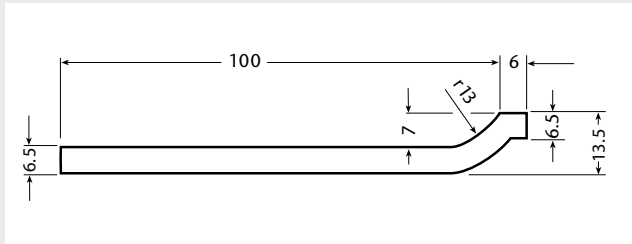

**Plural/Plural non-slip**, smooth and slip-resistant, 10 x 10 cm  
**Basis 2**, smooth, 10 x 10 cm  
 glazed, length 97 mm

**Basis 3**, smooth, 10 x 10 cm, unglazed

### Cove Skirting 10 x 10, 10 x 15, 10 x 20 and 10 x 30 cm

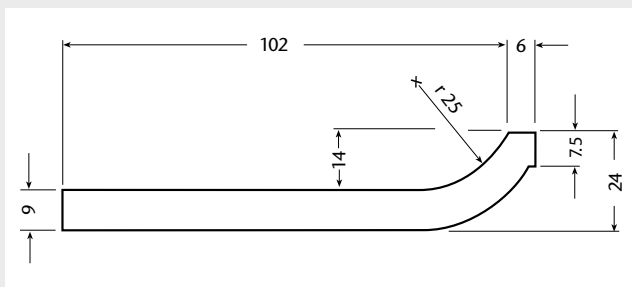

Fitting to:

**Emotion GRIP**, smooth or Softcorn  
 10 x 10, 10 x 15,  
 10 x 20, 10 x 30 cm, unglazed

**Basis 2 +**, 10 x 10,  
 10 x 20 cm, glazed

**Basis 3**, smooth 10 x 15,  
 10 x 20 cm, unglazed

### Internal Corner

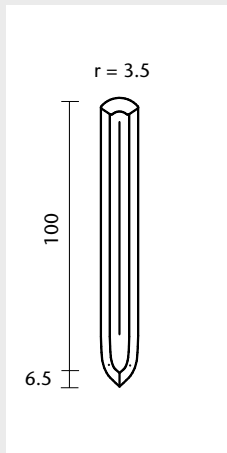

### External Corner

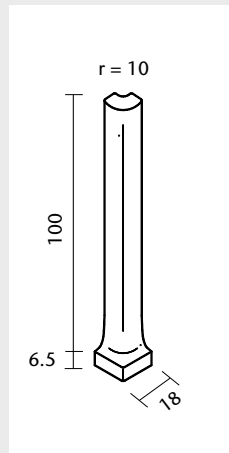

Fitting to cove skirting:

**Plural non-slip**, 10 x 10 cm, glazed

### Internal Corner

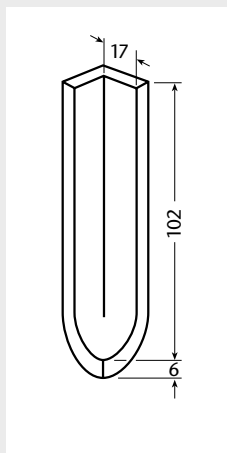

Fitting to cove skirting:

**Emotion GRIP**,  
 10 x 10, 10 x 15, 10 x 20  
 and 10 x 30 cm, unglazed

**Basis 2 +**, 10 x 10 cm, glazed

**Basis 3**, 10 x 15 and  
 10 x 20 cm, unglazed

### External Corner

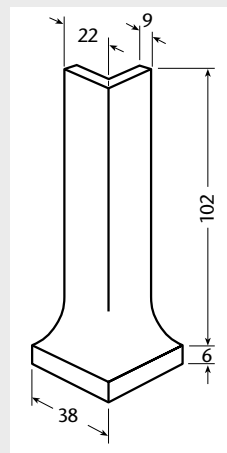

Fitting to cove skirting:

**Emotion GRIP**,  
 10 x 10, 10 x 15, 10 x 20  
 and 10 x 30 cm, unglazed

**Basis 2 +**, 10 x 10 cm, glazed

**Basis 3**, 10 x 15  
 and 10 x 20 cm, unglazed

## Porcelain stoneware cove skirtings 15 x 60 cm and porcelain stoneware internal corners 15 x 15 cm

**Details:**

Can be manufactured from every porcelain stoneware tile. The look and the haptics correspond to those of the adjoining surface, i.e. both the same structure and the same colour are guaranteed. Minimum order quantity for the skirtings: 50 pieces; corner: 50 pieces.

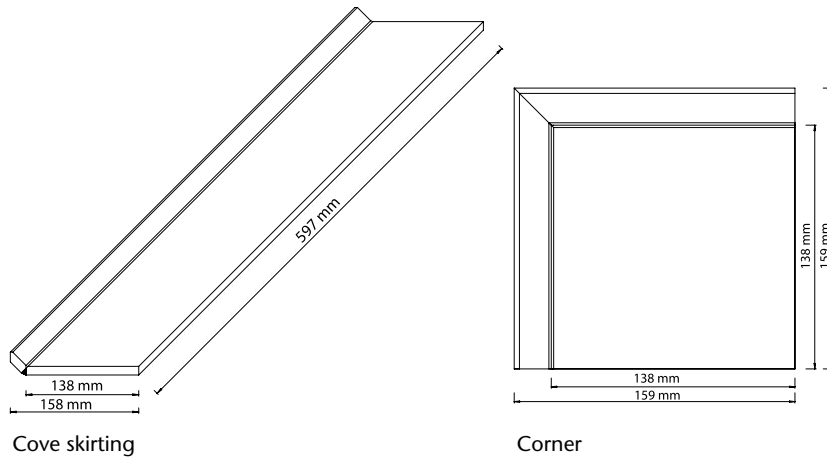

## Porcelain stoneware cove skirtings 15 x 60 cm, series Valley

**Details:**

Can be manufactured from every porcelain stoneware tile (group BI<sub>3</sub>). The look and the haptics correspond to those of the adjoining surface, i.e. both the same structure and approximately the same colour are guaranteed. Minimum order quantity for the skirtings: 500 pieces

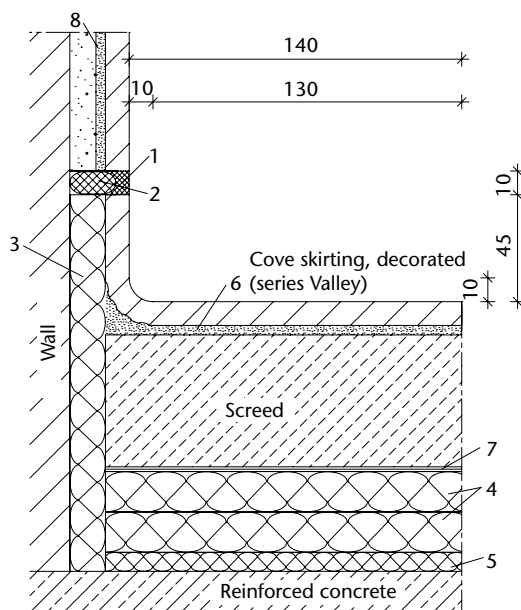

1. PCI Silcoferm Ve
2. PCI Polyband or separating foil
3. Water-resistant elastic filling material
4. Heat insulation, rigid plastics
5. Footfall sound insulation, soft
6. Thin-bed mortar
7. Sliding layer, PE foil
8. Thin-bed laying on rendering

## 10.18 Glazed edges, natural stone and glass decoration elements

### Glazed edges – earthenware tiles (10% per delivery)

---

	15 x 15 cm	15 x 20 cm	15 x 30 cm	20 x 20 cm	20 x 40 cm
Longitudinal edge	yes	yes	yes	yes	no
Short edge	no	no	no	no	yes

Edges always overglazed only by 2/3.

### Natural stone decoration elements

Every natural stone is a naturally grown material. Consequently, each individual granite tile and natural stone decoration element becomes a unique piece. Different structures and colour shades underline the character of this natural material and have always been typical of the appearance of a natural stone covering.

As a result, we can not assume liability for differences with regard to colour, structure and other natural characteristics. The natural stone articles do not meet the chemical and physical requirements of DIN EN 14411. For cleaning, only acid-free, non-caustic cleaning agents may be used.

The illustrations of the natural stone decoration elements in this price list/programme of delivery convey only a general impression. For reasons of printing, however, they have to be regarded as non-binding.

### Glass decoration elements

The glass decoration elements offered by us are, for the most part, hand-made design elements. Each piece is unique. As a result of the manufacturing process, slight variations with regard to the size, the colour and the structure may occur, which lend this special product its individual character. For cleaning, we recommend a commercially available glass cleaning agent, which should be applied by means of a clean and soft cloth. To avoid permanent damage on the surface, it is absolutely necessary to make sure that the glass elements do not come into contact with scratching (mortar and bonding agent residues) and abrasive materials (cleaning powder).

The illustrations of the glass decorations in this price list/programme of delivery convey only a general impression. For technical reasons of printing, however, they can not be considered as binding.

## 1. Construction Products Regulation (CPR)

The CPR distinguishes itself from the previous Construction Products Directive (CPD) above all by the Declaration of Performance, CE marking as well as assessment and verification of the constancy of performance of the product concerned.

Construction products brought into circulation after 1 July 2013 must comply with the CPR. "Bringing into circulation" means that a construction product is made available on the European market for the first time by the manufacturer. We would like to point out that the term of "provision" is delineated from that; it means the passing on of a construction product brought into circulation in the supply chain, e.g. from the specialist tile trade to end consumers.

Essential characteristics of a construction product – here ceramic tiles – are defined in Annex ZA of the harmonised standard DIN EN 14411.

## 2. CE marking

With the CE marking, the manufacturer indicates that it assumes responsibility for the conformity of the construction product with the performance stated in the Declaration of Performance as well as compliance with all relevant European legal regulations.

Furthermore, it is responsible for making sure that the CE marking is applied to the actual construction product, to a label or on the packaging. The CE marking is the sole conformity identification for all essential characteristics of a construction product. Additional marks may only be used for aspects which – in our case – are not regulated by DIN EN 14411.

## 3. Declaration of Performance

As of 1 July 2013, every manufacturer is obliged to establish a Declaration of Performance for each of its construction products. It thereby assumes responsibility for the conformity of the construction product with the declared performance. The Declaration of Performance replaces the former Declaration of Conformity.

The technical documentation of the manufacturer serves as basis for the Declaration of Performance. Among other things, it includes the results of the in-plant production controls such as e.g. initial tests.

The Declaration of Performance has to be provided with an arbitrary reference number by the manufacturer to which the CE marking refers, thus permitting unambiguous identification of the construction product.

The Declaration of Performance can be made available in printed or electronic form (e.g. by e-mail, CD or USB stick).

In addition, the Declarations of Performance for the construction products of AGROB BUCHTAL GmbH are to be found at [www.agrob-buchtal.de/leistungserklaerung](http://www.agrob-buchtal.de/leistungserklaerung). Alternatively, you can scan this QR code:

