

# SECCIÓN ZANJA

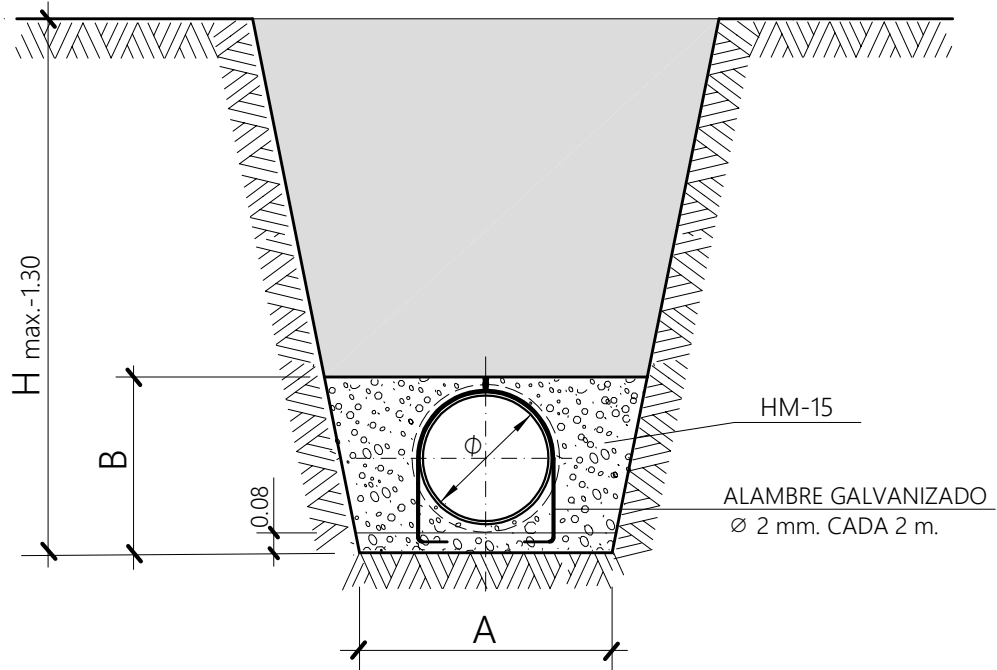

mm		cm		m <sup>3</sup> / ml. DE TUBERÍA		
Ø	ESPESOR TUBO	A	B	VACIO TUBERÍA	VOLUMEN DESPLAZADO	HORMIGÓN HM-15
315	7.7	110	52	0.078	0.626	0.548
400	9.8	120	60	0.126	0.792	0.666
500	12.3	130	70	0.196	1.008	0.812

TUBERÍA DE PVC UNE 53962 COLOR TEJA RAL 8023 UNE-EN 1401

EL RELLENO DE HORMIGÓN SE FABRICARÁ CON CEMENTO RESISTENTE A SULFATOS (SR)

NOTA:  
RESISTENCIA, DOCILIDAD, TAMAÑO DE ARIDO Y AMBIENTE DE HORMIGONES SEGÚN NORMATIVA VIGENTE

MODELO:

ZANJA PARA TUBERÍA DE PVC

ESCALA ORIGINAL A4:

S/E

ESCALA GRAFICA:



N-4

ENERO 2023